

Va mulțumim pentru că ați ales un nou autovehicul.

Pentru a afla cum să utilizați și să întrețineți corect autovehiculul, vă rugăm să citiți cu atenție manualul de față.

După citire, păstrați manualul în autovehicul pentru consultare ulterioară. Lăsați acest manual în autovehicul în cazul revânzării, deoarece și noul proprietar va trebui să citească informațiile cuprinse în acesta.

Toate informațiile și specificațiile din manual sunt actuale la momentul tipării.

Rețineți că atelierul de service autorizat vă cunoaște cel mai bine autovehiculul și are tehnicieni instruiți din fabrică și piese originale pentru a vă garanta siguranța. Nu utilizați piese sau accesorii care nu sunt originale pentru a modifica autovehiculul. Modificarea va afecta funcționalitatea, siguranța și durabilitatea acestuia.

În funcție de specificațiile echipamentelor și de caracteristicile autovehiculului, unele descrieri și ilustrații pot diferi de cele de pe autovehiculul dvs.

Niciun fel de date, descrieri și ilustrații furnizate în manual nu pot fi utilizate ca bază pentru vreo cerere de despăgubire.

Ne rezervăm dreptul de a aduce modificări designului și specificațiilor în orice moment, fără notificare prealabilă.

Toate drepturile rezervate. Acest document nu poate fi reprodus sau copiat, integral sau parțial, fără permisiunea noastră scrisă.

Drum bun!

Versiunea nr.: T1E24FLLHDOM25JREU01

Document emis în august 2025

Tip A

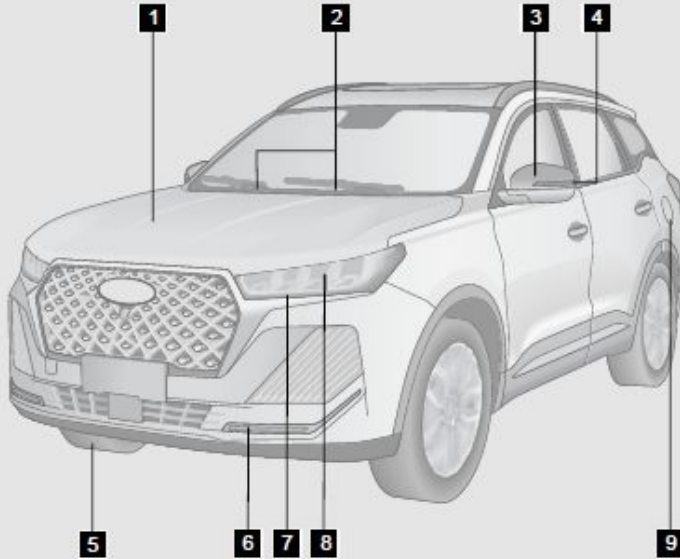

1	Capotă	P.114
2	Lamelă ștergător față	P.40
3	Oglindă retrovizoare exterioară	P.36
4	Lumină de semnalizare laterală	P.42
5	Anvelope	P.229
6	Lumini de poziție/lumini de zi	P.43
7	Lumină de semnalizare de direcție	P.42
8	Faruri de fază scurtă/fază lungă	P.42
9	Clapeta rezervorului de combustibil	P.120

Notă: Pentru totalitatea echipamentelor, vedeți autovehiculul real.

Tip B

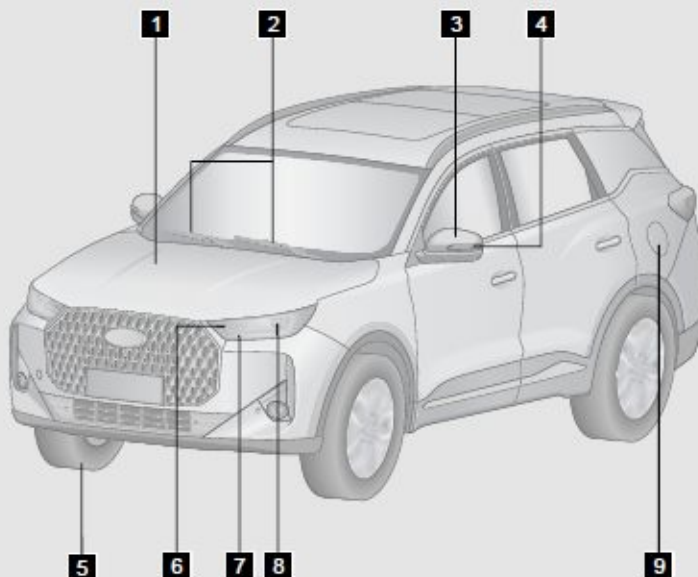

1	Capotă	P.114
2	Lamelă ștergător față	P.40
3	Oglindă retrovizoare exterioară	P.36
4	Lumină de semnalizare laterală	P.42
5	Anvelope	P.229
6	Lumină de semnalizare de direcție	P.42
7	Lumini de poziție/lumini de zi	P.43
8	Faruri de fază scurtă/fază lungă	P.41
9	Clapeta rezervorului de combustibil	P.120

Notă: Pentru totalitatea echipamentelor, vedeți autovehiculul real.

Tip A

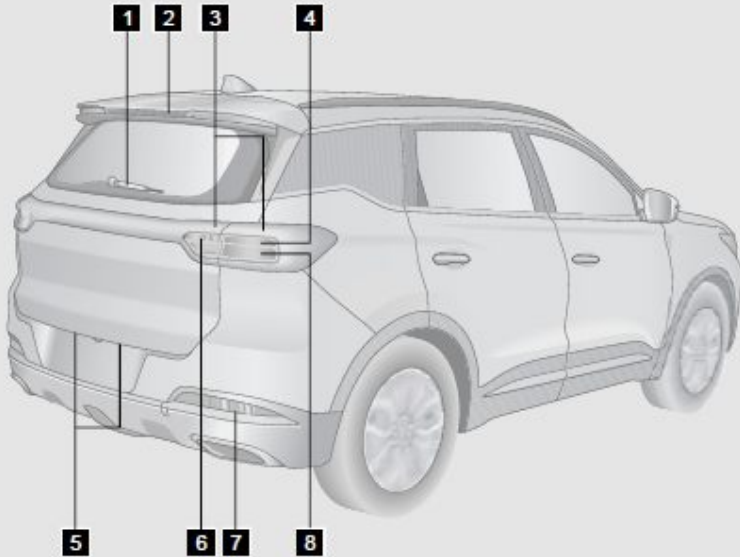

1	Lamelă ștergător spate	P.40
2	Al treilea stop.....	P.43
3	Lumini de poziție	P.41
4	Lumină de semnalizare de direcție	P.42
5	Lumină pentru plăcuța de înmatriculare	P.43
6	Lumină de marșarier	P.43
7	Lumină de ceață spate	P.41
8	Lumină de frână	P.43

Notă: Pentru totalitatea echipamentelor, vedeți autovehiculul real.

Tip B

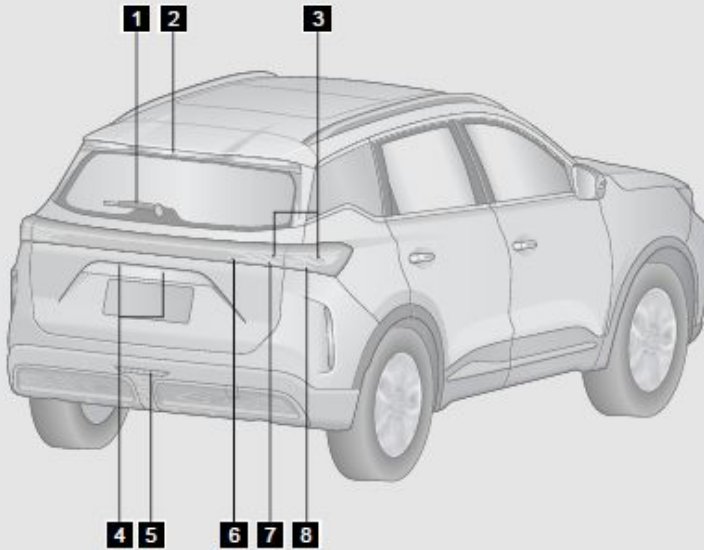

1	Lamelă ștergător spate	P.40
2	Al treilea stop.....	P.43
3	Lumini de poziție	P.41
4	Lumină pentru plăcuța de înmatriculare	P.43
5	Lumină de ceață spate	P.41
6	Lumină de marșarier	P.43
7	Lumină de frână	P.43
8	Lumină de semnalizare de direcție	P.42

Notă: Pentru totalitatea echipamentelor, vedeți autovehiculul real.

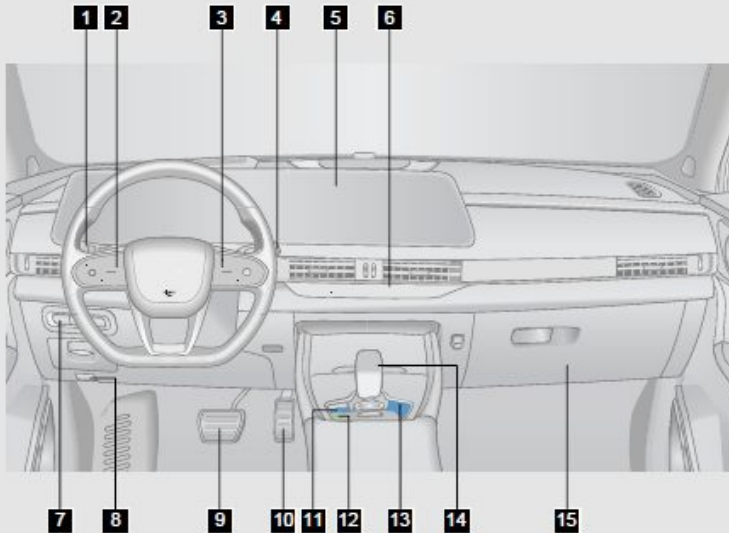

1	Manetă pentru comenzi faruri.....	P.41
2	Buton pentru viteza de croazieră	P.158
3	Buton audio	P.94
4	Manetă pentru comenzi ștergătoare.....	P.38
5	Afișaj dublu (instrumentar de bord)	P.26
	Afișaj dublu (sistem audio)	P.89
6	Panou pentru aerul condiționat	P.99
7	Buton HDC	P.168
	Buton acționat electric pentru ușa portbagajului	P.116
8	Manetă pentru deblocarea capotei	P.114
9	Pedala de frână	
10	Pedala de accelerație	
11	Buton de parcare electrică	P.138
12	Buton Auto Hold	P.141
13	Panou de control audio	P.89
14	Schimbător de viteze	P.128
15	Torpedou	P.110

Notă: Pentru totalitatea echipamentelor, vedeți autovehiculul real.

1. INTRODUCERE

1-1. Cum se citește acest manual	
Cum se citește acest manual.....	2
Cuprins.....	2
Index imagini.....	2
Index.....	2
1-2. Simboluri în manual	
Simboluri în manual.....	3
1-3. Inspectarea noului autovehicul	
Certificat de înregistrare a	
utilizatorului.....	4
Fișa de livrare.....	5
1-4. Fișa de servicii de consultanță	
„față în față”	
Fișa de servicii de consultanță	
„față în față”.....	7
1-5. Inspectarea noului autovehicul	
Inspectarea noului autovehicul....	11
Certificat de inspecție la livrare. ..	11
1-6. Rodarea noului autovehicul	
Rodarea noului autovehicul.....	12
1-7. Cum să economisiți combustibil și	
să extindeți durata de viață a	
autovehiculului	
Cum să economisiți combustibil și	
să extindeți durata de viață a	
autovehiculului.....	13
1-8. Precauții înainte de conducerea	
autovehiculului	
Verificări de siguranță.....	14
Înainte de pornirea motorului.....	14
După pornirea motorului.....	15
În timpul condusului.....	15
Operațiuni de parcare.....	15
Parcarea în pantă.....	16
Inspectarea sistemul de evacuare	
.....	17

1-9. Precauții la condusul pe teren accidentat	
Condusul pe teren accidentat.....	18
1-10. Precauții la condusul pe ploaie	
În timpul condusului pe	
carosabil alunecos.....	19
Condusul prin apă.....	19
1-11. Precauții la condusul pe timp de iarnă	
Sfaturi pentru condusul pe timp de	
iarnă.....	20
Condusul pe drum acoperit cu gheață și	
zăpadă.....	21
Anvelope de iarnă.....	22
Lanțuri antiderapante (lanțuri	
pentru zăpadă).....	22
1-12. Notificare privind siguranța cibernetică	
Notificare privind actualizarea sau	
încetarea serviciului de asistență	
pentru securitatea cibernetică.....	23
Notificare privind siguranța	
cibernetică în caz de casare sau	
revânzare.....	24

2. PREGĂTIREA PENTRU CONDUS

2-1. Instrumentarul de bord	
Prezentare generală a	
instrumentarului de bord.....	26
Reglarea instrumentarului de bord	
.....	28
Indicator de funcționare/defecțiune	
.....	28
2-2. Volan	
Claxon.....	34
Reglarea volanului.....	34
2-3. Oglinda retrovizoare	
Oglinda retrovizoare interioară...35	
Oglinda retrovizoare exterioară. 36	

2-4. Sistemul de ștergătoare	Memento privind prezența copiilor pe scaunul din spate.....	65
Funcționarea ștergătoarelor		38
Înlocuirea lamelei ștergătorului		40
2-5. Sistemul de iluminat		
Luminile exterioare.....		41
Luminile interioare.....		43
Reglarea direcției farurilor		44
Funcția „Follow Me Home”		44
Funcția inteligentă de localizare a autovehiculului		45
Asistență pentru comutarea inteligentă între faza lungă și faza scurtă (IHC) (dacă face parte din dotare)		46
Instrucțiuni în caz de aburire a luminilor.....		46
2-6. Scaun		
Poziția corectă de ședere		48
Scaunele din față.....		48
Scaunele de pe al doilea rând		50
Funcția de încălzire/ventilație a scaunelor (dacă face parte din dotare)		51
Funcția de memorie a scaunelor (dacă face parte din dotare)		51
2-7. Centura de siguranță		
Centura de siguranță		52
Pretensionator pentru centura de siguranță (dacă face parte din dotare)		57
2-8. Sisteme de protecție pentru copii		
Sisteme de protecție pentru copii		58
Sisteme recomandate de protecție pentru copii.....		60
Ancora superioară de prindere		61
Instalarea sistemelor de protecție pentru copii.....		62
Activarea și dezactivarea airbagului pentru pasagerul din față (dacă face parte din dotare)		64
	3. FUNCȚII INTERIOARE	
	3-1. Informații despre cheie	
	Cheie inteligentă.....	69
	Raza de acțiune.....	72
	Acces fără cheie.....	73
	Securizarea autovehiculului	75
	Sistemul de imobilizare	76
	Localizarea autovehiculului cu cheia inteligentă (dacă face parte din dotare)	77
	Pornirea de la distanță cu cheia inteligentă (dacă face parte din dotare)	77
	3-2. Portiere	
	Blocarea/deblocarea portierelor	78
	Buton mecanic pentru portieră... ..	79
	Sistemul de blocare a portierelor pentru protecția copiilor	80
	3-3. Geamuri	
	Geamuri acționate electric	82
	Funcția de control de la distanță al geamurilor.....	83
	Funcția de protecție împotriva blocării geamului (dacă face parte din dotare).....	84
	3-4. Trapă panoramică	
	Trapă panoramică (dacă face parte din dotare)	85
	Funcția de control de la distanță al trapei	88
	Funcția de protecție împotriva blocării trapei.....	88
	3-5. Sistemul audio	
	Vizualizarea opțiunilor de sunet	89
	Meniul de comenzi rapide.....	90
	Setări locale.....	90
	Setări autovehicul.....	91
	Buton audio	94
	Funcția de recunoaștere vocală (dacă face parte din dotare)	94
	Legătură pentru telefon (dacă face parte din dotare)	95

3-6. Sistemul de aer condiționat	
Sistemul de aer condiționat.....	99
Funcția de încălzire a sistemului de aer condiționat	104
Funcția de răcire a sistemului de aer condiționat	104
Controlul duzelor de ieșire a aerului	105
Setări aer condiționat	106
Spațiu de depozitare cu răcire în cotiera centrală auxiliară (dacă face parte din dotare).....	106
3-7. Funcția de odorizare	
Funcția de odorizare (dacă face parte din dotare).....	107
3-8. Încărcarea wireless	
Încărcarea wireless (dacă face parte din dotare).....	108
3-9. Spațiul de depozitare	
Spațiul de depozitare.....	110
Cortină pentru bagaje (dacă face parte din dotare).....	111
Suport.....	112
3-10. Priză de alimentare	
Priză de alimentare.....	112
3-11. Port USB	
Port USB față.....	113
Port USB spate.....	113
3-12. Parasolare și oglinzi de curtoazie	
Parasolare și oglinzi de curtoazie	114
3-13. Deschiderea/	
închiderea capotei.....	114
3-14. Ușa portbagajului	
Acționarea manuală a ușii portbagajului	115
Acționarea electrică a ușii portbagajului (dacă face parte din dotare).....	115
Deschiderea de urgență a ușii portbagajului.....	120
3-15. Clapeta rezervorului de combustibil	
Clapeta compartimentului de alimentare electrică.....	120
4. CONDUCEREA AUTOVEHICULULUI	
4-1. Modul de alimentare cu energie a autovehiculului	
Buton de PORNIRE/OPRIRE A MOTORULUI.....	124
4-2. Pornirea și oprirea motorului	
Pornirea și oprirea normale	125
Pornirea și oprirea în caz de urgență.	126
Sistemul de control adaptiv al motorului	127
Filtrul de particule pentru motoare pe benzină (GPF) (dacă face parte din dotare).....	127
4-3. Transmisia	
Transmisia automată	128
4-4. Sistemul inteligent de tracțiune integrală (AWD) (dacă face parte din dotare)	
Sistemul inteligent de tracțiune integrală (AWD).....	131
Modul de condus	132
4-5. Sistemul de direcție	
Sistemul de servodirecție electrică (EPS).....	137
4-6. Sistemul de frânare	
Sistemul frânei de parcare electrice (EPB).....	138

Sistemul de parcare automată (AUTO HOLD)	141
Amplificator de vid	142
Frâna de picior	143
4-7. Airbag (SRS)	
Airbag (SRS)	144
5. SISTEME DE ASISTENȚĂ PENTRU CONDUCĂTORUL AUTO	
5-1. Sistemul de oprire-pornire la ralanti	
Sistemul de oprire-pornire la ralanti (dacă face parte din dotare)	155
5-2. Sistemul de asistență privind limita de viteză (SLA)	
Sistemul de asistență privind limita de viteză (SLA) (dacă face parte din dotare)	157
5-3. Sistemul vitezei de croazieră (dacă face parte din dotare)	
Controlul adaptiv al vitezei de croazieră (ACC) (dacă face parte din dotare)	158
Funcția de control al vitezei (SCF) (dacă face parte din dotare)	163
Sistemul de asistență inteligentă pentru controlul vitezei (dacă face parte din dotare)	164
Controlul inteligent activ al limitei de viteză (dacă face parte din dotare)	164
5-4. Sistemul de asistență la blocaje în trafic	
(TJA)/sistemul integrat de asistență pentru viteza de croazieră (ICA) (dacă face parte din dotare)	
Sistemul de asistență la blocaje în trafic (TJA)/ sistemul integrat de asistență pentru viteza de croazieră (ICA)	166
5-5. Sistemul de asistență la coborâre (HDC)	
Sistemul de asistență la coborâre (HDC)	168
5-6. Sistemul de asistență la menținerea benzii de rulare	
Sistemul de asistență la menținerea benzii de rulare (dacă face parte din dotare)	169
Sistemul de avertizare la părăsirea benzii de rulare (LDW)	169
Sistemul de prevenire la părăsirea benzii de rulare (LDP)	171
Sistemul de asistență la menținerea benzii de rulare în situații de urgență (ELK)	172
5-7. Sistemul de detectare a unghiului mort (BSD) (dacă face parte din dotare)	
Sistemul de detectare a unghiului mort (BSD)	174
Sistemul de avertizare privind portiera deschisă (DOW)	176
Sistemul de alertă de trafic transversal în spate (RCTA)	176
Sistemul de frânare la trafic transversal în spate (RCTB) (dacă face parte din dotare)	177
Sistemul de avertizare pentru coliziune din spate (RCW)	177
5-8. Sistemul Head Up Display (HUD)	
Sistemul Head Up Display (HUD) (dacă face parte din dotare)	178
5-9. Sistemul de frânare automată de urgență (AEB)/sistemul de avertizare pentru coliziune frontală (FCW) (dacă face parte din dotare)	
Sistemul de frânare automată de urgență (AEB) / Sistemul de avertizare pentru coliziune frontală (FCW)	179

5-10. Sistemul de monitorizare a presiunii în anvelope (TPMS)	
Sistemul de monitorizare a presiunii în anvelope (TPMS).....	182
5-11. Sistemul de monitorizare a șoferului (DMS)	
Sistemul de monitorizare a șoferului (DMS).....	184
5-12. Sistemul de asistență la parcare	
Sistemul de monitorizare a vederii pentru parcare (RVC)	185
Sistemul de monitorizare pentru vedere panoramică (AVM) (dacă face parte din dotare).....	186
Sistemul radarului de parcare (dacă face parte din dotare).....	190
5-13. Sistemul de frânare la coliziune multiplă (MCB)	
Sistemul de frânare la coliziune multiplă (MCB).....	192
5-14. Sistemul de control al forței de frânare	
Sistemul de control electronic al stabilității (ESP).....	192
Sistemul anti-blocare la frânare (ABS).....	194
Funcție extinsă (dacă face parte din dotare)	195
5-15. Confidențialitatea datelor	
Sistemul de avertizare cu privire la starea de oboseală și la lipsa de atenție a conducătorului auto (DDAW).....	197
Sistemul avansat de asistență pentru conducătorul auto (ADAS).....	197
Apel de urgență (eCall)	197

6. ÎN CAZ DE URGENȚĂ

6-1. Cunoștințe de bază despre autovehicul pentru situații de urgență	
ECALL (dacă face parte din dotare)	200
Lumini de avarie	200
Vestă reflectorizantă	201
Triunghi reflectorizant	201
Set de unelte de rezervă (dacă face parte din dotare).....	201
Set de unelte de rezervă (roată de rezervă) (dacă face parte din dotare).....	202
6-2. Manevrarea autovehiculului în situații de urgență	
Dacă aveți o pană de cauciuc (- Lichid de reparat cauciucuri).....	202
Dacă aveți o pană de cauciuc în timpul condusului (roată de rezervă)	205
Dacă temperatura lichidului de răcire a motorului este ridicată	209
Dacă bateria este descărcată ..	210
Dacă autovehiculul nu poate porni normal	212
6-3. Tractarea	
Cârlig de tractare (dacă face parte din dotare)	213
Tractarea autovehiculului.....	214
Tractarea în situații de urgență ..	215
Instalarea ochetului de tractare.....	216
6-4. Siguranța	
Cutia de siguranțe	217
Verificarea siguranței.....	218
Înlocuirea siguranței.....	219

7. ÎNTREȚINERE

7-1. Reparații și întreținere	
Reparații și întreținere	222
Atelierul de service autorizat vă stă la dispoziție	222

Verificări de siguranță.....	223	8. SPECIFICAȚII
7-2. Întreținerea normală		8-1. Amplasarea etichetelor
Întreținerea normală	224	Numărul de identificare a autovehiculului (VIN)
Verificarea nivelului de ulei	225	Eticheta de produs a autovehiculului
Verificarea nivelului de lichid de transmisie.	226	Numărul motorului.....
.....	226	Zonă dedicată pe parbriz pentru instalarea și citirea etichetelor electronice (dacă face parte din dotare)
Verificarea nivelului de lichid de frână	226	
Verificarea nivelului de lichid de răcire	227	8-2. Specificațiile autovehiculului
Verificarea radiatorului și a condensatorului	228	Dimensiunile autovehiculului
Verificarea curelei de transmisie	228	Tipul autovehiculului
.....	228	Greutatea autovehiculului
Verificarea anvelopelor	229	Performanța autovehiculului
Rotația anvelopelor.....	231	Performanța motorului.....
Verificarea bateriei	231	Sistemul de combustibil
Verificarea filtrului de aer condiționat	231	Sistemul de suspensie
Verificarea lichidului de spălare a parbrizului	231	Sistemul de direcție.....
.....	231	Sistemul de frânare
Verificarea lamelelor ștergătoarelor	232	Alinierea roților
		Roata și anvelopa.....
7-3. Întreținerea regulată		Bateria
Informații privind prima întreținere	234	Specificațiile becurilor.....
.....	234	Gama de măsurători ale dimensiunilor totale ale autovehiculului cu excepția următoarelor
Programul de întreținere	235	componente.....
Date tehnice	240	Drepturile dvs.
		Contactați-ne

INDEX ALFABETIC

1-1. Cum se citește acest manual	Înainte de pornirea motorului 14
Cum se citește acest manual 2	După pornirea motorului. 15
Cuprins 2	În timpul condusului 15
Index imagini 2	Operațiuni de parcare 15
Index 2	Parcarea în pantă 16
1-2. Simboluri în manual	Inspectarea sistemului de evacuare 17
Simboluri în manual 3	
1-3. Inspectarea noului autovehicul	1-9. Precauții la condusul pe teren accidentat
Certificatul de înregistrare a utilizatorului 4	Condusul pe teren accidentat 18
Fișa de livrare 5	1-10. Precauții la condusul pe ploaie
1-4. Fișa de servicii de consultanță „față în față”	În timpul condusului pe carosabil alunecos 19
Fișa de servicii de consultanță „față în față” 7	Condusul prin apă 19
1-5. Inspectarea noului autovehicul	1-11. Precauții la condusul pe timp de iarnă
Inspectarea noului autovehicul 11	Sfaturi pentru condusul pe timp de iarnă 20
Certificatul de inspectare la livrare 11	Condusul pe drum acoperit cu gheață și zăpadă 21
1-6. Rodarea noului autovehicul	Anvelope de iarnă 22
Rodarea noului autovehicul 12	Lanțuri antiderapante (lanțuri pentru zăpadă) 22
1-7. Cum să economisiți combustibil și să extindeți durata de viață a autovehiculului	1-12. Notificare privind siguranța cibernetică
Cum să economisiți combustibil și să extindeți durata de viață a autovehiculului 13	Notificare privind actualizarea sau încetarea serviciului de asistență pentru securitatea cibernetică 23
1-8. Precauții înainte de conducerea autovehiculului	Notificare privind siguranța cibernetică în caz de casare sau revânzare 24
Verificări de siguranță 14	

1. INTRODUCERE

1-1. Cum se citește acest manual

Cum se citește acest manual

Există trei modalități de a găsi informațiile de care aveți nevoie în manual. Iată o scurtă prezentare a fiecăreia.

Cuprins

Consultați cuprinsul principal pentru a determina ce capitol din Manualul de utilizare conține informațiile de care aveți nevoie și cuprinsul capitolului pentru a determina locația exactă.

Index imagini

Indexul de imagini este un instrument util pentru a găsi rapid informațiile necesare, în special dacă nu sunteți familiarizat(ă) cu numele componentei.

Index

Aceasta este cea mai rapidă metodă pentru a găsi informațiile de care aveți nevoie. Indexul conține o listă completă a tuturor termenilor importanți asociați autovehiculului. Pentru mai multe detalii despre index, consultați pag. 255.

1-2. Simboluri în manual

Simboluri în manual

Următoarele simboluri sunt utilizate în manual pentru a vă atrage atenția asupra informațiilor deosebit de importante. Pentru a minimiza cât mai mult posibil riscurile, citiți cu atenție instrucțiunile asociate acestor simboluri înainte de a conduce și respectați-le.

 AVERTISMENT

Indică o situație potențial periculoasă care, dacă nu este evitată, poate duce la pagube materiale, la vătămări corporale sau chiar la deces.

 ATENȚIE

Indică o situație potențial periculoasă care, dacă nu este evitată, poate duce la deteriorarea autovehiculului și a echipamentelor sale, reducându-i durata de utilizare.

 PROTECȚIA MEDIULUI

Indică faptul că deșeurile trebuie manipulate sau eliminate în conformitate cu reglementările locale privind protecția mediului, în caz contrar, mediul va fi contaminat.

 CITIȚI

Indică faptul că, înainte de orice operațiune, trebuie citit capitolul relevant din acest manual.

AVERTISMENTELE și ATENȚIONĂRILE din acest manual referitoare la siguranța personală și a autovehiculului sunt foarte importante. Asigurați-vă că toată lumea din autovehicul urmează cu atenție aceste instrucțiuni. Prin urmare, nu numai că vă puteți bucura de plăcerea de a conduce, dar și autovehiculul poate fi menținut în stare bună.

1. INTRODUCERE

1-3. Inspectarea noului autovehicul

Înainte de achiziționare, atelierul de service autorizat a inspectat autovehiculul în conformitate cu reglementările. Reprezentanta va înregistra data livrării și va aplica ștampila sa oficială pe Certificatul de înregistrare a utilizatorului. Înainte de a semna Certificatul de înregistrare a utilizatorului, dealerul autorizat vă va oferi instrucțiuni referitoare la performanțele generale ale autovehiculului și câteva informații de bază despre caracteristicile acestuia și funcționarea obișnuită, în conformitate cu Fișa de livrare a autovehiculului.

Certificat de înregistrare a utilizatorului.

Cod model	
Numărul de identificare a autovehiculului (VIN)	
Numărul motorului sau numărul transmisiei	
Numărul de înmatriculare a autovehiculului:	
Ștampila dealerului:	
Semnătura dealerului:	
Data de livrare	
Utilizator	
Adresa	
E-mail	
Telefon	
Mi s-au furnizat și explicat următoarele elemente:	
<ul style="list-style-type: none">• AUTOVEHICUL• MANUAL DE UTILIZARE• INSPECȚIA ÎNAINTE DE LIVRARE	
Semnătura utilizatorului:	
Semnătura dealerului:	

Fișa de livrare

Categorie	Nr.	Elemente	Dacă s-a trecut inspecția și s-a explicat clar	
Performanță a autovehiculului	1	Motor	DA <input type="checkbox"/>	NU <input type="checkbox"/>
	2	Ulei de motor, lichid de frână, lichid de servodirecție (dacă face parte din dotare), lichid de răcire, lichid de spălare a parbrizului	DA <input type="checkbox"/>	NU <input type="checkbox"/>
	3	Codul VIN, numărul motorului și plăcuța de identificare etc.	DA <input type="checkbox"/>	NU <input type="checkbox"/>
	4	Setul complet de chei ale autovehiculului	DA <input type="checkbox"/>	NU <input type="checkbox"/>
	5	Toate luminile autovehiculului	DA <input type="checkbox"/>	NU <input type="checkbox"/>
	6	Parbrizul și suprafețele vopsite	DA <input type="checkbox"/>	NU <input type="checkbox"/>
	7	Vitezometru, tahometru și afișaj LCD al instrumentarului de bord	DA <input type="checkbox"/>	NU <input type="checkbox"/>
	8	Anvelope, roți de rezervă, unelte de rezervă și manualul de utilizare	DA <input type="checkbox"/>	NU <input type="checkbox"/>
	9	Scaune, centuri de siguranță, aer condiționat, butoane și prize, torpedou și parasolare	DA <input type="checkbox"/>	NU <input type="checkbox"/>
	10	Geamuri, oglinzi retrovizoare, ștergătoare de parbriz, spălătoare de parbriz, baterie, sistemul radar pentru marșarier, claxoane, trapă (dacă face parte din dotare), dispozitiv audio și antenă	DA <input type="checkbox"/>	NU <input type="checkbox"/>

1. INTRODUCERE

Categorie	Nr.	Elemente	Dacă s-a trecut inspecția și s-a explicat clar	
Cunoștințe de bază despre funcționare	1*	Benzină fără plumb cu o cifră octanică de 91 sau mai mare	DA <input type="checkbox"/>	NU <input type="checkbox"/>
		Benzină fără plumb cu o cifră octanică de 92 sau mai mare	DA <input type="checkbox"/>	NU <input type="checkbox"/>
		Benzină fără plumb cu o cifră octanică de 95 sau mai mare	DA <input type="checkbox"/>	NU <input type="checkbox"/>
		E22-E100	DA <input type="checkbox"/>	NU <input type="checkbox"/>
	2	Funcționare normală în timpul perioadei de rodaj	DA <input type="checkbox"/>	NU <input type="checkbox"/>
	3	Funcționarea tuturor luminilor autovehiculului	DA <input type="checkbox"/>	NU <input type="checkbox"/>
	4	Înțelegerea marilor de avertizare și a indicatoarelor luminoase	DA <input type="checkbox"/>	NU <input type="checkbox"/>
	5	Timpul/kilometrajul corect al programului de întreținere	DA <input type="checkbox"/>	NU <input type="checkbox"/>
	6	Întreținerea autovehiculului în timpul iernii/verii	DA <input type="checkbox"/>	NU <input type="checkbox"/>
	7	Înțelegerea aprofundată a sistemului de răcire și a utilizării normale a lichidului de răcire	DA <input type="checkbox"/>	NU <input type="checkbox"/>
	8	Funcționarea corectă a aerului condiționat	DA <input type="checkbox"/>	NU <input type="checkbox"/>
9	Precauții în timpul pornirii autovehiculului	DA <input type="checkbox"/>	NU <input type="checkbox"/>	
10	Funcționarea corectă a sistemului audio	DA <input type="checkbox"/>	NU <input type="checkbox"/>	
11	Utilizarea corectă a trapei (dacă face parte din dotare)	DA <input type="checkbox"/>	NU <input type="checkbox"/>	
Semnătura vânzătorului:		Data:		
Semnătura utilizatorului:		Data:		

*: Vă rugăm să folosiți combustibilul recomandat de dealerii autorizați.

1-4. Fișa de servicii de consultanță „față în față”

Fișa de servicii de consultanță „față în față”

Atelierul de service autorizat vă va pune la dispoziție un consilier de service dedicat atunci când achiziționați autovehiculul. Dacă aveți întrebări referitoare la autovehicul, vă rugăm să contactați consilierul.

Foia 1 (pentru utilizator)

Numele utilizatorului:	Data achiziției:
Dealer pentru vânzări și servicii:	Model:
Numărul de identificare a autovehiculului (VIN):	
Următoarele elemente trebuie să fie confirmate de către utilizator:	
1. Livrarea și inspecția autovehiculului (Marcați cu „√” pentru „Da” și „x” pentru Alte situații):	
<input type="checkbox"/>	Utilizatorului i s-a prezentat funcționarea de bază a autovehiculului și s-a efectuat inspecția la livrare.
<input type="checkbox"/>	Utilizatorului i s-au explicat politicile privind garanția.
<input type="checkbox"/>	Utilizatorului i s-au explicat precauțiile legate de condus.
<input type="checkbox"/>	Utilizatorului i s-au explicat importanța întreținerii periodice și intervalul de întreținere/kilometrajul.
<input type="checkbox"/>	Utilizatorului i s-a explicat importanța efectuării întreținerii/reparațiilor periodice ale autovehiculului la un atelier de service autorizat.
<input type="checkbox"/>	Utilizatorului i s-a furnizat manualul de utilizare și i s-a reamintit să îl citească.
<input type="checkbox"/>	Utilizatorul a fost informat cu privire la linia telefonică de asistență și la modul de utilizare a acesteia.
2. Introducere privind modul serviciilor de consiliere „față în față” (Marcați cu „√” pentru „Da” și „x” pentru Alte situații):	
<input type="checkbox"/>	Dacă aveți întrebări și solicitări, discutați cu un consilier pentru servicii.
<input type="checkbox"/>	Consilierul pentru servicii este singura persoană autorizată de reprezentanță să răspundă la întrebările utilizatorului.
<input type="checkbox"/>	S-a alocat un consilier pentru servicii dedicat fiecărui utilizator pentru servicii „față în față”.
<input type="checkbox"/>	Dacă utilizatorul nu este pe deplin mulțumit de consilierul pentru servicii, acesta poate selecta un alt consilier pentru servicii.
Următoarele elemente trebuie să fie confirmate de către utilizator:	
3. Prezentarea activităților principale ale consilierului pentru servicii (Marcați cu „√” pentru „Da” și „x” pentru Alte situații):	

1. INTRODUCERE

<input type="checkbox"/>	Recepția în atelier pentru service și întreținere.
<input type="checkbox"/>	Mementouri privind întreținerea regulată.
<input type="checkbox"/>	Răspunsuri la consultația privind lucrările de service/întreținere.
<input type="checkbox"/>	Acceptarea rezervării pentru service/întreținere.
<input type="checkbox"/>	Mementouri/recepția pentru inspecția anuală.
<input type="checkbox"/>	Revedere pentru conversații obișnuite, revedere pentru activități de service reamintite și felicitări pentru sărbătorile importante.
<input type="checkbox"/>	Alte solicitări din partea utilizatorului.
4. Stabilirea relației pentru servicii de consultanță „față în față”:	
Cartea de vizită a consilierului pentru servicii	
Semnătura utilizatorului/data:	
Semnătura consilierului pentru servicii/data:	

Foaia 2 (pentru reprezentanță pentru vânzări și servicii)

Numele utilizatorului:		Data achiziției:
Dealerul pentru vânzări și servicii:		Model:
Numărul de identificare a autovehiculului (VIN):		
Următoarele elemente trebuie să fie confirmate de către utilizator:		
1. Livrarea și inspecția autovehiculului (Marcați cu „√” pentru „Da” și „x” pentru Alte situații):		
<input type="checkbox"/>	Utilizatorului i s-a prezentat funcționarea de bază a autovehiculului și s-a efectuat inspecția la livrare.	
<input type="checkbox"/>	Utilizatorului i s-au explicat politicile privind garanția.	
<input type="checkbox"/>	Utilizatorului i s-au explicat precauțiile legate de condus.	
<input type="checkbox"/>	Utilizatorului i s-au explicat importanța întreținerii periodice și intervalul de întreținere/kilometrajul.	
<input type="checkbox"/>	Utilizatorului i s-a explicat importanța efectuării întreținerii/reparațiilor periodice ale autovehiculului la un atelier de service autorizat.	
<input type="checkbox"/>	Utilizatorului i s-a furnizat manualul de utilizare și i s-a reamintit să îl citească.	
<input type="checkbox"/>	Utilizatorul a fost informat cu privire la linia telefonică de asistență și la modul de utilizare a acesteia.	
2. Introducere privind modul serviciilor de consiliere „față în față” (Marcați cu „√” pentru „Da” și „x” pentru Alte situații):		
<input type="checkbox"/>	Dacă aveți întrebări și solicitări, discutați cu un consilier pentru servicii.	
<input type="checkbox"/>	Consilierul pentru servicii este singura persoană autorizată de reprezentanță să răspundă la întrebările utilizatorului.	
<input type="checkbox"/>	S-a alocat un consilier pentru servicii dedicat fiecărui utilizator pentru servicii „față în față”.	
<input type="checkbox"/>	Dacă utilizatorul nu este pe deplin mulțumit de consilierul pentru servicii, acesta poate selecta un alt consilier pentru servicii.	
Următoarele elemente trebuie să fie confirmate de către utilizator:		
3. Prezentarea activităților principale ale consilierului pentru servicii (Marcați cu „√” pentru „Da” și „x” pentru Alte situații):		
<input type="checkbox"/>	Recepția în atelier pentru service și întreținere.	
<input type="checkbox"/>	Mementouri privind întreținerea regulată.	
<input type="checkbox"/>	Răspunsuri la consultația privind lucrările de service/întreținere.	
<input type="checkbox"/>	Acceptarea rezervării pentru service/întreținere.	
<input type="checkbox"/>	Mementouri/recepția pentru inspecția anuală.	

1. INTRODUCERE

<input type="checkbox"/>	Revedere pentru conversații obișnuite, revedere pentru activități de service reamintite și felicitări pentru sărbătorile importante.
<input type="checkbox"/>	Alte solicitări din partea utilizatorului.
4. Stabilirea relației pentru servicii de consultanță „față în față”:	
Cartea de vizită a consilierului pentru servicii	
Semnătura utilizatorului/data:	
Semnătura consilierului pentru servicii/data:	

1-5. Inspectarea noului autovehicul

Inspectarea noului autovehicul

Înainte de a vă livra autovehiculul, departamentul Vânzări și service al dealerului l-a inspectat în conformitate cu reglementările. Departamentul de Vânzări și service auto trebuie să completeze data livrării în certificatul de inspecție și să aplice ștampila oficială a dealerului.

Reprezentanța vă va verifica autovehiculul în conformitate cu „Fișa de livrare a autovehiculului” și vă va oferi informații privind utilizarea acestuia. Fișa va fi semnată de către vânzător și utilizator.

Certificat de inspecție la livrare

Documentul de față reprezintă dovada că acest autovehicul a trecut inspecția la livrare în conformitate cu reglementările în vigoare, iar calitatea corespunde specificațiilor tehnice.

Model autovehicul	
Numărul de identificare a autovehiculului (VIN)	
Numărul motorului sau numărul transmisiei	
Numărul de înmatriculare a autovehiculului:	
Ștampila oficială a dealerului pentru vânzări și servicii:	
Semnătura în numele dealerului pentru vânzări și servicii:	
Data de livrare	
Utilizator	
Adresa	
E-mail	
Telefon	
Mi s-au furnizat și explicat următoarele elemente:	
<ul style="list-style-type: none"> • AUTOVEHICUL • MANUAL DE UTILIZARE • INSPECȚIA ÎNAINTE DE LIVRARE 	
Semnătura utilizatorului:	
Semnătura în numele dealerului pentru vânzări și servicii:	

1. INTRODUCERE

1-6. Rodarea noului autovehicul

Rodarea noului autovehicul

Rezistența la fricțiune între piesele mobile ale unui autovehicul nou este mult mai mare în timpul utilizării inițiale decât în condiții normale. Efectul de rodaj al utilizării inițiale va avea un impact mare asupra duratei de viață, a fiabilității funcționării și a economiei autovehiculului, astfel încât utilizarea noului autovehicul trebuie să respecte cu strictețe reglementările. Perioada de rodaj este de 3.000 de kilometri în general.

■ Reguli de conducere în perioada de rodaj a unui autovehicul nou Primii 1.000 km:

- Evitați să conduceți cu viteză maximă;
- Viteza de deplasare nu trebuie să depășească 100 km/h;
- Evitați să conduceți la viteză maximă în fiecare treaptă de viteză. În primii 1.000 - 1.500 km:
 - Viteza de conducere poate fi mărită treptat până la cea mai mare viteză;
 - Turația motorului poate fi crescută treptat până la turația maximă admisibilă.

■ Recomandări pentru condus după perioada de rodaj

- Atunci când conduceți un autovehicul, viteza maximă pe care motorul o permite în scurt timp este de 6.000 r/min. La schimbarea manuală a vitezelor, treceți în treapta superioară imediată în timp ce indicatorul tahometrului ajunge în zona indicatorului roșu.
- Turația motorului nu trebuie să fie prea mică în timpul condusului, astfel încât va fi necesar să se treacă la treapta de viteză corespunzătoare. Când motorul este rece, nu îl porniți la turație maximă, fie în neutru, fie în alte trepte de viteză.

■ Recomandări privind rodajul anvelopelor și al roților:

Atunci când începeți să utilizați anvelope noi, nu este disponibilă cea mai bună aderență. Prin urmare, anvelopele noi au nevoie, de asemenea, de rodaj, astfel încât autovehiculul trebuie condus încet și mai ales cu atenție în primii 100 km.

■ Recomandări privind rodajul sistemului de frânare:

Și o garnitură de frână nouă are nevoie de rodaj, deoarece frânele nu pot furniza fricțiunea ideală în timpul primilor 200 km. Dacă eficiența frânării este ușor mai slabă în această etapă, măriți corespunzător forța de apăsare pe pedală. Această condiție se aplică, de asemenea, la fiecare înlocuire ulterioară a garniturii de frână.

PROTECȚIA MEDIULUI

Evitați funcționarea motorului la viteze mari inutile. Trecerea la o treaptă de viteză superioară la timp ajută la economisirea combustibilului, reducerea zgomotului în timpul mersului și reducerea poluării mediului.

1-7. Cum să economisiți combustibil și să extindeți durata de viață a autovehiculului

Cum să economisiți combustibil și să extindeți durata de viață a autovehiculului

Economisirea combustibilului este determinată în mare măsură de condițiile autovehiculului și de obiceiurile de conducere. Nu suprasolicitați autovehiculul, ceea ce contribuie, de asemenea, la prelungirea duratei de viață a acestuia.

În continuare se oferă sfaturi specifice pentru economisirea combustibilului:

1. Asigurați-vă că mențineți o presiune adecvată de umflare a anvelopelor. Presiunea insuficientă de umflare a anvelopelor va duce la uzura acestora și la risipirea combustibilului.
2. Autovehiculul nu trebuie să fie încărcat cu greutate inutile. Sarcinile grele cresc efortul motorului, ceea ce duce la un consum ridicat de combustibil.
3. Evitați mersul la ralanti pentru încălzire pentru o perioadă îndelungată. Autovehiculul poate fi condus odată ce motorul funcționează fără probleme. Timpul de încălzire pe vreme rece va fi mai lung decât în alte anotimpuri.
4. Accelerați încet și lin. Evitați pornirea bruscă.
5. Evitați mersul la ralanti al motorului pentru o perioadă îndelungată. Dacă trebuie să parcați autovehiculul și să așteptați mult timp, opriți motorul și porniți-l din nou mai târziu.
6. Evitați ieșirea motorului din treapta de viteză sau turația excesivă a motorului. Selectați vitezele adecvate în funcție de condițiile de drum.
7. Evitați accelerarea și decelerarea frecventă. Conducusul cu opriri și plecări (Stop-and-go) va risipi combustibilul.
8. Evitați opririle și frânările inutile. Trebuie să păstrați o viteză stabilă. Respectați semafoarele în timpul condusului și reduceți la minimum numărul de opriri ori profitați din plin de drumul fără semafor pentru a conduce autovehiculul. Păstrați o distanță corespunzătoare față de alte autovehicule pentru a evita frânarea bruscă. Aceasta va reduce și uzura frânelor.
9. Evitați pe cât posibil zonele cu trafic intens sau cu ambuteiaje.
10. Nu țineți piciorul pe pedalele de ambreiaj sau de frână pentru o perioadă îndelungată. Acest lucru va cauza uzură prematură, supraîncălzire și consum mare de combustibil.
11. Mențineți o viteză adecvată a autovehiculului pe autostradă. Cu cât viteza autovehiculului este mai mare, cu atât consumul de combustibil este mai mare. Reducerea vitezei va economisi combustibil.
12. Mențineți alinierea corectă a roților din față. Evitați coliziunea cu bordurile drumurilor și reduceți viteza autovehiculului atunci când conduceți pe suprafețe dure. Alinierea necorespunzătoare a roților din față nu numai că va accelera uzura anvelopelor, dar va crește și efortul motorului.
13. Evitați contactul șasiului cu noroi, etc.
14. Reglați autovehiculul și mențineți-l în condiții optime de funcționare. Filtrul de aer murdar, jocul necorespunzător al supapelor, bujiile murdare, murdărirea cu ulei și unsoare, frânelor nereglate corespunzător etc. pot reduce performanța motorului și pot irosi combustibil. Trebuie să efectuați întreținerea periodică dacă doriți să prelungiți durata de viață a autovehiculului și să reduceți costurile de conducere. Autovehiculul trebuie să fie verificat mai frecvent în cazul în care conduceți în mod regulat în condiții severe.

1. INTRODUCERE

ATENȚIE

Nu opriți niciodată motorul atunci când conduceți la vale. Sistemul de servodirecție și sistemul de frânare nu vor funcționa normal atunci când motorul nu este pornit.

1-8. Precauții înainte de conducerea autovehiculului

Verificări de siguranță

Este mai bine să efectuați o verificare a siguranței înainte de a conduce. Câteva minute de verificare pot contribui la asigurarea unui condus sigur și plăcut.

AVERTISMENT

Dacă efectuați această verificare într-un garaj închis, asigurați-vă că există o ventilație adecvată.

Înainte de pornirea motorului

■ Exteriorul autovehiculului

1. Anvelope (inclusiv roata de rezervă): Verificați presiunea în anvelope cu ajutorul unui manometru și inspectați cu atenție anvelopele, să nu prezinte tăieturi, deteriorări sau uzură excesivă.
2. Șuruburile roților: Asigurați-vă că șuruburile roților nu lipsesc și nu sunt slăbite.
3. Scurgeri de lichid: După ce autovehiculul a fost parcat pentru un timp, verificați dedesubt dacă există scurgeri de combustibil, ulei, lichid de răcire sau alte lichide (apa care se scurge din aerul condiționat după utilizare este normală).
4. Lumini: Asigurați-vă că farurile, luminile de zi, luminile de frână, proiectoarele de ceață, luminile de semnalizare și alte lumini funcționează corect.
5. Grile de admisie: Îndepărtați zăpada, frunzele sau alte obstacole de pe grilele de admisie din fața parbrizului.

■ Interiorul autovehiculului

1. Unelte de rezervă: Asigurați-vă că aveți unelte de rezervă, cum ar fi cricul, cheia pentru șuruburile roților și roata de rezervă.
2. Centuri de siguranță: Verificați cataramele, să se poată fixa bine. Asigurați-vă că centurile nu sunt uzate sau franjurate.
3. Instrumentarul de bord și comenzile: Asigurați-vă în special că martorii de avertizare privind defecțiunile, luminile indicatoare și comenzile funcționează corect.
4. Frâne: Asigurați-vă că pedala are suficient spațiu liber.

■ Compartimentul motorului și motorul

1. Siguranțe de rezervă: Asigurați-vă că sunt disponibile siguranțe de rezervă. Trebuie furnizate toate siguranțele cu amperajul nominal indicat pe capacul cutiei de siguranțe.
2. Nivelul lichidului de răcire: Asigurați-vă că nivelul lichidului de răcire este corect.

3. Baterie și cabluri: Verificați bornele, să nu fie corodate sau slăbite și carcasa, să nu fie crăpată. Verificați starea bună a cablurilor și conexiunile.
4. Cabluri: Verificați să nu existe cabluri deteriorate, slăbite sau rupte.
5. Conducte de combustibil: Verificați conductele, să nu prezinte scurgeri sau conexiuni slăbite.

■ Capota

Capota trebuie să fie blocată complet înainte de a porni la drum. În caz contrar, capota poate sări și bloca vederea din față atunci când autovehiculul este în mișcare, ceea ce ar putea duce la un accident.

După pornirea motorului

1. Sistemul de evacuare: Ascultați dacă există scurgeri. Reparați imediat orice scurgere dacă apare o astfel de situație.
2. Nivelul uleiului de motor: Opriti autovehiculul pe un teren plat, opriti motorul și așteptați 5 minute, scoateți joja pentru a verifica dacă nivelul uleiului de motor este corect.

În timpul condusului

1. Indicatoare și contoare: Asigurați-vă că indicatoarele și contoarele funcționează corect.
2. Frâne: Într-un loc sigur, verificați dacă autovehiculul nu trage într-o parte atunci când frânele sunt acționate.
3. Alte condiții anormale: Verificați să nu existe piese slăbite și scurgeri. Ascultați să nu existe zgomote anormale.

Operațiuni de parcare

Parcarea adecvată este o parte importantă a siguranței la volan. Parcați autovehiculul într-un loc cu drum larg, cu vedere bună, fără a afecta traficul. Etapele operațiunii de parcare sunt după cum urmează:

1. Apăsați ambreiajul (pentru autovehicule cu transmisie manuală) și pedala de frână până când autovehiculul este complet oprit.
2. Confirmați că parcare electronică este activată.
3. Pentru autovehicule cu transmisie automată: Mutați schimbătorul de viteze în poziția „P”. Pentru autovehicule cu transmisie manuală: Mutați schimbătorul de viteze în poziție neutră.
4. Acționați butonul ENGINE START STOP (Pornire/oprire motor) în modul OFF (oprit).



ATENȚIE

Când părăsiți autovehiculul, asigurați-vă că îl încuiați și că aveți cheia cu dvs.

1. INTRODUCERE

Parcarea pe pantă

Parcarea autovehiculului pe o pantă este facilitată în principal de forța frânei de parcare. Neaplicarea frânei de parcare sau orice defecțiune a frânei poate cauza alunecarea autovehiculului pe pantă și, respectiv, vătămări corporale sau avarierea autovehiculului. Atunci când parcați pe o pantă, este mai bine să orientați anvelopele într-o parte, pentru a preveni deplasarea accidentală a autovehiculului.

■ Parcarea pe pantă descendentă cu bordură

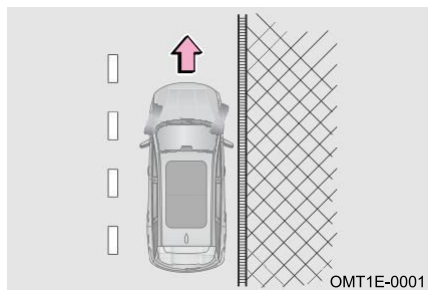

Dacă există o bordură pe marginea drumului, rotiți volanul spre dreapta într-un anumit unghi, pentru ca partea din față a roții din dreapta față să fie aproape de bordură sau să o atingă, pentru a preveni alunecarea autovehiculului înainte pe pantă, apoi acționați frâna de parcare.

■ Parcarea pe pantă ascendentă cu bordură

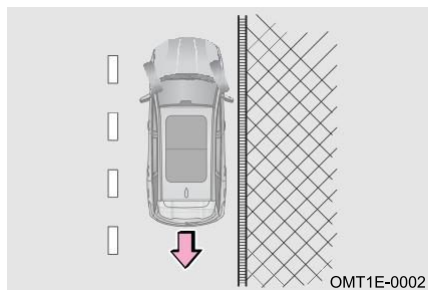

Dacă există o bordură pe marginea drumului, rotiți volanul spre stânga într-un anumit unghi, pentru ca partea din spate a roții din dreapta față să fie aproape de bordură sau să o atingă, pentru a preveni alunecarea autovehiculului înapoi pe pantă, apoi acționați frâna de parcare.

■ Parcarea în pantă ascendentă sau descendentă (fără bordură)

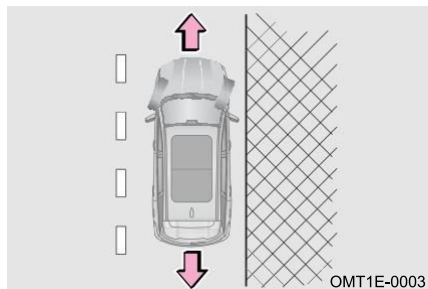

Dacă nu există o bordură pe marginea drumului, rotiți volanul spre dreapta într-un unghi larg, pentru a preveni intrarea autovehiculului în centrul drumului în cazul alunecării înainte/înapoi pe pantă. Întoarceți volanul spre marginea drumului, astfel încât autovehiculul să fie orientat în direcția opusă centrului drumului în timpul deplasării, apoi acționați frâna de parcare.

■ Transportul de pasageri

Înainte de a conduce, asigurați-vă că toți pasagerii stau pe locurile lor cu centurile de siguranță bine fixate. Nu lăsați pasagerii să stea în locuri în care nu există scaune și centuri de siguranță, deoarece aceștia riscă să fie grav răniți în timpul unei coliziuni.

■ Blocarea autovehiculului

- Atunci când lăsați autovehiculul nesupravegheat, purtați cheia inteligentă cu dvs. și încuiați toate portierele, chiar dacă îl parcați în garaj sau pe drumul din fața casei.
- Parcați autovehiculul în locuri luminoase și spațioase pe cât posibil și nu expuneți obiectele de valoare.

■ Gazele de eșapament

- Evitați inhalarea gazelor de eșapament ale motorului. Acestea conțin monoxid de carbon (CO), care este un gaz dăunător, incolor și inodor. Poate provoca pierderea conștienței sau chiar decesul în caz de inhalare.
- Asigurați-vă că sistemul de evacuare nu are găuri de scurgere sau conexiuni slăbite. Sistemul de evacuare trebuie verificat periodic. Dacă se aude o modificare a sunetului gazelor de evacuare, verificați imediat sistemul.
- Nu rulați motorul într-un garaj sau într-o zonă închisă, decât când introduceți sau scoateți autovehiculul. Gazele de eșapament nu se pot dispersa, ceea ce poate provoca vătămări grave.
- Nu stați mult timp într-un autovehicul parcat cu motorul pornit. Dacă acest lucru este inevitabil, autovehiculul trebuie parcat într-o zonă spațioasă și trebuie reglat sistemul de încălzire și răcire pentru a introduce forțat aer exterior în autovehicul.
- Țineți ușa portbagajului închisă în timpul condusului. O ușă de portbagaj deschisă sau neînchisă bine poate cauza pătrunderea gazelor de eșapament în autovehicul.
- Pentru a asigura funcționarea corectă a sistemului de ventilație al autovehiculului, mențineți grilele de admisie fără zăpadă, frunze sau de alte obstrucții.
- Dacă simțiți miros de gaze de eșapament în autovehicul, deschideți geamurile pentru a permite intrarea aerului proaspăt și verificați starea autovehiculului.

Inspectarea sistemului de evacuare

Sistemul de evacuare trebuie verificat în următoarele situații:

1. Atunci când simțiți miros de gaze de eșapament;
2. Atunci când sesizați un zgomot schimbat provenind de la sistemul de evacuare;
3. Atunci când sistemul de evacuare este deteriorat din cauza coliziunii autovehiculului;
4. Atunci când autovehiculul este ridicat pentru inspecție și reparații.

1. INTRODUCERE

1-9. Precauții la condusul pe teren accidentat

Condusul pe teren accidentat

Respectați întotdeauna următoarele măsuri de precauție pentru a reduce la minimum riscul de vătămare corporală gravă sau de deteriorare a autovehiculului:

- Aveți grijă când conduceți pe teren accidentat. Nu conduceți în zone periculoase.
- Puneți ambele mâini pe inelul exterior al volanului atunci când conduceți pe teren accidentat.
- Verificați întotdeauna eficacitatea frânelor imediat după ce conduceți pe drumuri acoperite cu nisip, noroi, apă puțin adâncă sau zăpadă.
- Șoferul și toți pasagerii trebuie să își cupleze centurile de siguranță ori de câte ori autovehiculul este în mișcare.

AVERTISMENT

- După ce conduceți pe suprafețe de drum acoperite cu iarbă înaltă, noroi, pietriș, nisip, prin râuri, etc., verificați se nu existe iarbă, crengi, hârtie, cârpe, pietre, nisip, etc. lipite sau prinse pe partea inferioară a caroseriei. Îndepărtați toate materialele de mai sus de sub caroserie. În cazul în care conduceți autovehiculul cu aceste elemente prinse sau atașate la partea inferioară a caroseriei, se poate produce o defecțiune sau un incendiu.
- Atunci când conduceți pe teren accidentat sau dur, se interzic rularea cu viteză mare, săriturile, virajele bruște și lovirea de obiecte, etc. Aceste activități pot cauza pierderea controlului sau răsturnarea autovehiculului, ducând la deces sau vătămări corporale grave. De asemenea, riscați daune costisitoare la suspensia și șasiul autovehiculului.

1-10. Precauții la condusul pe ploaie

Când conduceți pe carosabil alunecos

Conduceți cu atenție atunci când plouă, deoarece vizibilitatea va fi redusă, geamurile se pot înțețoșa și drumurile vor fi alunecoase.

- Nu conduceți cu viteză mare pe o autostradă în condiții de ploaie, deoarece poate exista un strat de apă între anvelope și carosabil, împiedicând sistemul de direcție și frânele să funcționeze corect.

ATENȚIE

- Frânarea bruscă, accelerarea și virarea pe carosabil alunecos pot cauza alunecarea anvelopelor și vă pot reduce capacitatea de a controla autovehiculul, provocând un accident.
- Modificările bruște ale turației motorului, cum ar fi frânarea bruscă, pot cauza deraparea autovehiculului, ceea ce poate duce la un accident.
- După ce treceți printr-o baltă, apăsați ușor pedala de frână pentru a vă asigura că frânele funcționează corect. Garnitura de frână umedă poate împiedica frânele să funcționeze corect. Dacă garnitura de frână de pe o parte este umedă și nu funcționează corect, controlul direcției poate fi afectat, rezultând un accident.

Condusul prin apă

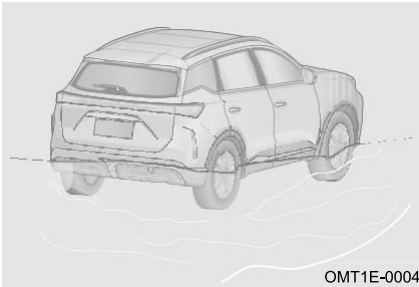

Autovehiculul poate fi grav avariat atunci când se conduce pe un drum care a fost inundat după ploi abundente. Dacă trecerea prin apă este inevitabilă, verificați adâncimea apei și conduceți încet și cu atenție.

1. Când conduceți prin apă, asigurați-vă că motorul funcționează corect și că sistemul de direcție și cel de frânare funcționează normal. Atunci când conduceți ușor prin apă, trebuie să treceți la o treaptă de viteză mică și să evitați apăsarea bruscă a pedalei de accelerație. Acest lucru poate evita pătrunderea apei în motor.
2. Apăsați lung pedala de accelerație în timpul condusului și asigurați-vă că autovehiculul are o putere adecvată și stabilă. Trebuie să conduceți până pe malul opus, fără să opriți la jumătatea drumului, să schimbați viteza sau să virați brusc.
3. Dacă autovehiculul se blochează în apă, nu îl reporniți niciodată imediat pentru a preveni deteriorarea suplimentară a motorului. Autovehiculul trebuie remorcat într-un loc sigur în care apa este puțin adâncă pentru a afla cauza.

1. INTRODUCERE

ATENȚIE

- Nu conduceți niciodată printr-o apă care este mai adâncă decât janta roții.
- Pătrunderea apei în motor poate cauza blocarea acestuia sau daune interne grave.
- Apa poate spăla unsoarea de pe rulmentul roții, cauzând ruginirea și abraziunea prematură.
- Conducerea prin apă poate cauza deteriorarea componentelor transmisiei autovehiculului. Inspectați întotdeauna vizual lichidele autovehiculului (de exemplu, uleiul de motor, lichidul de transmisie, etc.) pentru a depista semne de scurgere după ce conduceți prin apă. Nu continuați să utilizați autovehiculul dacă există scurgeri de lichid, deoarece acest lucru poate duce la deteriorări suplimentare.
- Tracțiunea autovehiculului și performanțele de frânare vor scădea în timpul deplasării prin apă. Distanța de frânare va crește. Nisipul și noroiul care s-au acumulat în jurul discurilor de frână pot afecta eficiența frânării și pot deteriora componentele sistemului de frânare. După ce conduceți prin apă, apăsați ușor pedala de frână de mai multe ori pentru a usca frânele.

1-11. Precauții la conducerea pe timp de iarnă

Sfaturi pentru conducerea pe timp de iarnă

- Lichid de răcire: Asigurați-vă că lichidul de răcire conține antigel. Utilizați numai lichid de răcire recomandat. Mai multe detalii despre selectarea tipului de lichid de răcire se regăsesc în secțiunea specificațiilor.
- Baterie și cabluri: Temperatura scăzută va reduce puterea bateriei. Bateria trebuie să fie încărcată suficient pentru pornirea pe timp de iarnă.
- Ulei: În timpul iernii, se recomandă alegerea unui ulei de motor adecvat în funcție de condițiile locale de temperatură. Cu cât vâscozitatea la temperatură scăzută este mai mică, cu atât fluiditatea la temperatură scăzută este mai bună, ceea ce indică faptul că temperatura ambiantă la care uleiul poate fi utilizat este mai scăzută. Mai multe detalii despre selectarea tipului de ulei se regăsesc în secțiunea specificațiilor.
- Încuietorile portierelor: Evitați înghețarea încuietorilor portierelor. În orificiile de blocare a portierelor trebuie să se pulverizeze agent de dejivrare sau glicerină.
- Lichidul de spălare a parbrizului: Utilizați lichid de spălare care conține antigel. Acest produs este disponibil la atelierelor de service autorizate și la majoritatea distribuitorilor de componente auto.
- Apărători de noroi: Evitați acumularea de gheață și zăpadă sub apărătorii de noroi. În caz contrar, pot apărea probleme cu direcția. Atunci când conduceți pe vreme rece, trebuie să opriți adesea autovehiculul pentru a verifica dacă există acumulări de gheață și zăpadă sub apărătorii de noroi. Se recomandă să aveți la dvs. câteva articole de urgență necesare, în funcție de destinațiile de condus. Articole care trebuie ținute în autovehicul: Lanțuri antiderapante, racletă de zăpadă pentru geamuri, sac cu nisip sau sare, semnalizator, lopată, cabluri de pornire de la o baterie externă, etc.

⚠ ATENȚIE

- Nu utilizați apa ca înlocuitor pentru lichidul de răcire.
- Nu utilizați lichid de răcire a motorului sau alt lichid de spălare alternativ, deoarece vopseaua autovehiculului va fi deteriorată.

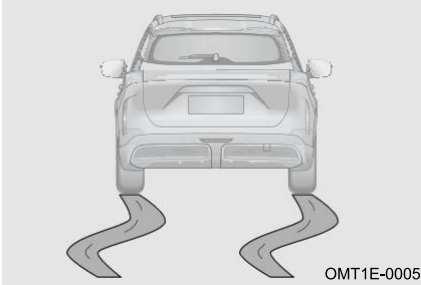
Conducusul pe drum acoperit cu gheață și zăpadă

OMT1E-0005

Accelerarea rapidă pe carosabil alunecos, cum ar fi cel acoperit cu zăpadă sau gheață, poate cauza alunecarea roților din spate spre dreapta sau spre stânga. Prin urmare, conduceți cu viteză redusă și acționați cu atenție.

Este posibil să se formeze un strat de apă între anvelopă și carosabil atunci când conduceți pe drumuri umede sau cu noroi. Acest lucru poate împiedica funcționarea corectă a direcției și a frânelor. Pentru a reduce cuplul și a evita alunecarea, puteți utiliza treapta a 2-a (autovehicul cu transmisie manuală) la pornirea autovehiculului pe suprafețe de drum acoperite cu gheață sau zăpadă. Se recomandă să activați funcția ESP în această situație.

■ Conducusul pe carosabil acoperit cu nămol sau gheață și zăpadă

Dacă roata motoare este blocată în nămol sau gheață și zăpadă, încercați să zgâlțâiți autovehiculul la viteză redusă și să conduceți înainte și înapoi în mod repetat. Mutați schimbătorul de viteze între poziția înainte și poziția înapoi de mai multe ori și apăsați ușor pedala de accelerație. Evitați să mutați schimbătorul de viteze între poziția înainte și poziția înapoi pentru mult timp, deoarece acest lucru poate cauza uzura excesivă a transmisiei.

1. INTRODUCERE

Anvelope de iarnă

Se recomandă utilizarea anvelopelor de iarnă atunci când conduceți la temperaturi scăzute și în condiții de drum înzăpezit.

Anvelopele de iarnă pot îmbunătăți tracțiunea în condiții de drum cu zăpadă și gheață. Atunci când instalați anvelope de iarnă, asigurați-vă că instalați un set de patru anvelope în același timp.

Toate cele patru anvelope de iarnă trebuie să fie la fel ca specificații, marcă, structură și bandă de rulare. Utilizați numai anvelope de iarnă omologate pentru autovehiculul dvs. Dimensiunile anvelopelor pot fi găsite pe fișa de specificații tehnice a autovehiculului sau pe Certificatul de conformitate (COC). În caz de dubiu, cel mai bine este să contactați un atelier de service autorizat pentru sfaturi privind anvelopele de iarnă.

Nu uitați să respectați limita de viteză pentru anvelopele de iarnă, chiar dacă autovehiculul este capabil să o depășească. Pe lateralul anvelopei trebuie să fie vizibilă o literă de cod pentru limita de viteză.

De asemenea, în locul anvelopelor de iarnă pot fi utilizate anvelope pentru orice anotimp.

ATENȚIE

- La înlocuirea anvelopelor de iarnă trebuie să vă asigurați că acestea sunt de același model și au aceeași capacitate portantă ca anvelopele inițiale. Doar unele modele de anvelope pot fi echipate cu lanțuri antiderapante; pentru detalii despre dimensiunea roților și a anvelopelor, consultați atelierul de service autorizat.
- Anvelopele de iarnă sunt afectate grav de îmbătrânire și de durata de viață a benzii de rulare. Performanța ar putea fi drastic scăzută în astfel de cazuri.

Lanțuri antiderapante (lanțuri pentru zăpadă)

Achiziționați un set de lanțuri antiderapante care să corespundă dimensiunii anvelopelor autovehiculului. Acordați atenție următoarelor precauții la montarea și demontarea lanțurilor:

- Respectați reglementările locale atunci când utilizați lanțuri;
- Montați și scoateți lanțurile antiderapante într-un loc sigur;
- Montați lanțurile antiderapante urmând instrucțiunile furnizate;
- Instalați întotdeauna lanțuri antiderapante pe roțile din față, chiar și pe autovehiculele echipate cu tracțiune integrală
- În unele situații, ar putea fi necesară dezactivarea sistemului de control al tracțiunii dacă acesta împiedică învârtirea roților. Asigurați-vă întotdeauna că autovehiculul poate fi condus în siguranță.
- Se recomandă utilizarea lanțurilor de tip „beef tendon” sau a lanțurilor din cauciuc cu o grosime de cel mult 9 mm; în caz contrar, anvelopele, jantele, sistemul de transmisie, sistemul de frânare și apărătorile roților pot fi deteriorate. Deteriorările autovehiculului rezultate din utilizarea necorespunzătoare a lanțurilor nu sunt acoperite de garanție;
- Din motive tehnice, utilizarea lanțurilor antiderapante este permisă numai pe următoarele combinații de jante și anvelope:

Anvelopă	Jantă	Lanțuri
225/55 R18	18x6.5J	Za max. 9 mm
225/50 R19	19x7J	Numai lanțuri acoperite
Alte dimensiuni nu permit lanțuri		

Utilizarea lanțurilor antiderapante cu roata de urgență sau roata de rezervă gonflabilă instalată: Din motive tehnice, utilizarea lanțurilor antiderapante pe roata de urgență și pe roata de rezervă gonflabilă nu este permisă. Dacă se defectează o roată din față, montați roata de urgență sau roata de rezervă gonflabilă pe puntea din față. Schimbați roata din față deteriorată cu roata de pe puntea din față care a rămas liberă. Atunci când faceți acest lucru, luați în considerare direcția de rotație a anvelopei. Vă recomandăm să montați lanțurile pe roată înainte de a instala roata

- Dacă aveți dubii, vă rugăm să consultați un atelier de service autorizat pentru detalii despre roți, dimensiunea anvelopelor.

ATENȚIE

Respectați următoarele măsuri de precauție pentru a reduce riscul de accidente. În caz contrar, autovehiculul nu poate fi condus în siguranță și poate cauza decesul sau vătămări grave.

- Reglementările privind utilizarea lanțurilor antiderapante variază în funcție de locație și de tipul de drum. Verificați întotdeauna reglementările locale înainte de instalarea lanțurilor antiderapante;
- Asigurați-vă că utilizați lanțuri potrivite pentru autovehiculul dvs. Instalarea lanțului va afecta manevrabilitatea autovehiculului, așadar conduceți cu atenție. Utilizarea lanțurilor necorespunzătoare sau instalarea necorespunzătoare a acestora poate cauza un accident și poate duce la vătămări;
- Urmați instrucțiunile furnizate de producătorul lanțurilor pentru instalarea și îndepărtarea lanțurilor și parcați autovehiculul într-un loc sigur înainte de instalare și îndepărtare. Opriti motorul înainte de a instala lanțurile (transmisia automată este în poziția P) și amplasați semnele de avertizare pentru trafic dacă este necesar;
- Nu conduceți autovehiculul cu mai mult de 50 km/h (30 mph) atunci când lanțurile sunt instalate pe acesta sau respectați limita de viteză a autovehiculului specificată de producătorul lanțurilor, oricare dintre acestea este mai mică. La instalarea lanțurilor evitați condițiile de drum periculoase, cum ar fi denivelări, gropi, viraje strânse, etc., nu rotiți brusc volanul, nu blocați urgent frâna, nu accelerați sau decelerați brusc, etc.

1-12. Notificare privind siguranța cibernetică

Notificare privind actualizarea sau încetarea serviciului de asistență

Compania a inclus servicii de asistență în materie de securitate cibernetică în software-ul și echipamentele corespunzătoare de utilizare a internetului și pentru serviciile autovehiculului și actualizează aceste servicii în mod regulat sau neregulat ori le încetează.

1. INTRODUCERE

Autovehiculul casat nu va mai furniza servicii de securitate a rețelelor; serviciile de securitate a rețelelor vor menține serviciul esențial după ce autovehiculul este scos din producție timp de 10 ani.

Putem notifica clienții prin anunțuri pe site, e-mailuri, sisteme la bordul autovehiculului, mesaje text pe telefonul mobil, apeluri vocale, etc., în funcție de conținutul specific al notificării.

E-mailurile, SMS-urile și apelurile vocale vor utiliza adresa de e-mail și numărul de telefon mobil menționate în informațiile de înregistrare a contului clientului.

Notificare privind siguranța cibernetică în caz de casare sau revânzare

Înainte de revânzarea sau casarea autovehiculului, adică atunci când nu îl mai dețineți, trebuie să ștergeți informațiile personale din terminalul autovehiculului.

Compania nu își asumă nicio responsabilitate în cazul în care informațiile personale din terminalul autovehiculului sunt divulgate unei terțe părți din cauza măsurilor necorespunzătoare luate.

Reprezentanții noștri francizați sunt familiarizați cu reglementările relevante și vă pot oferi servicii de consultanță.

2-1. Instrumentarul de bord	Asistență pentru comutarea automată între faza lungă și faza scurtă IHC (dacă face parte din dotare)	46
Instrumentarul de bord	Instrucțiuni în caz de aburire a luminilor	46
Prezentare generală		26
Reglarea instrumentarului de bord		28
Indicator de funcționare/defecțiune		28
2-2. Volan	2-6. Scaun	
Claxon	Poziția corectă de ședere	48
Reglarea volanului	Scaunele din față	48
	Scaunele de pe al doilea rând 50	
2-3. Oglinda retrovizoare	Funcția de încălzire/ventilație a scaunelor (dacă face parte din dotare)	51
Oglinda retrovizoare interioară	Funcția de memorare a poziției scaunelor (dacă face parte din dotare)	51
Oglinda retrovizoare exterioară		36
2-4. Sistemul de ștergătoare	2-7. Centura de siguranță	
Funcționarea ștergătoarelor	Centura de siguranță	52
Înlocuirea lamei ștergătorului	Pretensionator pentru centura de siguranță (dacă face parte din dotare)	57
		40
2-5. Sistemul de iluminat	2-8. Sisteme de protecție pentru copii	
Luminile exterioare	Sisteme de protecție pentru copii 58	
Luminile interioare	Sisteme recomandate de protecție pentru copii	60
Reglarea direcției farurilor	Ancora superioară de prindere	61
Funcția „Follow Me Home”	Instalarea sistemelor de protecție pentru copii	62
Funcția inteligentă de localizare a autovehiculului	Activarea și dezactivarea airbagului pentru pasagerul din față (dacă face parte din dotare) ..	64
	Memento privind prezența copiilor pe scaunul din spate	65

2. PREGĂTIREA PENTRU CONDUS

2-1. Instrumentarul de bord

Prezentare generală a instrumentarului de bord

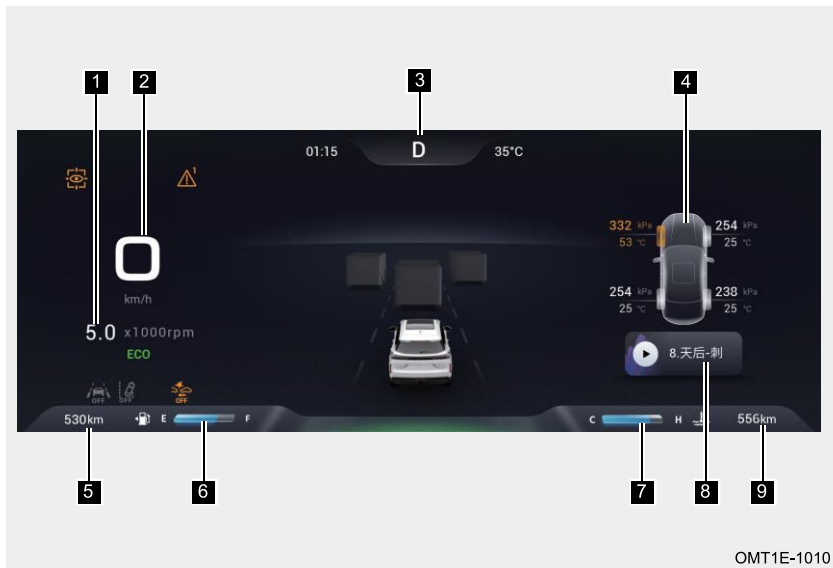

1 Tahometru: Turația motorului (unitate: x 1.000 rpm).

2 Vitezometru: Viteza de deplasare (unitate: km/h).

3 Informații privind poziția treptei de viteză: Informații privind poziția treptei de viteză selectate (poziția treptei de viteză curente sau poziția treptei de viteză în modul manual).

În modul manual, computerul de bord afișează săgeata și poziția țintă a treptei de viteză în funcție de condițiile actuale pentru a vă îndemna să efectuați o operațiune de schimbare a vitezei:

„▲” vă solicită să efectuați o operațiune de creștere a vitezei.

„▼” vă solicită să efectuați o operațiune de reducere a vitezei.

4 Informații pentru condus: Apăsați scurt butonul „” de pe volan pentru a comuta circular între consumul instantaneu de combustibil - după pornirea automată a Călătoriei A - după auto-confirmarea Călătoriei B - afișarea presiunii în anvelope - navigație.

După auto-confirmarea Călătoriei B: Apăsați lung butonul „” de pe volan pentru a reseta informațiile privind viteza medie, consumul mediu de combustibil și kilometrajul parcurs.

Navigație: Apăsați lung butonul „”, de pe volan pentru a accesa harta pe ecran complet.

5 Autonomia: Distanța maximă estimată care poate fi parcursă cu combustibilul rămas (unitate comună: km).

6 Indicator de combustibil: Combustibilul rămas din rezervorul de combustibil.

Când indicatorul de combustibil este aproape de E sau când martorul de avertizare privind nivelul scăzut de combustibil rămâne aprins, aceasta indică faptul că a rămas combustibil insuficient. Alimentați cu combustibil cât mai curând posibil.

7 Indicator al temperaturii lichidului de răcire a motorului: Temperatura lichidului de răcire a motorului.

Intervalul de temperatură scăzută: Aproape de C sau în zona C, indicând faptul că temperatura lichidului de răcire a motorului este scăzută. Nu porniți motorul la turație mare și sarcina motorului nu trebuie să fie prea mare.

Intervalul de supraîncălzire: Aproape de H sau în zona H, indicând faptul că temperatura lichidului de răcire a motorului este ridicată. Opriți autovehiculul într-un loc sigur, departe de traficul principal, opriți alimentarea vehiculului (modul OFF) după mers la ralanti timp de câteva minute. Mergeți imediat la un atelier de service autorizat pentru inspecție și reparații.

8 Informații multimedia: Informații despre muzică, media și radio.

9 Kilometraj total: Kilometrajul total al călătoriei (unitate comună: km).

CITIȚI

- Kilometrajul parcurs este calculat de computerul de bord și poate fi folosit doar ca referință.
- Informațiile sunt doar pentru referință. Creșteți sau reduceți întotdeauna treptele de viteză în funcție de situațiile reale.
- Când autovehiculul accelerează, frânează brusc, virează brusc sau rulează pe o pantă, citirea indicatorului de combustibil poate fi inexactă.
- Vitezometrul este influențat de dimensiunea anvelopelor utilizate. Se pot utiliza numai anvelope de dimensiunea originală, în caz contrar nu se va indica viteza corectă.

ATENȚIE

- Dacă indicatorul temperaturii lichidului de răcire a motorului rămâne în intervalul de temperatură scăzută pentru o perioadă îndelungată, mergeți imediat la un atelier de service autorizat pentru inspecție și reparații.
- Nu deschideți niciodată capacul rezervorului de lichid de răcire dacă indicatorul temperaturii lichidului de răcire a motorului se află în intervalul de supraîncălzire. După răcirea motorului, verificați ca nivelul lichidului de răcire să nu fie prea scăzut. Nu porniți niciodată motorul când nivelul lichidului de răcire este prea scăzut, altfel motorul va fi grav avariat.

2. PREGĂTIREA PENTRU CONDUS

Reglarea instrumentarului de bord









- 1** Creșteți luminozitatea luminii de fundal a instrumentarului de bord
- 2** Reduceți luminozitatea luminii de fundal a instrumentarului de bord
- 3** Creșteți sunetul alarmelor instrumentarului de bord
- 4** Reduceți sunetul alarmelor instrumentarului de bord

Indicator de funcționare/defecțiune

Când autovehiculul este pornit în modul ON, unele indicatoare de defecțiune se vor aprinde pentru scurt timp, indicând faptul că sistemul efectuează o autoverificare. Dacă un indicator de defecțiune a sistemului rămâne aprins sau clipește după pornirea motorului, mergeți imediat la un atelier de service autorizat pentru inspecție și reparații.

Indicatorul de funcționare este utilizat pentru a alerta șoferul cu privire la starea de funcționare a unui anumit sistem al autovehiculului - indicatorul de funcționare corespunzător se va aprinde.







Indicatorul de defecțiune este utilizat pentru a avertiza șoferul că un anumit sistem al autovehiculului funcționează defectuos - indicatorul de defecțiune corespunzător se aprinde sau clipește.

Denumire	Indicator	Descriere
Indicatorul luminilor de zi		Indicatorul luminilor de zi rămâne aprins la pornirea autovehiculului.
Indicatorul luminilor de poziție		Când luminile de poziție se aprind, indicatorul rămâne aprins.
Indicator de semnalizare		Atunci când luminile de semnalizare stânga sau dreapta sunt aprinse, indicatorul de semnalizare corespunzător clipește. Atunci când butonul luminilor de avarie este acționat, ambele indicatoare de semnalizare stânga și dreapta vor clipi simultan.
Indicatorul farurilor de fază lungă		Când farurile de fază lungă se aprind, indicatorul rămâne aprins.
Indicatorul proiectoarelor de ceață față		Când proiectoarele de ceață față se aprind, indicatorul rămâne aprins.
Indicatorul luminilor de ceață spate		Când luminile de ceață spate se aprind, indicatorul rămâne aprins.









2. PREGĂTIREA PENTRU CONDUS

2

PREGĂTIREA PENTRU CONDUS

<p>Indicador de atenționare privind portiera deschisă</p>		<p>Acest indicator este utilizat pentru a avertiza șoferul cu privire la starea de deschidere și închidere a portierei șoferului, a capotei și ușii portbagajului.</p>
<p>Indicadorul sistemului pentru comutarea automată între faza lungă și faza scurtă (IHC)</p>		<p>Acest indicator este utilizat pentru a indica faptul că pentru comutarea automată între faza lungă și faza scurtă (IHC) funcționează în prezent.</p>
<p>Indicador al centurii de siguranță față</p>		<p>Acest indicator este utilizat pentru a semnala faptul că centura de siguranță față nu este cuplată sau nu este prinsă bine. Purtați centura de siguranță și conduceți în siguranță. Notă: Funcția de alarmă a centurii de siguranță a pasagerului din față nu este standard. Consultați autovehiculul real.</p>
<p>Indicadorul centurilor de siguranță din al doilea rând (dacă face parte din dotare)</p>		<p>Acest indicator este utilizat pentru a semnala faptul că centurile de siguranță din al doilea rând nu sunt cuplate sau nu sunt prinse bine. Purtați centura de siguranță și conduceți în siguranță. Notă: Indicatorul se aprinde în roșu atunci când centura de siguranță de pe rândul al doilea nu este cuplată, se aprinde în verde atunci când este cuplată și se stinge atunci când toate sunt cuplate.</p>
<p>Indicador de funcționare defectuoasă a sistemului de frânare</p>		<p>Acest indicator este utilizat pentru a avertiza șoferul că nivelul lichidului de frână este scăzut sau că sistemul de frânare funcționează defectuos. Mergeți imediat la un atelier de service autorizat pentru inspecție și reparații.</p>
<p>Indicadorul sistemului frânei de parcare electrice (EPB)</p>		<p>Acest indicator se aprinde pentru a indica faptul că frâna EPB a autovehiculului este în stare de funcționare în prezent. Indicatorul clipește în timpul frânării bruște. Acest lucru este normal și nu trebuie să faceți nimic. În cazul în care clipește în alte situații, aceasta indică faptul că sistemul funcționează defectuos. Mergeți cât mai curând posibil la un atelier de service autorizat pentru inspecție și reparații.</p>
<p>Indicador de defecțiune a sistemului frânei de parcare electrice (EPB)</p>		<p>Acest indicator este utilizat pentru a avertiza șoferul că sistemul EPB funcționează defectuos. Mergeți cât mai curând posibil la un atelier de service autorizat pentru inspecție și reparații.</p>







2. PREGĂTIREA PENTRU CONDUS

Indicatorul sistemului de asistență la coborâre (HDC)		Acest indicator este utilizat pentru a indica faptul că sistemul de asistență la coborâre (HDC) al autovehiculului funcționează în prezent.
Indicador de defecțiune a sistemului de asistență la coborâre (HDC)		Acest indicator este utilizat pentru a indica faptul că sistemul de asistență la coborâre (HDC) al autovehiculului funcționează defectuos în prezent. Mergeți cât mai curând posibil la un atelier de service autorizat pentru inspecție și reparații.
Indicatorul sistemului de parcare automată (AUTO HOLD)		Acest indicator se utilizează pentru a indica faptul că autovehiculul este în starea Auto Hold în prezent.
Indicador de defecțiune a sistemului anti-blocare la frânare (ABS)		Acest indicator este utilizat pentru a avertiza șoferul că sistemul anti-blocare la frânare (ABS) funcționează defectuos. Mergeți cât mai curând posibil la un atelier de service autorizat pentru inspecție și reparații.
Indicatorul sistemului de control electronic al stabilității (ESP)		Acest indicator clipește pentru a indica faptul că sistemul de control electronic al stabilității (ESP) autovehiculului funcționează în prezent. Acest indicator se aprinde pentru a avertiza șoferul că sistemul de control electronic al stabilității (ESP) funcționează defectuos. Mergeți cât mai curând posibil la un atelier de service autorizat pentru inspecție și reparații.
Indicador ESP dezactivat		Când funcția ESP este oprită, indicatorul ESP dezactivat se aprinde, indicând că sistemul de control electronic al stabilității (ESP) este dezactivat.
Indicatorul sistemului de frânare automată de urgență (AEB)		Acest indicator este utilizat pentru a indica faptul că sistemul de frânare automată de urgență (AEB) funcționează în prezent.
Indicador de defecțiune a sistemului de frânare automată de urgență (AEB)		Acest indicator este utilizat pentru a indica faptul că sistemul de frânare automată de urgență (AEB) funcționează defectuos. Mergeți cât mai curând posibil la un atelier de service autorizat pentru inspecție și reparații.









2. PREGĂTIREA PENTRU CONDUS

2

PREGĂTIREA PENTRU CONDUS

<p>Indicatorul sistemului de asistență la blocaje în trafic (TJA)/sistemului integrat de asistență pentru viteza de croazieră</p>		<p>Acest indicator rămâne aprins pentru a avertiza șoferul că sistemul de asistență la blocaje în trafic/sistemul integrat de asistență pentru viteza de croazieră este activat.</p>
<p>Indicador de defecțiune a sistemului de asistență la blocaje în trafic (TJA)/sistemului integrat de asistență pentru viteza de croazieră</p>		<p>Acest indicator rămâne aprins pentru a avertiza șoferul că sistemul de asistență la blocaje în trafic/sistemul integrat de asistență pentru viteza de croazieră funcționează defectuos. Mergeți cât mai curând posibil la un atelier de service autorizat pentru inspecție și reparații.</p>
<p>Indicatorul sistemului de asistență la menținerea benzii de rulare (LKA)</p>		<p>Acest indicator este utilizat pentru a indica faptul că sistemul de asistență la menținerea benzii de rulare (LKA) funcționează în prezent.</p>
<p>Indicador de defecțiune a sistemului de asistență la menținerea benzii de rulare (LKA)</p>		<p>Acest indicator este utilizat pentru a indica faptul că sistemul de asistență la menținerea benzii de rulare (LKA) funcționează defectuos în prezent. Mergeți cât mai curând posibil la un atelier de service autorizat pentru inspecție și reparații.</p>
<p>Indicatorul sistemului de avertizare la părăsirea benzii de rulare (LDW)</p>		<p>Acest indicator clipește pentru a indica faptul că sistemul de avertizare la părăsirea benzii de rulare (LDW) al autovehiculului funcționează în prezent. Acest indicator se aprinde pentru a avertiza șoferul că sistemul de avertizare la părăsirea benzii de rulare (LDW) funcționează defectuos. Mergeți cât mai curând posibil la un atelier de service autorizat pentru inspecție și reparații.</p>
<p>Indicatorul sistemului de oprire-pornire la ralanti</p>		<p>Acest indicator rămâne aprins pentru a indica faptul că sistemul de oprire-pornire la ralanti îndeplinește condițiile de funcționare.</p>
<p>Indicador de defecțiune a sistemului de oprire-pornire la ralanti</p>		<p>Acest indicator clipește pentru a avertiza șoferul că sistemul de oprire-pornire la ralanti funcționează defectuos. Mergeți cât mai curând posibil la un atelier de service autorizat pentru inspecție și reparații. Acest indicator rămâne aprins pentru a indica faptul că sistemul de oprire-pornire la ralanti nu îndeplinește condițiile de pornire sigură sau este oprit.</p>









2. PREGĂTIREA PENTRU CONDUS

Indicatorul filtrului de particule pentru motoare pe benzină (GPF)		Acest indicator se aprinde pentru a avertiza șoferul că filtrul de particule pentru motoare pe benzină (GPF) este plin; creșteți turajia și curățați-l.
Indicador de defecțiune a filtrului de particule pentru motoare pe benzină (GPF)		Acest indicator se aprinde pentru a avertiza șoferul că filtrul de particule pentru motoare pe benzină (GPF) funcționează defectuos. Mergeți cât mai curând posibil la un atelier de service autorizat pentru inspecție și reparații.
Indicador de defecțiune a sistemului 4WD		Acest indicator rămâne aprins pentru a avertiza șoferul că sistemul 4WD funcționează defectuos. Mergeți cât mai curând posibil la un atelier de service autorizat pentru inspecție și reparații.
		
Indicatorul sistemului de încărcare		Acest indicator este utilizat pentru a afișa starea de funcționare a sistemului de încărcare. Dacă acest indicator nu se aprinde la pornirea autovehiculului în modul ON sau se aprinde după pornirea motorului, mergeți la un atelier de service autorizat pentru inspecție și reparații cât mai curând posibil.
Indicador de încălzire a motorului		Acest indicator este utilizat pentru a avertiza șoferul că, atunci când temperatura lichidului de răcire a motorului este prea scăzută, motorul se încălzește. După ce temperatura lichidului de răcire crește, indicatorul se stinge pentru a indica faptul că încălzirea motorului este finalizată.
Martor de avertizare privind temperatura ridicată a lichidului de răcire		Acest indicator este utilizat pentru a avertiza șoferul că temperatura lichidului de răcire a motorului este prea ridicată. Conduceți autovehiculul într-o zonă sigură, parcați și opriți alimentarea autovehiculului (modul OFF) după câteva minute de funcționare la ralanti. Mergeți imediat la un atelier de service autorizat pentru inspecție și reparații.
Indicador privind oboseala șoferului		Acest indicator este utilizat pentru a avertiza șoferul să se odihnească atunci când timpul de condus depășește timpul setat.
Indicador de alarmă privind depășirea vitezei		Acest indicator este utilizat pentru a avertiza șoferul să acorde atenție vitezei autovehiculului atunci când viteza atinge limita de viteză setată.

2. PREGĂTIREA PENTRU CONDUS

2

PREGĂTIREA PENTRU CONDUS

<p>Martor de avertizare privind nivelul scăzut de combustibil</p>		<p>Acest indicator este utilizat pentru a avertiza șoferul că autovehiculul aproape a rămas fără combustibil. Alimentați cu combustibil cât mai curând posibil.</p>
<p>Indicator de defecțiune a airbagului (SRS)</p>		<p>Acest indicator este utilizat pentru a avertiza șoferul că airbagul (SRS) funcționează defectuos. Mergeți cât mai curând posibil la un atelier de service autorizat pentru inspecție și reparații.</p>
<p>Indicator de defecțiune a sistemului de monitorizare a presiunii în anvelope(TPMS)</p>		<p>Acest indicator este utilizat pentru a avertiza șoferul că presiunea în anvelope nu este adecvată. Verificați dacă presiunea în anvelope este prea scăzută sau dacă temperatura este prea ridicată. Dacă presiunea în anvelope este normală, mergeți cât mai curând posibil la un atelier de service autorizat pentru inspecție și reparații.</p>
<p>Martor de avertizare privind presiunea scăzută a uleiului de motor</p>		<p>Acest indicator este utilizat pentru a avertiza șoferul că presiunea uleiului de motor este scăzută. Conduceți autovehiculul până la o zonă sigură și opriți. Mergeți imediat la un atelier de service autorizat pentru inspecție și reparații.</p>
<p>Indicatorul sistemului de servodirecție electrică (EPS)</p>		<p>Acest indicator rămâne aprins pentru a avertiza șoferul că sistemul de servodirecție electrică nu este inițializat sau calibrat. Mergeți imediat la un atelier de service autorizat pentru inspecție și reparații.</p>
		<p>Acest indicator rămâne aprins pentru a avertiza șoferul că sistemul de servodirecție electrică funcționează defectuos. Mergeți imediat la un atelier de service autorizat pentru inspecție și reparații.</p>
<p>Indicator de defecțiune EPC</p>	<p>EPC</p>	<p>Acest indicator este utilizat pentru a avertiza șoferul că sistemul motorului funcționează defectuos. Mergeți imediat la un atelier de service autorizat pentru inspecție și reparații.</p>
<p>Indicator de defecțiune a motorului</p>		<p>Acest indicator este utilizat pentru a avertiza șoferul că motorul funcționează defectuos. Mergeți imediat la un atelier de service autorizat pentru inspecție și reparații.</p>
<p>Indicator de defecțiune a transmisiei</p>		<p>Acest indicator este utilizat pentru a avertiza șoferul că sistemul transmisiei funcționează defectuos. Mergeți imediat la un atelier de service autorizat pentru inspecție și reparații.</p>

2. PREGĂTIREA PENTRU CONDUS

2-2. Volan

Claxon



Pentru a declanșa claxonul, apăsați zona de lângă semnul claxonului de pe volan.

ATENȚIE

Respectați reglementările locale privind utilizarea claxoanelor autovehiculelor.

Reglarea volanului

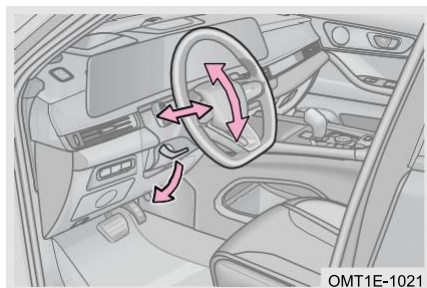

Oprii autovehiculul într-un loc sigur, departe de artera principală de trafic, oprii alimentarea vehiculului (modul OFF):

Pasul 1: Apăsați maneta de reglare și eliberați-o;

Pasul 2: Reglați volanul în sus și în jos/în față și în spate la un unghi confortabil;

Pasul 3: Țineți stabil volanul și împingeți maneta de reglare în poziția inițială;

Pasul 4: Verificați dacă volanul se mișcă. Repetați operațiile de la pasul 3 dacă se mișcă.

AVERTISMENT

- Nu reglați volanul în timpul condusului, deoarece puteți provoca accidente și vătămări corporale.
- Asigurați-vă că volanul este bine blocat înainte de a conduce, deoarece puteți provoca accidente și vătămări corporale.

2-3. Oglinda retrovizoare

Oglinda retrovizoare interioară

Reglarea poziției oglinzii retrovizoare interioare

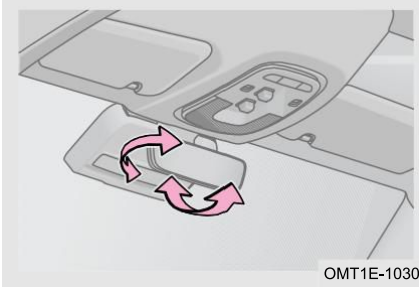

OMT1E-1030

Reglați oglinda retrovizoare interioară într-o poziție corectă înainte de a conduce, pentru a vă asigura că șoferul poate obține o vizibilitate optimă.

Reglarea manuală a poziției anti-orbire (dacă face parte din dotare)

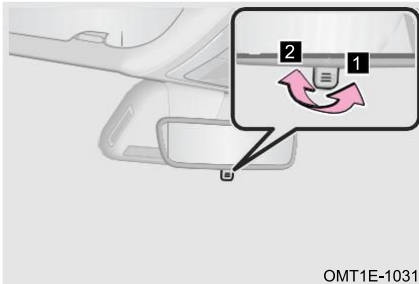

OMT1E-1031

Înainte de a conduce noaptea, reglați maneta oglinzii retrovizoare interioare în poziția anti-orbire, ceea ce poate reduce lumina reflectată de farurile autovehiculelor din spate.

1 Poziție anti-orbire

2 Poziție normală

Oglindă retrovizoare interioară anti-orbire cu acțiune automată (dacă face parte din dotare)

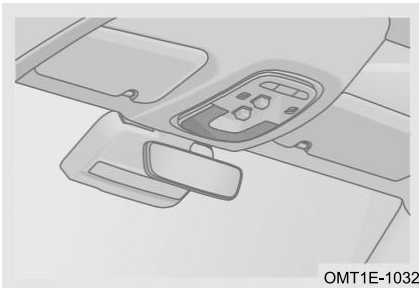

OMT1E-1032





În timpul condusului pe timp de noapte, senzorul de lumină instalat în partea frontală/posterioară a oglinzii retrovizoare interioare detectează automat lumina reflectată de farurile autovehiculelor din spate și ajustează automat unghiul lentilei pentru a reduce lumina reflectată de farurile acestora.

2. PREGĂTIREA PENTRU CONDUS

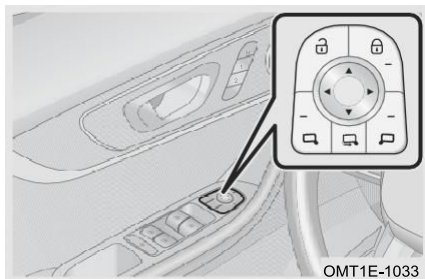
Oglinda retrovizoare exterioară

Reglarea poziției oglinzii retrovizoare exterioare



Oprii autovehiculul într-un loc sigur, departe de traficul principal, porniți alimentarea vehiculului (modul ON): Apăsați butonul „” (indicatorul - se aprinde) pentru a regla poziția lentilei oglinzii retrovizoare exterioare din stânga în câteva secunde. Apăsați butonul „” din nou (indicatorul se stinge) pentru a dezactiva funcția de reglare a lentilei oglinzii retrovizoare exterioare din stânga; apăsați butonul „” (indicatorul se aprinde) pentru a regla poziția lentilei oglinzii retrovizoare exterioare din dreapta în câteva secunde. Apăsați din nou butonul „” (indicatorul se stinge) pentru a dezactiva funcția de reglare a lentilei oglinzii retrovizoare exterioare din dreapta.

- ▲ Reglați lentila oglinzii retrovizoare exterioare în sus
- ▼ Reglați lentila oglinzii retrovizoare exterioare în jos
- ◀ Reglați lentila oglinzii retrovizoare exterioare la stânga
- ▶ Reglați lentila oglinzii retrovizoare exterioare la dreapta

AVERTISMENT

- Nu reglați oglinda retrovizoare exterioară în timpul condusului, deoarece puteți provoca accidente și vătămări corporale.
- Imaginea afișată pe oglinda retrovizoare exterioară poate diferi de cea reală, așadar conduceți întotdeauna cu atenție.

Plierea/extinderea oglinzii retrovizoare exterioare

- Oglinda retrovizoare exterioară acționată manual

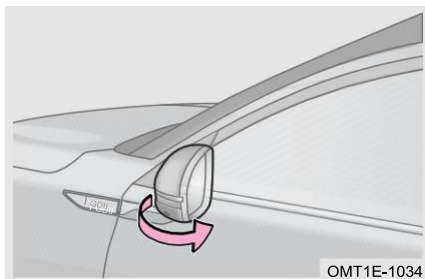

Susțineți oglinda retrovizoare exterioară și împingeți-o spre spate ferm și încet (forța crește treptat de la mic la mare), până când se pliază în poziție. Țineți de marginea oglinzii retrovizoare exterioare și trageți ușor înainte, până când se extinde în poziție.

- Oglinda retrovizoare exterioară acționată electric (dacă face parte din dotare)



OMT1E-1038

Porniți alimentarea autovehiculului (modul ON), apăsați butonul de pe volan pentru a regla pozițiile lentilelor oglinzii retrovizoare exterioare stânga/dreapta prin Sistem audio - Setări autovehicul - Confort autovehicul - Reglarea oglinzilor retrovizoare.

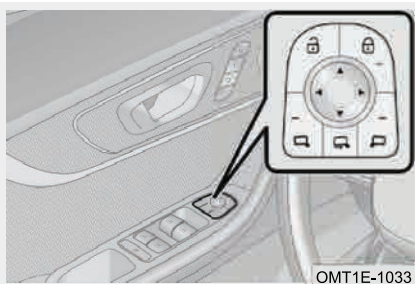

OMT1E-1033

La pornirea autovehiculului, apăsați butonul „↵” pentru a plia automat oglinda retrovizoare exterioară. Apăsați din nou butonul „↵” pentru a o extinde automat.

CITIȚI

În funcție de cerințele câmpului vizual, unghiurile de pliere ale oglinzilor retrovizoare exterioare stânga și dreapta sunt diferite. Prin urmare, atunci când oglinzile retrovizoare exterioare acționate electric se pliază automat, oglinzile retrovizoare exterioare stânga și dreapta nu sunt sincronizate, ceea ce este normal.

ATENȚIE

- Nu pliați/extindeți manual oglinda retrovizoare exterioară acționată electric, deoarece funcția de pliere se poate defecta.
- Atunci când pliați/extindeți oglinda retrovizoare exterioară, nu-i atingeți suprafața pentru a preveni deteriorarea din cauza forței excesive.
- În timpul iernii, se recomandă dezactivarea funcției de pliere automată a oglinzilor retrovizoare exterioare. Acest lucru poate preveni înghețarea acestora în poziția pliată din cauza zăpezii sau a ploii acumulate.

Funcția de memorare a poziției oglinzii retrovizoare exterioare (dacă face parte din dotare)

După reglarea poziției oglinzii retrovizoare exterioare, pe unitatea audio principală va apărea o casetă de dialog care va întreba dacă doriți să salvați poziția curentă pentru poziția de condus, poziția de repaus sau poziția de rezervă și să selectați unul dintre puncte pentru a confirma memorarea.

2. PREGĂTIREA PENTRU CONDUS

Atunci când trebuie să reapelați poziția memorată a oglinzii retrovizoare exterioare (ID curent), selectați poziția de condus, poziția de repaus, poziția de rezervă pe Sistemul audio. În același timp, corelați funcția de memorie a poziției scaunului cu poziția corespunzătoare.

CITIȚI

- Autovehiculul este echipat cu două chei inteligente, care au două ID-uri de chei inteligente pentru deblocare și identificarea sursei de identificare.
- Dacă funcția de memorare a scaunelor este dezactivată, nu va apărea nicio casetă de dialog din unitatea audio principală după reglarea oglinzii retrovizoare exterioare.

2-4. Sistemul de ștergătoare

Funcționarea ștergătoarelor

Manetă pentru comenzi ștergătoare

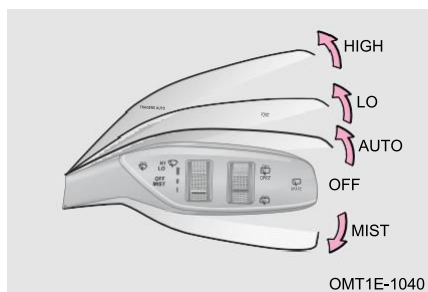

Porniți autovehiculul în modul ON:

Modul ceață: Deplasați maneta pentru comenzile ștergătoarelor în poziția „MIST” („CĂEAȚĂ”): ștergătoarele se vor opri după o singură ștergere.

Modul de viteză redusă: Deplasați maneta pentru comenzile ștergătoarelor în poziția „LO”: ștergătoarele vor funcționa lent și continuu.

Modul de viteză ridicată: Deplasați maneta pentru comenzile ștergătoarelor în poziția „HI”: ștergătoarele vor funcționa rapid și continuu.

OPRIT: Mutați maneta pentru comenzile ștergătoarelor în poziția „OFF”: ștergătoarele vor funcționa automat la viteză redusă până când ștergătoarele revin în poziția de oprire.

Mod de detectare automată: Mutați maneta pentru comenzile ștergătoarelor în poziția „AUTO”: controlează automat viteza de ștergere a ștergătorului în funcție de cantitatea de precipitații de afară.

Pentru a controla sensibilitatea ștergătorului, rotiți roțița ștergătorului în jos pentru a reduce sensibilitatea și în sus pentru a o crește.

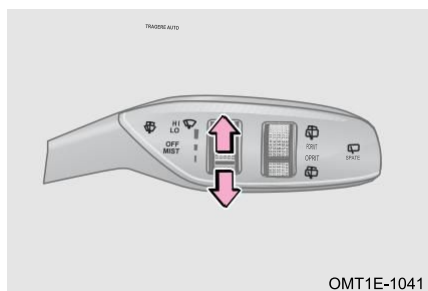

CITIȚI

Când ștergătorul de parbriz funcționează, mutați schimbătorul de viteze la R, iar ștergătorul de lunetă va funcționa automat.

ATENȚIE

- Nu acționați ștergătorul când parbrizul este uscat, deoarece acest lucru poate deteriora lamela ștergătorului și zgâria parbrizul.
- Nu acționați ștergătoarele dacă există obstacole pe parbriz, deoarece acest lucru poate zgâria parbrizul și deteriora motorul ștergătorului.
- În timpul iernii, verificați întotdeauna ca lamela ștergătorului să nu fie înghețată pe parbriz înainte de a utiliza ștergătoarele. Dacă este, dezghețați-o înainte de utilizare, altfel lamela ștergătorului și motorul ștergătorului se pot deteriora.

Funcționarea spălătorului de parbriz

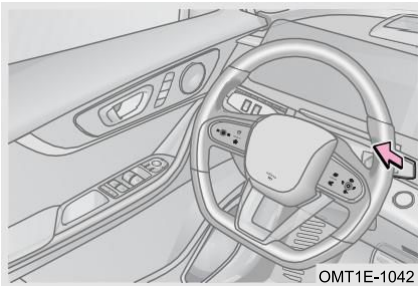

OMT1E-1042

Alimentați autovehiculul în modul ON, trageți maneta pentru comenzile ștergătoarelor spre volan și mențineți-o apăsată: spălătorul de parbriz pulverizează apă, iar ștergătorul de parbriz funcționează simultan. Spălătorul de parbriz nu mai funcționează atunci când maneta este eliberată, ștergătorul va șterge 3 cicluri la viteză redusă și va funcționa un ciclu, apoi se va opri după câteva secunde.

CITIȚI

Când ștergătorul de parbriz funcționează, mutați schimbătorul de viteze la R, iar ștergătorul de lunetă va funcționa automat.

Funcționarea spălătorului de lunetă

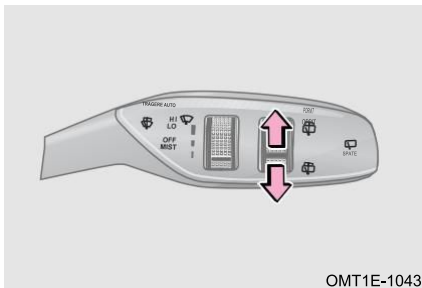

OMT1E-1043

Alimentați autovehiculul în modul ON și împingeți tija ștergătorului în poziția „ON” (pornit), ștergătorul de lunetă funcționează; împingeți tija ștergătorului în poziția „OFF” (oprit), ștergătorul de lunetă este oprit.

Cu autovehiculul în modul ON și rotița ștergătorului în poziția „ON”/„OFF” (pornit/oprit), împingeți roțița ștergătorului în poziția : spălătorul de lunetă pulverizează apă și ștergătorul de lunetă funcționează simultan.

2. PREGĂTIREA PENTRU CONDUS

ATENȚIE

- Nu acționați maneta pentru comenzile ștergătoarelor atunci când nu există lichid de spălare în rezervor.
- Atunci când acționați maneta pentru comenzile ștergătoarelor pentru a pulveriza apă, nu depășiți 10 secunde la un moment dat.
- Antigelul va coroda suprafața vopsită, așadar aveți grijă să evitați adăugarea greșită de antigel.
- Nu încercați să curățați o duză cu un ac sau cu alte obiecte atunci când aceasta se blochează, pentru a nu o deteriora.
- Nu amestecați apa cu lichidul de spălare. Apa poate cauza înghețarea soluției și deteriorarea rezervorului de spălare și a altor părți ale sistemului de spălare.

Înlocuirea lamei ștergătorului

Înlocuirea lamei ștergătorului de parbriz

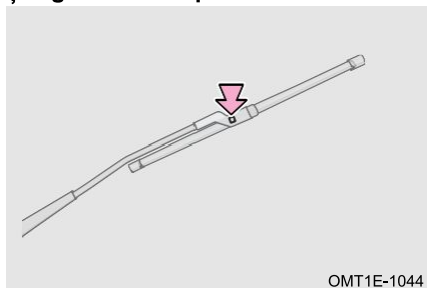

Pasul 1: Mutați maneta pentru comenzile ștergătoarelor în modul de ceață „MIST” (CEAȚĂ) în decurs de 3 secunde după ce ați oprit autovehiculul (modul OFF); aceasta va intra în modul de reparație;

Pasul 2: Ridicați brațul ștergătorului de parbriz și țineți-l;

Pasul 3: Trageți în jos lamelele ștergătoarelor în timp ce apăsați butonul de blocare, astfel încât să scoateți lamelele;

Pasul 4: Instalați noile lamele de ștergător în ordine inversă și asigurați-vă că clema de fixare este blocată ferm;

Pasul 5: Verificați dacă ștergătoarele de parbriz funcționează corect.

Înlocuirea lamei ștergătorului de lunetă

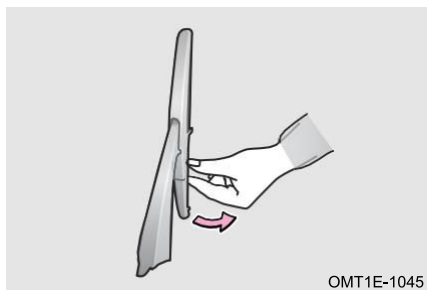

Pasul 1: Ridicați brațul ștergătorului de lunetă și țineți-l;

Pasul 2: Separați lamela ștergătorului cu mâna, așa cum se arată în ilustrație;

Pasul 3: Instalați lamelele ștergătoarelor noi în ordine inversă și asigurați-vă că le instalați în poziție;

Pasul 4: Verificați dacă ștergătoarele de lunetă funcționează corect.

CITIȚI

Se recomandă să mergeți la un atelier de service autorizat pentru a efectua înlocuirea lamelelor ștergătoarelor de către personalul post-vânzare.

ATENȚIE

Asigurați-vă că brațul ștergătorului revine în poziția inițială înainte de a porni la drum; în caz contrar, aceasta poate deteriora autovehiculul și poate provoca un accident.

2-5. Sistemul de iluminat

Luminile exterioare

Manetă pentru comenzi faruri

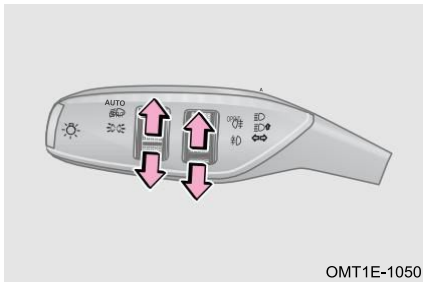

Porniți autovehiculul în modul ON:

Mod de detectare automată: Împingeți roțița farurilor în poziția „AUTO”. Acum se detectează intensitatea luminii externe și se controlează automat aprinderea luminilor de poziție, a farurilor de fază scurtă și a luminilor plăcuței de înmatriculare.

Lumini de poziție: Împingeți roțița farurilor în poziția „00” pentru a aprinde luminile de poziție, luminile plăcuței de înmatriculare, luminile ambientale și luminile din spate.

Farurile de fază scurtă: Împingeți roțița farurilor în poziția „0D” pentru a aprinde farurile de fază scurtă și a menține aprinse luminile de poziție.

Proiectoare de ceață față (dacă fac parte din dotare): Împingeți roțița farurilor în poziția „0F” cu farurile de fază scurtă aprinse pentru a aprinde proiectoarele de ceață din față.

Lumini de ceață spate: Împingeți roțița farurilor în poziția „0B” cu farurile de fază scurtă sau cu proiectoarele de ceață din față aprinse pentru a aprinde luminile de ceață din spate.

OPRIT: Împingeți roțița farurilor în poziția „OFF” (oprit) pentru a dezactiva funcția farurilor.

CITIȚI

- Proiectoarele de ceață din față sunt stinse când luminile de poziție sunt stinse; luminile de ceață din spate sunt stinse când farurile de fază scurtă sau proiectoarele de ceață din față sunt stinse.
- Când parcați autovehiculul pentru o perioadă îndelungată sau înainte de a-l părăsi, asigurați-vă că ați poziționat maneta pentru comenzile farurilor în poziția „oprit” pentru a preveni descărcarea bateriei. În caz contrar, este posibil ca autovehiculul să nu poată fi pornit.

2. PREGĂTIREA PENTRU CONDUS

Farurile de fază lungă

■ Farurile de fază lungă:

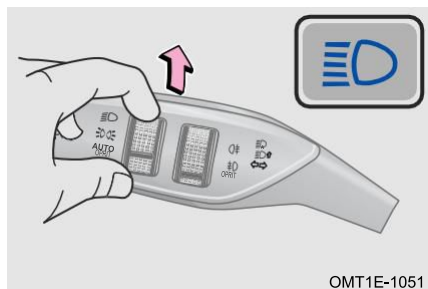

■ Aprinderea intermitentă a farurilor de fază lungă

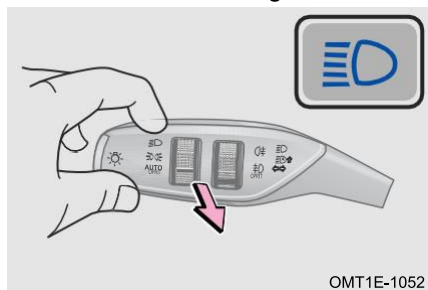

■ Lumină de semnalizare

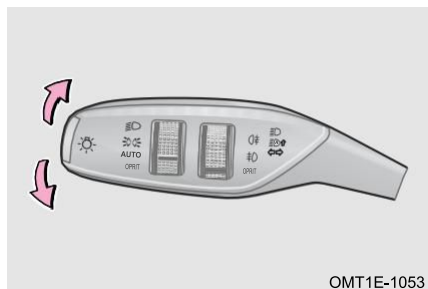

Porniți autovehiculul în modul ON. Când aprindeți farurile de fază scurtă, trageți maneta pentru comenzile farurilor în partea opusă volanului și eliberați-o, farurile de faza lungă se aprind; trageți maneta pentru comenzile farurilor spre volan și eliberați-o pentru a stinge farurile de faza lungă.

Porniți autovehiculul în modul ON, trageți maneta pentru comenzile farurilor spre volan și eliberați-o pentru a aprinde intermitent farurile de faza lungă o singură dată. În același timp, indicatorul farurilor de faza lungă din instrumentarul de bord clipește o dată.

CITIȚI

Farurile de fază lungă pot clipi atunci când farurile de fază scurtă sunt stinse.

Porniți autovehiculul în modul ON. Când acționați maneta pentru comenzile farurilor în sus, se aprinde lumina de semnalizare dreapta, când îl acționați în jos, se aprinde lumina de semnalizare stânga.

Atunci când luminile de semnalizare sunt aprinse, indicatorul va clipi pe instrumentarul de bord. Pe măsură ce autovehiculul revine la traiectorie după efectuarea virajului, maneta pentru comenzile farurilor revine automat la poziția centrală.

Notă: În cazul unei rotiri ușoare a volanului, este posibil ca maneta pentru comenzile farurilor să nu revină automat la poziția inițială.

■ Funcția de asistență la schimbarea benzii de rulare

Porniți autovehiculul în modul ON, trageți maneta luminilor de semnalizare o dată, dar nu peste punctul de direcție, iar lumina de semnalizare clipește de 3 ori.

Lumini de zi

După pornirea autovehiculului, luminile de zi se aprind.

Lumina de frână

Când apăsați pedala de frână, lumina de frână și al treilea stop se aprind.

Lumina de marșarier

Porniți autovehiculul în modul ON, comutați schimbătorul de viteze la R și lumina de marșarier se aprinde.

Lumina pentru plăcuța de înmatriculare

Porniți autovehiculul în modul ON și rotiți maneta pentru comenzile farurilor în poziția „ ” pentru a aprinde luminile plăcuței de înmatriculare.

Lumina de sol (dacă face parte din dotare)

Când apăsați cheia inteligentă pentru a debloca sau deschide portiera, se aprinde lumina pentru iluminarea solului.

Luminile interioare

Plafoniera din față

Tip A

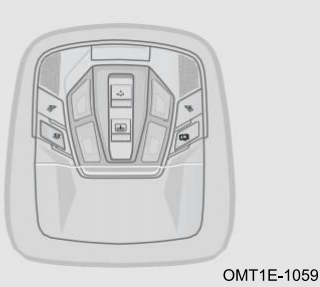

OMT1E-1059

Apăsați butonul „ ” și plafoniera se va aprinde.

Apăsați butonul „ ”; dacă orice portieră se deschide și rămâne deschisă, se aprinde plafoniera din față și plafoniera celui de-al doilea rând.

Apăsați butonul „ ” și lumina stângă de lectură se va aprinde.

Apăsați butonul „ ” și lumina dreapta de lectură se va aprinde.

Tip B





OMT1E-1060

Atingeți plafoniera stânga/dreapta din față și plafoniera din față de pe partea corespunzătoare se aprinde.

2. PREGĂTIREA PENTRU CONDUS

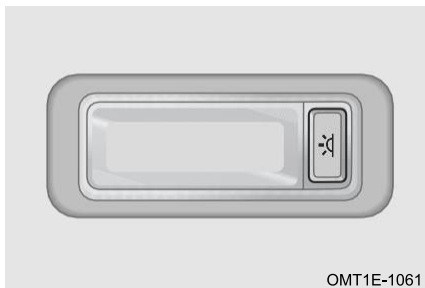
Plafoniera de pe al doilea rând



Apăsați butonul „” pentru a aprinde lumina plafoniera de pe cel de-al doilea rând.

Lumina portbagajului

Când ușa portbagajului este deschisă, lumina portbagajului se aprinde automat pentru un timp. Când ușa portbagajului este închisă, lumina portbagajului se stinge imediat.

Reglarea direcției farurilor



Porniți autovehiculul în modul ON, glisați pentru a regla direcția farurilor prin Sistem audio - Setări autovehicul - Setări iluminare.

Funcția „Follow Me Home”



Porniți autovehiculul în modul ON și activați temporizarea farurilor prin Sistem audio - Setări autovehicul - Setări iluminare.

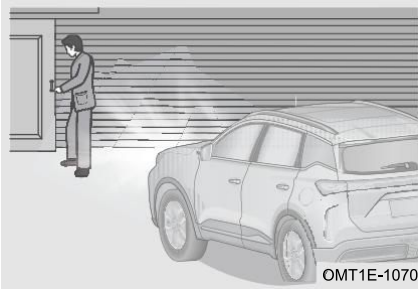

PORNIT: Rotiți maneta pentru comenzile farurilor în poziția „AUTO”. Când autovehiculul se află într-un mediu întunecat, apăsați butonul de blocare de pe cheia inteligentă, iar autovehiculul este securizat cu succes. Farurile de fază scurtă și luminile de poziție se aprind automat timp de 30 de secunde. Apăsați butonul de blocare de pe cheia inteligentă pentru a se activa din nou.

OPRIT: Atunci când maneta pentru comenzile farurilor nu se află în poziția „AUTO” sau se atinge timpul de funcționare setat, funcția „Follow Me Home” va fi dezactivată automat. Farurile de fază scurtă și luminile de poziție se vor stinge imediat.

Funcția inteligentă de localizare a autovehiculului

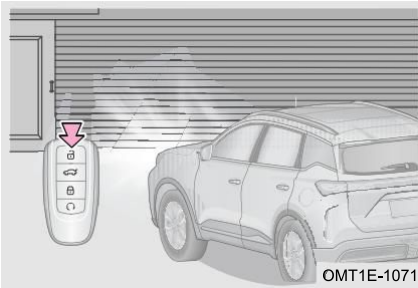

Opriți autovehiculul (modul OFF), rotiți maneta pentru comenzile farurilor în poziția „AUTO” înainte de oprire. Atunci când autovehiculul se află într-un mediu întunecat, apăsați butonul de deblocare de pe cheia inteligentă și farurile de fază scurtă și luminile de poziție se vor aprinde timp de 30 de secunde.

2. PREGĂTIREA PENTRU CONDUS

Comutarea inteligentă între faza lungă și faza scurtă (IHC) (dacă face parte din dotare)

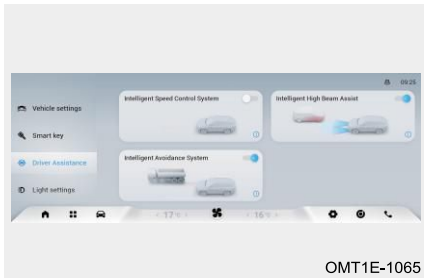

Porniți autovehiculul în modul ON și activați comutarea inteligentă între faza lungă și faza scurtă prin Sistem audio - Setări autovehicul - Asistență pentru condus.

Porniți autovehiculul în modul ON și împingeți maneta pentru comenzile farurilor în poziția „AUTO”. Când farurile de fază scurtă se aprind automat, îndepărtați maneta pentru comenzile farurilor de volan și eliberați-o. Indicatorul alb „” de pe instrumentarul de bord se aprinde, iar sistemul de comutare inteligentă între faza lungă și faza scurtă este activat. Când sistemul de comutare inteligentă între faza lungă și faza scurtă este activat și viteza autovehiculului este mai mare de 40 km/h, sistemul aprinde/stinge automat farurile de fază lungă în funcție de condițiile de drum, cum ar fi întâlnirea, urmărirea și depășirea.

Atunci când sistemul de comutare inteligentă între faza lungă și faza scurtă este activat, farurile de faza lungă se aprind sau clipesc, indicatorul alb „” din instrumentarul de bord se stinge. Împingeți maneta pentru comenzile farurilor departe de volan și eliberați-o. Sistemul de comutare inteligentă între faza lungă și faza scurtă este reactivat.

CITIȚI

- Când luminozitatea ambientală este prea mare, sistemul de comutare inteligentă între faza lungă și faza scurtă (IHC) stinge automat farurile de fază lungă.
- Când viteza autovehiculului este mai mică de 30 km/h, sistemul de comutare inteligentă între faza lungă și faza scurtă (IHC) stinge automat farurile de fază lungă.
- Atunci când este activată lumina de semnalizare stânga/dreapta, sistemul de comutare inteligentă între faza lungă și faza scurtă (IHC) nu poate comuta automat între faza lungă și faza scurtă.

Instrucțiuni în caz de aburire a luminilor

Când vremea este rece sau umedă, partea interioară a luminilor se va încețoșa din cauza diferenței de temperatură dintre interiorul și exteriorul lentilei. După aprinderea luminilor pentru un timp, ceața din interiorul obiectivului va dispărea treptat, dar este posibil să mai existe ceață la marginea lentilei. Acest lucru este normal. Această ceață nu are niciun efect asupra duratei de viață a sistemului de iluminat. Luminile autovehiculului generează ceață, care începe să dispară treptat din lentila farului în decurs de 30 de

minute după aprinderea fazei scurte sau lungi. După o perioadă de iluminare, ceața dispare în mod natural. Acest lucru este normal.

AVERTISMENT

- Respectați cerințele aplicabile autovehiculului privind trecerea prin apă (de exemplu: adâncimea apei, viteza, etc.) atunci când vă treceți prin apă, altfel apa poate pătrunde în lumini.
- După deschiderea capacului anti-praf al luminii, remontați-l în poziție la sfârșitul operațiunii, altfel apa poate intra în lumini.
- Atunci când înlocuiți un bec, verificați cu strictețe instalarea diferitelor componente ale luminii pentru a vă asigura că acestea sunt instalate corect și sigilate corespunzător. La instalarea capacului din spate, verificați inelul de sigilare al acestuia și păstrați-l curat! În caz contrar, pot exista consecințe grave ca urmare a pătrunderii apei și a prafului în lumini!
- Este strict interzisă spălarea compartimentului motorului cu un pistol cu apă de înaltă presiune și, în special, luminile nu pot fi spălate. Ca urmare a presiunii ridicate a pistolului de apă de înaltă presiune, accesoriile de pe lumini se pot desprinde sau cădea, orificiul de ventilație și conectorii firelor se pot umezi, rezultând infiltrarea apei sau umiditate care nu se dispersează pentru mult timp și chiar condens sever.

2. PREGĂTIREA PENTRU CONDUS

2-6. Scaun

Poziția corectă de ședere

Scaunele, tetierele, centurile de siguranță și airbagurile (SRS) sunt utile pentru protejarea pasagerilor. Utilizarea lor adecvată vă va oferi mai multă protecție.



În timpul șederii, înclinați-vă ușor spre spate (25° spre spate este adecvat) și sprijiniți-vă bine pe spătar.

Scaunele din față nu trebuie să fie prea aproape de tabloul de bord. Șoferul trebuie să țină volanul cu brațele ușor îndoite în timpul condusului. De asemenea, picioarele trebuie să fie ușor îndoite, astfel încât să poată apăsa complet pedala. Reglați corect tetierele astfel încât partea superioară a tetierei să fie cât mai aproape de vârful capului.



Cureaua de umăr trebuie să fie deasupra centrului umărului și aproape de piept, ținută departe de gât. Centura transversală trebuie să fie apropiată de șolduri, dar nu la stomac.

Scaunul din față

Scaune acționate manual (dacă face parte din dotare)

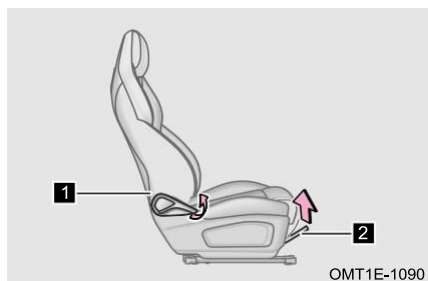

1 Reglarea unghiului spătarului

Sprijiniți-vă corpul pe spătarul scaunului, apoi trageți maneta de reglare a spătarului în sus. Reglați spătarul scaunului la unghiul dorit prin modificarea unghiului de înclinare a corpului dvs. și eliberați maneta. După aceea, aplicați forță înspre spate pe spătarul scaunului pentru a vă asigura că spătarul este blocat corect.

2 Reglarea scaunului înainte și înapoi

Trageți mânerul în sus și mutați scaunul înainte și înapoi pentru a regla poziția scaunului pe direcția față-spate. După reglarea scaunului în poziția dorită, eliberați mânerul.

Apoi, zgâlțâiți scaunul înainte și înapoi pentru a vă asigura că este blocat corect.

Scaune acționate automat (dacă face parte din dotare)

■ Reglarea electrică a scaunului

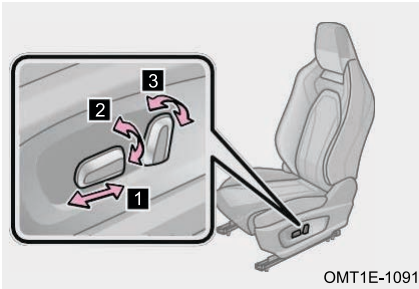

1 Reglarea scaunului înainte și înapoi
Deplasați butonul paralel înainte și înapoi pentru a regla poziția scaunului.

2 Reglarea înălțimii scaunului (numai pentru șofer)

Deplasați capătul din spate al butonului în sus și în jos pentru a regla scaunul pe direcția sus-jos.

3 Reglarea unghiului spătarului

Deplasați capătul superior al butonului înainte și înapoi pentru a regla unghiul spătarului scaunului.

CITIȚI

Există o poziție limită pentru ajustarea suportului lombar. Când atingeți poziția limită, eliberați butonul de reglare la timp.

■ Reglarea electrică a scaunului pasagerului din față

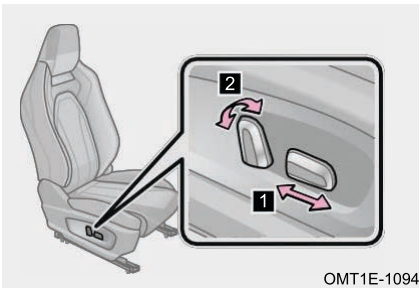

1 Reglarea scaunului înainte și înapoi
Apăsăți butonul înainte și înapoi pentru a regla scaunul pe direcția față-spate.

2 Reglarea unghiului spătarului

Împingeți capătul superior al butonului înainte și înapoi pentru a regla unghiul spătarului scaunului.

Notă: Atunci când scaunul din față este în poziția proiectată, acesta poate fi reglat cu 200 mm înainte și 40 mm înapoi. Atunci când este în unghiul proiectat, poate fi reglat cu 30° înainte și 50° înapoi.

ATENȚIE

- Nu așezați niciun obiect sub scaun în timp ce mutați scaunul; în caz contrar, acesta se va deteriora.
- Există o poziție limită pentru ajustarea suportului lombar. Când atingeți poziția limită, eliberați butonul de reglare la timp. În caz contrar, scaunul se va deteriora.

2. PREGĂTIREA PENTRU CONDUS

AVERTISMENT

- Nu reglați scaunul în timpul condusului, deoarece puteți provoca accidente și vătămări corporale.
- Evitați să înclinați spătarul scaunului mai mult decât este necesar. Centurile de siguranță oferă protecție maximă în cazul unei coliziuni frontale sau din spate atunci când șoferul și pasagerul din față sunt ușor înclinați în spate și bine poziționați în scaune în timpul șederii.

Scaunele de pe al doilea rând

Spătar rabatabil (partea stângă este oferită ca exemplu)

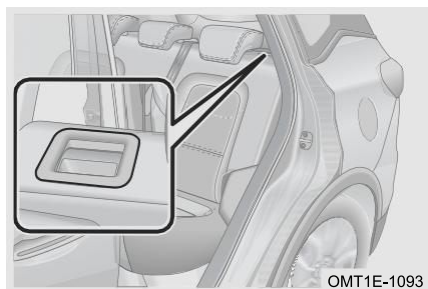

Pasul 1: Reglați poziția scaunului din față înainte;

Pasul 2: Reglați înălțimea tetierelor scaunului din rândul al doilea (scoateți-le dacă este necesar) și rabatați în sus cotiera centrală;

Pasul 3: Trageți maneta de reglare a spătarului înainte și coborâți încet spătarul cu mâna.

Notă: Atunci când al doilea rând de scaune este în poziția proiectată, acesta poate fi reglat cu 16° înainte și 6° înapoi.

CITIȚI

Când rabatați spătarul, asigurați-vă că centura de siguranță exterioară trece în jurul spătarului pentru a evita deteriorarea centurii.

AVERTISMENT

Nu reglați scaunul în timpul condusului, deoarece puteți provoca accidente și vătămări corporale.

Funcția de încălzire/ventilație a scaunelor (dacă face parte din dotare)

Funcția de încălzire a scaunului

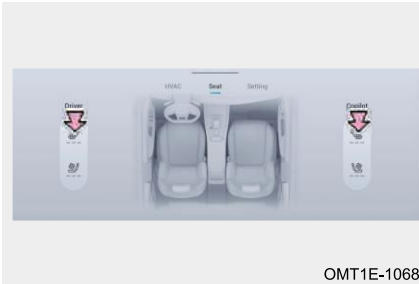

După pornirea autovehiculului, faceți clic pe butonul „” de pe ecranul de setare a scaunelor din față pentru a activa funcția de încălzire a scaunului și pentru a comuta circular între nivelul 3/ nivelul 2/ nivelul 1/oprit.

Funcția de ventilație a scaunului (dacă face parte din dotare)

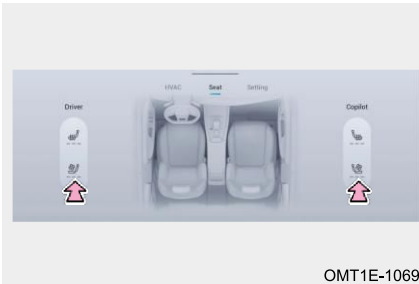

După pornirea autovehiculului, faceți clic pe butonul „” de pe ecranul de setare a scaunelor din față pentru a activa funcția de ventilație a scaunului și pentru a comuta circular între nivelul 3/ nivelul 2/ nivelul 1/oprit.

CITIȚI

- Încălzirea și ventilația scaunelor din față nu pot fi pornite simultan.
- Ecranul audio principal afișează ecranul de operare a sistemului de aer condiționat prin glisarea de jos în sus a ecranului audio principal.

Funcția de memorare a poziției scaunului (dacă face parte din dotare)

Operațiuni de comutare

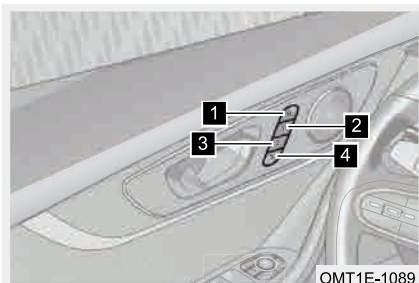

- 1** Buton de setare a memorării scaunului
- 2** Buton memorare poziție scaun 1
- 3** Buton memorare poziție scaun 2
- 4** Buton memorare poziție scaun 3

2. PREGĂTIREA PENTRU CONDUS

Setarea memorării poziției scaunului: Apăsați butonul de setare a memorării poziției scaunului, apăsați imediat butonul de memorare a poziției 1 a scaunului/butonul de memorare a poziției 2 a scaunului. După ce instrumentarul de bord emite un semnal sonor, pozițiile corespunzătoare sunt stocate în poziția 1 a scaunului/ poziția 2 a scaunului, iar instrumentarul de bord indică în același timp faptul că memorarea poziției a fost finalizată.

Apelarea poziției memorate a scaunului: Apăsați lung butonul de memorare a poziției 1 a scaunului/butonul de memorare a poziției 2 a scaunului până când scaunul funcționează, apoi îndepărtați degetul. Scaunul se va deplasa automat în poziția corespunzătoare.

CITIȚI



- Memorarea scaunelor și asocierea cheilor pot fi activate/dezactivate în unitatea audio principală.
- Autovehiculul este echipat cu două chei inteligente, care au două ID-uri de chei inteligente pentru deblocare și identificarea sursei de identificare.
- Dacă funcția de asociere a poziției memorate a scaunului este dezactivată, nu va apărea nicio casetă de dialog pe unitatea audio principală după reglarea scaunului.

2-7. Centura de siguranță

Centura de siguranță



Recomandăm șoferului și pasagerilor să poarte centurile de siguranță în mod corect în orice moment. Nerespectarea acestei reguli poate crește posibilitatea și gravitatea vătămarilor în caz de accident. Verificați centura de siguranță în mod regulat. Dacă se constată o defecțiune a funcției centurii de siguranță, mergeți imediat la un atelier de service autorizat pentru inspecție și reparații.

Centura de siguranță față nu este cuplată sau nu este bine fixată: Când viteza autovehiculului este sub 25 km/h, indicatorul roșu „” din instrumentarul de bord clipește. Când viteza autovehiculului depășește 25 km/h, indicatorul roșu „” din instrumentarul de bord clipește, însoțit de alarma sonoră.

Notă: Funcția de alarmă pentru centura de siguranță a pasagerului din față nu este standard. Consultați autovehiculul real.

Centura de siguranță a scaunelor de pe rândul al doilea nu este cuplată sau fixată ferm (dacă face parte din dotare): Când viteza autovehiculului depășește 25 km/h, indicatorul roșu „” din instrumentarul de bord se aprinde timp de 30 de secunde și apoi se stinge, însoțit de o alarmă sonoră.

Notă: Indicatorul se aprinde în roșu atunci când centura de siguranță de pe rândul al doilea nu este cuplată, se aprinde în verde atunci când este cuplată și se stinge atunci când toate centurile sunt cuplate.

CITIȚI

Funcția de alarmă pentru centura de siguranță a pasagerului din față și pentru scaunele de pe al doilea rând nu este standard. Consultați autovehiculul real.

Utilizarea corectă a centurii de siguranță

Pasul 1: Reglați înălțimea centurilor de siguranță ale scaunelor din față;

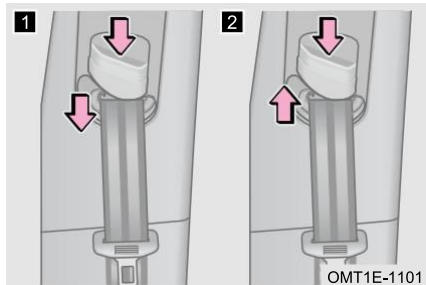

1 Reglați în jos: Împingeți dispozitivul de reglare a centurii de siguranță în jos în timp ce apăsați butonul de reglare.

2 Reglați în sus: Împingeți dispozitivul de reglare a centurii de siguranță în sus în timp ce apăsați butonul de reglare.

Pasul 2: Cuplarea/eliberarea centurii de siguranță;

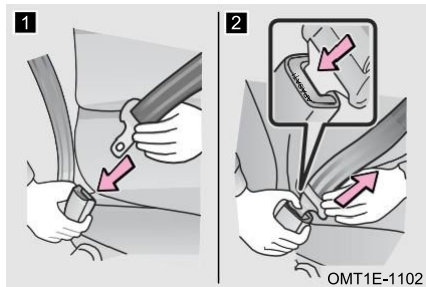

1 Cuplarea centurii de siguranță: Împingeți limba de prindere a centurii de siguranță în cataramă până când se aude un clic.

2 Eliberarea centurii de siguranță: Apăsați butonul de eliberare pentru a retrage centura de siguranță. În cazul în care centura nu se poate retrage ușor, scoateți-o și verificați să nu existe îndoituri sau răsuciri. Asigurați-vă că centura de siguranță se poate retrage fără probleme.

CITIȚI

- Centura de siguranță se va bloca atunci când autovehiculul se află pe o pantă.
- Centura de siguranță se va bloca atunci când este trasă rapid, dar nu se va bloca atunci când este trasă încet.
- Fiecare centură de siguranță trebuie să fie folosită de către o singură persoană. Nu utilizați centura de siguranță în comun cu mai multe persoane, inclusiv copii.

ATENȚIE

- Asigurați-vă că poziția cataramii centurii de siguranță este corectă și că este blocată în siguranță; în caz contrar poate provoca vătămări corporale.
- Nu utilizați centuri de siguranță cu catarama slăbită, altfel centura de siguranță nu va proteja pasagerii în cazul unei frânări bruște sau al unei coliziuni.

Pasul 3: Reglați poziția centurilor de siguranță.

2. PREGĂTIREA PENTRU CONDUS



Reglați unghiul spătarului scaunului, așezați-vă drept și bine pe scaun. Poziționați centura transversală cât mai jos posibil pe umeri – nu pe talie, apoi trageți centura de umăr în sus astfel încât să ajungă complet peste umăr, dar să nu intre în contact cu gâtul sau să alunece de pe umăr.

⚠ ATENȚIE

- Nu purtați haine nepotrivite în timpul condusului pentru a preveni contactul centurii de siguranță cu corpul; în caz contrar, nu se obține cel mai bun efect de protecție.
- Atât centurile transversale poziționate prea sus, cât și centurile slăbite pot cauza decesul sau vătămări grave în cazul unei coliziuni sau al altor evenimente neintenționate.
- Nu înclinați scaunul mai mult decât este necesar pentru a sta confortabil. Centurile de siguranță sunt mai eficiente atunci când pasagerii stau drept și bine așezați pe scaun.
- Asigurați-vă că centura de umăr este poziționată peste umăr. Nu așezați centura de umăr sub braț. Centura trebuie să fie ținută departe de gât, dar să nu cadă de pe umăr. Nerespectarea acestei reguli poate reduce efectul de protecție al centurii de siguranță în caz de accident.
- Recomandăm să așezați copiii pe al doilea rând de scaune. Folosiți centura de siguranță sau sistemul de protecție pentru copii cu funcție ISOFIX în funcție de înălțimea copilului. Nu fixați niciodată sistemul de protecție pentru copii numai cu centura de siguranță. Utilizați întotdeauna un dispozitiv de fixare standard pentru sistemul de protecție pentru copii pe al doilea rând de scaune.

Întreținerea centurii de siguranță

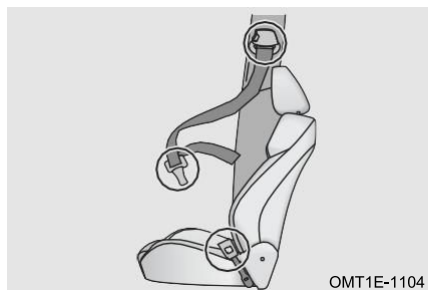

Verificați cu regularitate centurile de siguranță pentru a identifica tăieturile, franjurarea, centuri slăbite și întinse excesiv (cum ar fi după un accident rutier). Dacă o centură de siguranță este deteriorată, mergeți imediat la un atelier de service autorizat pentru inspecție și reparații.

⚠ ATENȚIE

- Evitați pătrunderea apei în retractorul centurii sau în mecanismul cataramei.
- Nu utilizați detergent chimic, apă clocotită, înălbitor sau vopsea pentru a spăla centura de siguranță.
- Centura de siguranță trebuie spălată cu detergent neagresiv sau apă caldă și uscată natural. Nu curățați niciodată folosind căldură artificială.
- Nu încercați să reparați sau să lubrifiați retractorul sau mecanismul cataramei centurii de siguranță, ori să reparați centura de siguranță în orice mod. Nu vom fi responsabili pentru nicio problemă cauzată în acest fel.

⚠ AVERTISMENT

- Dacă autovehiculul a fost implicat într-un accident grav, chiar dacă centura de siguranță nu este deteriorată în mod evident, mergeți la un atelier de service autorizat pentru inspecție și înlocuire.
- Asigurați-vă că aceasta poate funcționa corect și că nu este răsucită. Dacă o centură de siguranță nu funcționează adecvat, mergeți imediat la un atelier de service autorizat pentru inspecție și reparații.
- Nu încercați să instalați, să scoateți, să modificați, să dezamblați sau să aruncați centurile de siguranță. În cazul în care este necesar să realizați una din acțiunile de mai sus, apelați la un atelier de service autorizat.

Precauții privind centura de siguranță**■ Precauții pentru utilizarea centurii de siguranță de către un copil**

Centurile de siguranță ale autovehiculului sunt proiectate în principal pentru persoane de talie adultă. Utilizați un sistem de protecție pentru copii (pentru detalii, consultați secțiunea „Sistemul de protecție pentru copii”) adecvat, până când copilul devine suficient de mare pentru a purta în mod corespunzător centura de siguranță a autovehiculului. Când copilul devine suficient de mare pentru a purta în mod corespunzător centura de siguranță a autovehiculului, urmați instrucțiunile privind utilizarea centurii de siguranță. Dacă un copil este prea mare pentru a utiliza un sistem de protecție pentru copii, copilul trebuie să stea pe al doilea rând de scaune și trebuie să fie imobilizat cu centura de siguranță a autovehiculului.

2. PREGĂTIREA PENTRU CONDUS



Asigurați-vă că centura de umăr este poziționată peste centrul umărului copilului. Centura trebuie să fie ținută departe de gâtul copilului, dar să nu cadă de pe umărul acestuia. În caz contrar, copilul poate fi rănit grav sau chiar poate deceda în timpul unei coliziuni sau al altor evenimente neintenționate.

Neutilizarea unui sistem de protecție pentru copii (de exemplu: lăsați un copil să stea în picioare sau ghemuit pe scaune; lăsați un copil să stea în poala unui adult; țineți un copil în brațe). Acest lucru poate cauza decesul sau vătămări grave în timpul unei coliziuni sau al unor evenimente neintenționate.

■ Precauții pentru utilizarea centurii de siguranță de către femeile însărcinate

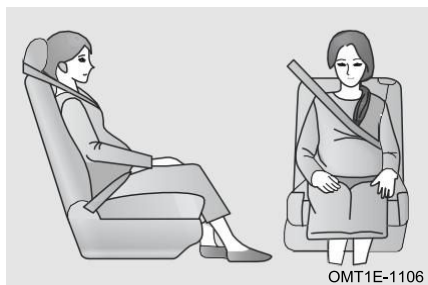

Obțineți consiliere medicală și purtați centura de siguranță în mod corespunzător. Femeile însărcinate trebuie să poziționeze centura de siguranță cât mai jos posibil deasupra șoldurilor, la fel ca și ceilalți ocupanți. Întindeți centura de umăr complet peste umăr și peste piept și evitați contactul centurii cu zona abdominală rotunjită. În cazul în care centura de siguranță nu este purtată corespunzător, aceasta poate provoca vătămări grave sau deces în timpul unei coliziuni sau al altor evenimente neintenționate.

⚠️ AVERTISMENT

- Nu introduceți monede, agrafe, etc. în cataramă pentru a împiedica închiderea corectă a limbii de prindere a centurii de siguranță și a cataramei.
- După introducerea limbii de prindere a centurii de siguranță, asigurați-vă că aceasta și catarama sunt blocate și că centura transversală și centura de umăr nu sunt răsucite.
- Nu este permisă introducerea unei limbi de prindere de centură de siguranță neoriginală în cataramă. Utilizarea pe termen lung va duce cu ușurință la deteriorarea cataramei centurii de siguranță și o va face inutilizabilă.
- Dacă o centură de siguranță nu funcționează normal, nu poate proteja utilizatorul de deces sau vătămări corporale grave. Mergeți imediat la un atelier de service autorizat pentru inspecție și reparații.

Pretensionator pentru centura de siguranță (dacă face parte din dotare)

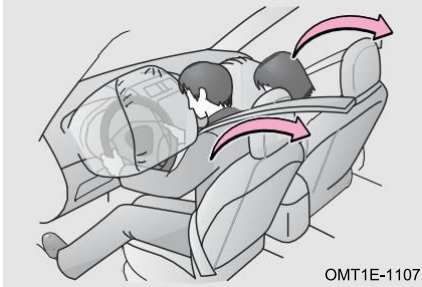

1. Pretensionatorul centurii de siguranță este conceput pentru a asista airbagul frontal (SRS) în cazul unui impact grav.
2. În cazul unui impact minor sau al unui impact lateral, este posibil ca pretensionatorul să nu se activeze.
3. În timpul unui impact puternic, pretensionatorul centurii de siguranță poate fi activat chiar dacă nu există niciun ocupant pe scaunul din față.

4. Atunci când pretensionatorul centurii de siguranță este activat, retractorul strânge rapid centura de siguranță pentru a ține ocupantul în poziție.
5. Atunci când pretensionatorul centurii de siguranță este activat, acesta poate emite un sunet de funcționare și poate elibera o cantitate mică de gaz netoxic. Gazul produs nu provoacă un incendiu și este, în general, inofensiv.

AVERTISMENT

- Atunci când pretensionatorul centurii de siguranță este activat, indicatorul de defecțiune a airbagului (SRS) rămâne aprins, iar centurile de siguranță nu pot fi retrase/extrase. Mergeți imediat la un atelier de service autorizat pentru inspecție și reparații.
- Nu modificați, nu îndepărtați, nu loviți și nu deschideți ansamblul pretensionatorului centurii de siguranță, senzorul airbagului (SRS) și cablul de asamblare. Acest lucru poate cauza decesul sau vătămări grave în timpul unei coliziuni sau al altor evenimente neintenționate.

Limitări funcționale

- În următoarele cazuri, este posibil ca pretensionatorul centurii de siguranță să nu funcționeze corect
1. Modificarea sistemului de suspensie.
 2. Modificarea părții frontale a caroseriei.
 3. Repararea pretensionatorului centurii de siguranță sau a oricărui ansamblu conex.
 4. Ansamblul pretensionatorului centurii de siguranță sau zona înconjurătoare a acestuia prezintă daune.
 5. Instalarea unei grile de protecție sau a oricărui alt dispozitiv pe partea frontală a caroseriei.

2. PREGĂTIREA PENTRU CONDUS

2-8. Sisteme de protecție pentru copii

Sisteme de protecție pentru copii

Conform statisticilor privind accidentele, un copil este mai în siguranță în al doilea rând de scaune, dacă este bine imobilizat, decât pe scaunul din față. Alegeți un sistem de protecție pentru copii adecvat pentru autovehicul, vârsta și constituția copilului. (Centura de siguranță a autovehiculului respectă standardele internaționale și este proiectată în funcție de constituția corpului copilului peste 1,5 m.

Dacă o persoană sub 1,5 m folosește centura de siguranță, aceasta i-ar putea răni grav gâtul în caz de accident).

Acest manual oferă numai instrucțiuni de instalare pentru sistemele de protecție pentru copii (ISOFIX). Pentru detalii de instalare, urmați cu strictețe instrucțiunile furnizate de producătorul sistemului de protecție pentru copii.

AVERTISMENT

- Vă sugerăm să utilizați întotdeauna un dispozitiv de fixare standard pentru sistemul de protecție pentru copii de pe al doilea rând de scaune.
- Sistemul de protecție pentru copii trebuie să respecte standardele de siguranță stabilite de reglementările și legile locale. Nu ne asumăm nicio responsabilitate pentru un accident cauzat de utilizarea unui sistem de protecție pentru copii.
- Pentru o protecție eficientă în caz de accidente și opriri bruște, un copil trebuie să fie imobilizat în mod corespunzător folosind centura de siguranță sau un sistem adecvat de protecție pentru copii instalat pe al doilea rând de scaune, în funcție de vârsta și constituția copilului. Ținerea unui copil în brațe nu înlocuiește un sistem de protecție pentru copii.

Grupe de scaune pentru copii

Sistemele de protecție pentru copii trebuie să respecte standardele locale pentru autovehicule în ceea ce privește sistemele de protecție pentru copii și sistemul privind siguranța copiilor (ECE R44/R129). În general, sistemului de protecție pentru copii verificat i se aplică o etichetă de certificare locală și are, de asemenea, o etichetă portocalie după testarea conform standardului ECE R44/R129. Pe această etichetă există informații, cum ar fi grupa de greutate, nivelul ISOFIX și autorizația pentru sistemul de protecție pentru copii.

Tabelul sistemelor

Poziția scaunului	Șofer	Pasagerul din față		Rândul 2 stânga	Rândul 2 mijloc	Rândul 2 dreapta
		Airbag pasager PORNIT	Airbag pasager OPRIT			
Poziția scaunului adecvată pentru centură universală (DA/NU)	Nu se aplică	NU	DA	DA	DA	DA
Poziție scaun i-Size (DA/NU)	Nu se aplică	NU	NU	DA	NU	DA
Poziție scaun potrivită pentru fixare laterală (L1/L2)	Nu se aplică	NU	NU	NU	NU	NU
Cel mai mare sistem de fixare adecvat orientat cu spatele la direcția de mers (R1/R2X/R2/R3)	Nu se aplică	NU	NU	R1/R2X /R2/R3	NU	R1/R2X /R2/R3
Cel mai mare sistem de fixare adecvat orientat cu fața la direcția de mers (F2X/F2/F3)	Nu se aplică	NU	NU	F2X/F2/F3	NU	F2X/F2/F3
Cel mai mare sistem de fixare adecvat pentru scaun înălțător (B2/B3)	Nu se aplică	NU	NU	B2/B3	NU	B2/B3

Notă:

1. Categoria scaunului pentru copii este definită în conformitate cu ECE R16/R44/R129. Puteți găsi categoria scaunului pentru copii pe specificațiile acestuia. Sistemul de protecție pentru copii trebuie să fie adecvat vârstei, greutateii și constituției copilului.
2. Dacă este absolut necesar să instalați un scaun pentru copii pe scaunul pasagerului din față, asigurați-vă că dezactivați airbagul pasagerului. Reglați scaunul pasagerului din față în poziția cea mai înaltă și cea mai în spate înainte de a instala sistemul de protecție universal pe acesta.
3. Este interzisă instalarea unui scaun pentru copii cu o bază de sprijin sau cu un braț de sprijin pe scaunul din mijloc al celui de-al 2-lea rând.
4. Pe scaunul din mijloc al celui de-al 2-lea rând pot fi utilizate numai sisteme de protecție pentru copii cu centură universală.

2. PREGĂTIREA PENTRU CONDUS

Precauții privind sistemele de protecție pentru copii



Acest autocolant este atașat la parasolarul pasagerului din față și este utilizat pentru a vă reaminti că autovehiculul este echipat cu airbag frontal (SRS). Respectați următoarele măsuri de precauție:

- Atunci când utilizați un sistem de protecție pentru copii orientat cu spatele la direcția de mers pe scaunul pasagerului din față, airbagul pasagerului trebuie să fie dezactivat. Consultați secțiunea „Activarea și dezactivarea airbagului pasagerului din față”.

- Nu modificați niciodată, sub nicio formă, designul dispozitivului de fixare a sistemului de protecție pentru copii sau centura de siguranță a autovehiculului.

Șoferul poartă responsabilitatea să respecte instrucțiunile furnizate, precum și instrucțiunile furnizate de producătorul sistemului de protecție pentru copii.

Sisteme recomandate de protecție pentru copii

- Utilizați numai sisteme de protecție pentru copii omologate conform ECE R44 sau ECE R129. Consultați referința de omologare atașată la sistemul de protecție pentru copii.
- Atunci când utilizați sisteme de protecție pentru copii, citiți cu atenție instrucțiunile furnizate de producătorul sistemului de protecție pentru copii și urmați cu strictețe instrucțiunile de instalare, pentru a vă asigura că sistemul de protecție pentru copii este instalat corect.
- Recomandăm următoarele sisteme de protecție pentru copii.

Grupa de înălțime/greutate a copilului	Nume	Producător	Tipul de fixare
40~83 cm	Baby-Safe 2 CRS i-Size cu bază i-Size	Britax Römer	ISOFIX cu brațe de sprijin (orientat cu spatele la direcția de mers)
76~105 cm	TRIFIX ₂ i-Size	Britax Römer	ISOFIX și ancoră superioară de prindere
Grupa II (15 - 25 kg)	KidFix i-Size	Britax Römer	ISOFIX și centura autovehiculului
Grupa III (22 - 36 kg)	Scaun înălțător KidFix i-Size	Britax Römer	ISOFIX și centura autovehiculului

Notă:

Atunci când utilizați Britax Römer KidFix:

- Instalați extensia pentru impact lateral SICT în conformitate cu instrucțiunile din manualul sistemului de protecție pentru copii;
- Introduceți centura transversală a autovehiculului în dispozitivul de protecție. Nu introduceți centura diagonală a autovehiculului în dispozitivul de protecție.

Ancoră superioară de prindere

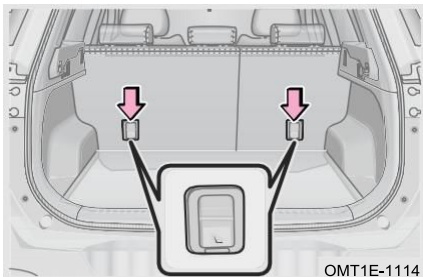

Acest model este echipat cu ancoră superioară de prindere cu curea pe spătarul scaunelor din spate.

Înainte de a utiliza o ancoră superioară de prindere cu curea, scoateți tetiera scaunului și capacul portbagajului. Cu sistemul de protecție pentru copii pe scaun, atașați cureaua de ancorare superioară la ancoră și strângeți-o pentru a fi întinsă. Consultați instrucțiunile furnizate de producătorul sistemului de protecție pentru copii.

CITIȚI

- Asigurați-vă că toate tetierele demontate sunt depozitate în siguranță.
- După instalarea corectă a sistemului de protecție pentru copii și a ancorei superioare, capacul portbagajului poate fi reinstalat.

AVERTISMENT

Asigurați-vă că ancora superioară de prindere cu curea este fixată corect. Instalarea incorectă poate provoca vătămarea gravă a copilului.

■ Sistem de protecție pentru copii orientat cu spatele la direcția de mers

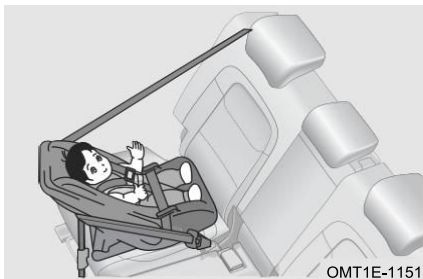

Un sistem de protecție pentru copii orientat cu spatele la direcția de mers este instalat cu fața spre partea din spate a autovehiculului. Instalați un sistem de protecție pentru copii orientat cu spatele la direcția de mers pe scaunul pasagerului din față numai dacă airbagul este dezactivat. Se recomandă să se utilizeze un sistem de protecție pentru copii orientat cu spatele la direcția de mers pentru copii cu vârsta sub 4 ani.

2. PREGĂTIREA PENTRU CONDUS

- Sistem de protecție pentru copii orientat cu fața la direcția de mers

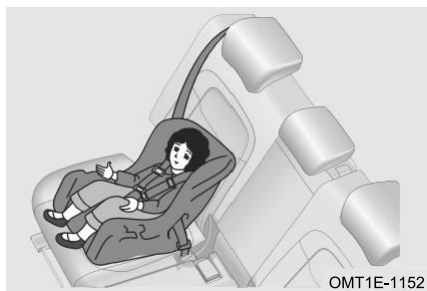

Un sistem de protecție pentru copii orientat cu fața la direcția de mers este instalat cu fața spre partea din față a autovehiculului. Se recomandă să se utilizeze un sistem de protecție pentru copii orientat cu fața la direcția de mers pentru copii cu vârsta peste 4 ani.

- Sistem de protecție pentru copii cu scaun înălțător



Copiii mai mari care nu pot încăpea într-un sistem de protecție pentru copii cu spătar înalt pot ocupa un scaun exterior de pe rândul al doilea folosind un scaun înălțător, fie atașat la punctele de ancorare inferioare, fie cu centură, așa cum este descris în instrucțiunile furnizate de producătorul sistemului de protecție pentru copii.

Instalarea sistemelor de protecție pentru copii

Sisteme de protecție pentru copii

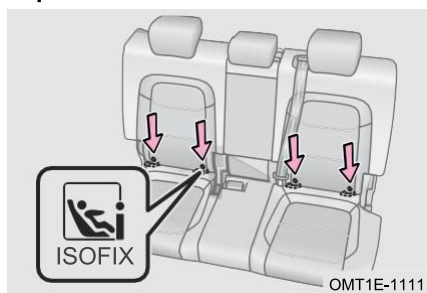

Scaunele exterioare din spate sunt echipate cu ancore ISOFIX / i-Size. Locurile de ancorare sunt identificate printr-un marcaj (a se vedea ilustrația) situat pe spătarul scaunului, direct deasupra ancorelor asociate.

Instalarea sistemelor de protecție pentru copii

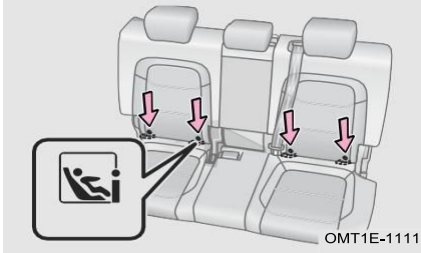

Pasul 1: Identificați ancorele ISOFIX.

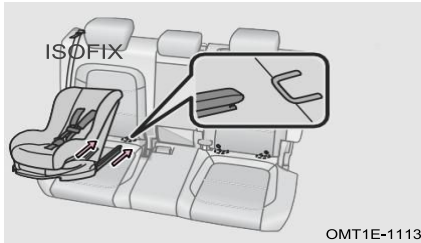

Pasul 2: Amplasați sistemul de protecție pentru copii pe un scaun exterior din spate;

Pasul 3: Atașați sonda ISOFIX a sistemului de protecție pentru copii la ancoră. Dacă este necesar, prelungiți brațul de sprijin al sistemului de protecție pentru copii.

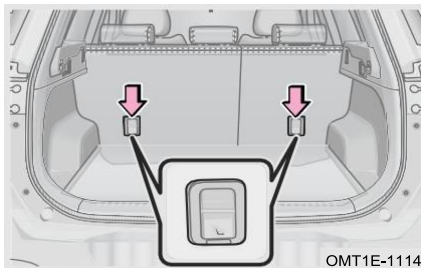

Pasul 4: În cazul în care este necesară o curea de ancorare superioară, direcționați, fixați corect și strângeți cureaua de ancorare superioară la ancora superioară.

Notă: Dacă există un capac de portbagaj, acesta va trebui îndepărtat pentru a permite accesul curelei superioare de ancorare la punctul de ancorare.

Notă: Consultați instrucțiunile sistemului de protecție pentru copii dacă acesta trebuie fixat cu o centură de ancorare superioară.

CITIȚI

- Dacă interferează cu instalarea, tetiera poate fi îndepărtată de pe scaunul pe care este instalat sistemul de protecție pentru copii.
- După atașarea curelei de ancorare superioare la punctul de ancorare, strângeți cureaua și asigurați-vă că este bine fixată. Pentru metoda specifică de fixare și strângere a curelei de ancorare superioare a sistemului de protecție pentru copii, urmați cu strictețe instrucțiunile furnizate de producătorul sistemului de protecție pentru copii.
- Înainte de a instala sistemul de protecție pentru copii care utilizează o ancoră superioară, trebuie demontată tetiera. Acest lucru va limita sau va preveni interacțiunea tetierei cu ancora superioară. În plus, orice capac de portbagaj prezent trebuie mai întâi îndepărtat.

2. PREGĂTIREA PENTRU CONDUS

AVERTISMENT

- După instalarea unui sistem de protecție pentru copii, nu reglați niciodată scaunul.
- Se recomandă instalarea sistemelor de protecție pentru copii pe scaunele exterioare din spate.
- Nu fixați niciodată mai mult de un sistem de protecție pentru copii la un set de puncte de ancorare.
- Cureaua de ancorare superioară nu trebuie să traverseze sau să depășească tetiera și asigurați-vă că strângeți cureaua după instalare. Instalarea incorectă poate provoca vătămarea gravă a copilului.
- Pentru autovehiculele echipate cu capac de portbagaj, capacul trebuie îndepărtat înainte de instalarea sistemului de protecție pentru copii la punctele de ancorare.
- Dacă un punct de ancorare este deteriorat sau supraîncărcat în timpul unui accident, mergeți imediat la un atelier de service autorizat pentru inspecție și reparații.
- Dacă scaunul șoferului interferează cu instalarea corectă a sistemului de protecție pentru copii de pe scaunul din spatele șoferului, instalați sistemul de protecție pentru copii pe scaunul din spatele pasagerului din față.
- Nu utilizați consola de ancorare a sistemului de protecție pentru copii pentru a fixa altceva decât sistemul de protecție pentru copii. Nu vom putea fi trași la răspundere pentru niciun accident cauzat în acest mod.
- Dacă sistemul de protecție pentru copii nu este fixat corect în poziție, copilul sau pasagerii pot suferi răni grave sau chiar pot deceda în timpul unei coliziuni.
- Asigurați-vă că ancora superioară este bine cuplată și verificați dacă sistemul de protecție pentru copii este fixat împingându-l și trăgându-l în direcții diferite. Urmați instrucțiunile de instalare furnizate de producătorul sistemului de protecție pentru copii. Dacă sistemul de protecție pentru copii nu este instalat corect, copilul poate suferi răni grave sau chiar poate deceda în timpul unei coliziuni.

Activarea și dezactivarea airbagului pentru pasagerul din față (dacă face parte din dotare)

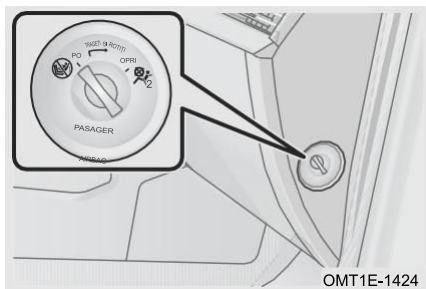

Butonul de activare/dezactivare a airbagului este situat pe planșa de bord din partea pasagerului și este vizibil atunci când ușa pasagerului din față este deschisă.

■ Dezactivarea airbagului pasagerului din față Rotiți butonul în poziția OFF (oprit) în timp ce trageți butonul spre exterior. Airbagul pasagerului din față este dezactivat și indicatorul stării de dezactivare se va aprinde.

■ Activarea airbagului pentru pasagerul din față

Rotiți butonul de la OFF (oprit) la ON (pornit), reactivați airbagul pasagerului din față și indicatorul luminos de activare se va aprinde. Acum este sigur să stați pe scaunul pasagerului din față.

Indicator de stare a airbagului



1 Indicarea stării de dezactivare

2 Indicarea stării de activare

AVERTISMENT

- Nu uitați să activați airbagul pasagerului din față atunci când un ocupant adult se așază pe scaunul pasagerului din față. Șoferul poartă responsabilitatea să confirme că starea airbagului pasagerului este corectă pentru ocupantul scaunului pasagerului din față.
- În cazul în care pe scaunul pasagerului din față trebuie instalat un sistem de protecție pentru copii orientat cu spatele la direcția de mers, airbagul pasagerului din față trebuie dezactivat. În caz contrar, poate provoca vătămări grave sau chiar decesul copiilor mici în cazul unui accident.

Memento privind prezența copiilor pe scaunul din spate

Introducere

Această funcție se bazează pe detectarea activă cu ajutorul unui radar cu unde milimetrice. După ce autovehiculul este oprit și blocat, acesta detectează dacă există un copil în mașină. Dacă există un copil, sistemul emite o alarmă pentru a alerta clienții și pietonii din jurul autovehiculului. Alarma este anunțată prin iluminarea intermitentă de două ori și printr-un semnal sonor.

După blocarea automobilului, sistemul va începe imediat să determine dacă există un copil în automobil. Dacă este detectat un copil, o alertă inițială va fi trimisă la zece secunde după blocarea automobilului, iar întregul proces va dura cinci secunde sau până la anulare.

După terminarea atenționării inițiale, dacă portiera este în continuare închisă și sistemul detectează că mai sunt copii în automobil, atenționarea de actualizare va fi activată la 85 de secunde după terminarea atenționării inițiale. Semnalul de atenționare de actualizare are loc la fiecare 60 de secunde drept ciclu de atenționare. În cadrul unui ciclu, clipirea dublă a semnalului luminos galben și semnalul sonor durează 30 de secunde, apoi se opresc timp de 30 de secunde în acest ciclu. Operațiunea se repetă până când mementoul este anulat

2. PREGĂTIREA PENTRU CONDUS

Când primul memento de actualizare este declanșat pentru mai mult de 5 minute și un copil este detectat în automobil, va fi declanșat un memento cu trei niveluri, iar un memento de uitare a copilului se va primi în aplicația CAR APP sau ca SMS pe telefonul mobil, după cum urmează: „Stimate utilizator, s-au detectat persoane și animale de companie lăsate în automobil. Vă rugăm să reveniți imediat la automobil.”

Suspendarea temporară a sistemului

Sistemul permite suspendarea temporară. În meniul Confort autovehicul din centrul autovehiculului, există un buton de oprire temporară pentru această funcție. Dezactivați funcția de memento o dată prin acest buton atunci când nu este nevoie de reamintire temporară. Cu toate acestea, atunci când autovehiculul pornește și rulează data viitoare, butonul va reveni implicit la starea activată.



Nu lăsați copiii singuri în automobil.

3-1. Informații despre cheie	Buton audio.....94
Cheie inteligentă69	Funcția de recunoaștere vocală (dacă face parte din dotare).....94
Raza de acțiune72	Legătură pentru telefon (dacă face parte din dotare).....95
Acces fără cheie73	
Securizarea autovehiculului75	3-6. Sistemul de aer condiționat
Sistemul de imobilizare.....76	Sistemul de aer condiționat.....99
Localizarea autovehiculului cu cheia inteligentă (dacă face parte din dotare).....77	Funcția de încălzire a sistemului de aer condiționat 104
Pornirea de la distanță cu cheia inteligentă (dacă face parte din dotare).....77	Funcția de răcire a sistemului de aer condiționat 104
3-2. Portiere	Controlul duzelor de ieșire a aerului 105
Blocarea/deblocarea portierelor78	Setări aer condiționat 106
Buton mecanic pentru portieră79	Spațiu de depozitare cu răcire în cotiera centrală auxiliară (dacă face parte din dotare)..... 106
Sistemul de blocare a portierelor pentru protecția copiilor80	3-7. Funcția de odorizare
3-3. Geamuri	Funcția de odorizare (dacă face parte din dotare)..... 107
Geamuri acționate electric82	3-8. Încărcarea wireless
Funcția de control de la distanță al geamurilor83	Încărcarea wireless (dacă face parte din dotare) 108
Funcția de protecție împotriva blocării geamului (dacă face parte din dotare)84	3-9. Spațiul de depozitare
3-4. Trapă panoramică	Spațiul de depozitare 110
Trapă panoramică (dacă face parte din dotare)85	Cortină pentru bagaje (dacă face parte din dotare)..... 111
Funcția de control de la distanță al trapei88	Suport..... 112
Funcția de protecție împotriva blocării trapei88	3-10. Priză de alimentare
3-5. Sistemul audio	Priză de alimentare..... 112
Vizualizarea opțiunilor de sunet89	3-11. Port USB
Meniul de comenzi rapide90	Port USB față..... 113
Setări locale90	Port USB spate..... 113
Setări autovehicul91	

FUNȚII INTERIOARE

- | | |
|---|---|
| 3-12. Parasolare și oglinzi de curtoazie | |
| Parasolare și oglinzi de curtoazie | |
| | 114 |
| 3-13. Deschiderea/ | |
| închiderea capotei | 114 |
| 3-14. Ușa portbagajului | |
| Acționarea manuală a ușii | |
| portbagajului | 115 |
| | Acționarea electrică a ușii portbagajului |
| | (dacă face parte din dotare) |
| | 115 |
| | Deschiderea de urgență a ușii |
| | portbagajului |
| | 120 |
| 3-15. Clapeta rezervorului de combustibil | |
| | Capacul compartimentului de alimentare |
| | electrică..... |
| | 120 |

3-1. Informații despre cheie

Cheie inteligentă

Cheia inteligentă este utilizată pentru a debloca/bloca portierele de la distanță și pentru a deschide ușa portbagajului de la o distanță de aproximativ 20 m (fără zonă oarbă) de autovehicul.

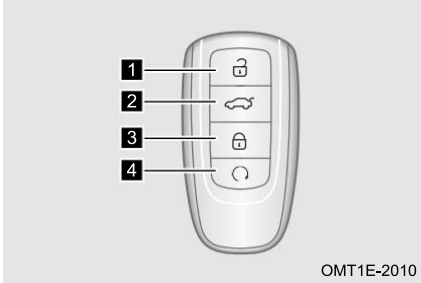

- 1** Buton de deblocare
- 2** Buton de deschidere a ușii portbagajului
- 3** Buton de blocare
- 4** Buton de pornire de la distanță

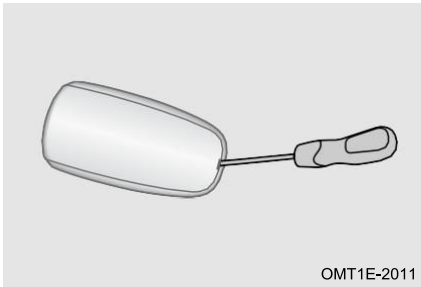

Cheia mecanică încorporată în cheia inteligentă poate fi utilizată pentru deblocarea/blocarea portierelor în caz de urgență, după îndepărtarea capacului cheii inteligente cu ajutorul unei șurubelnițe plate cu vârful izolat și scoaterea cheii mecanice. După utilizare, reasezați-o în locul original pentru a o transporta ușor (pentru detalii, consultați secțiunea „Portiera”).

Limitări funcționale

■ În următoarele condiții, bateria cheii inteligente poate fi aproape descărcată sau descărcată complet

1. Distanța controlului de la distanță scade treptat.
2. Telecomanda nu funcționează chiar dacă nu există interferențe.
3. Instrumentarul de bord afișează mesajul „Smart key battery is low” (Bateria cheii inteligente este descărcată).

■ În următoarele condiții, este posibil ca cheia inteligentă să nu funcționeze corect

1. În apropiere sunt utilizate mai multe chei inteligente.
2. Distanța dintre autovehicul și cheia inteligentă este de peste 20 m.
3. Cheia inteligentă este în contact cu un obiect metalic sau este acoperită de acesta.
4. Cheia inteligentă este plasată lângă un aparat electric (cum ar fi un telefon mobil sau un computer personal).
5. Cheia se află în apropierea unor dispozitive de comunicare wireless care au o frecvență similară cu cea a cheii pentru control de la distanță (cum ar fi un radio portabil).
6. Cheia este în apropierea unor instalații care generează unde puternice (cum ar fi turn TV, stație radio, centrală electrică, aeroport, gară).

3. FUNCȚII INTERIOARE

ATENȚIE

- Acest produs este un dispozitiv radio de joasă frecvență și poate fi perturbat de diverse servicii radio sau radiații de la echipamente industriale, științifice și medicale.
- Nu modificați frecvența de transmisie, nu creșteți puterea emițătorului (inclusiv instalația amplificatorului de putere RF wireless) și nu instalați o antenă de transmisie externă sau de altă natură fără permisiune.
- Atunci când o utilizați, nu interferați cu comunicațiile wireless legale; în caz de interferență, opriți imediat utilizarea și luați măsuri pentru a elimina interferența înainte de a continua utilizarea.

Înlocuirea bateriei cheii inteligente

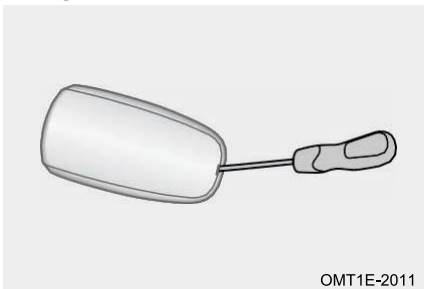

Pasul 1: Desfaceți capacul cheii inteligente folosind o șurubelniță cu cap plat cu vârful izolat și scoateți cheia mecanică;

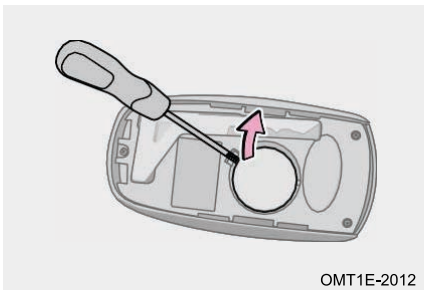

Pasul 2: Scoateți bateria din cheia inteligentă folosind o șurubelniță cu cap plat cu vârful izolat și instalați bateria nouă cu partea pozitivă (+) în sus;

Pasul 3: Instalați cheia inteligentă la locul ei în ordinea inversă a scoaterii;

Pasul 4: După înlocuirea bateriei, verificați dacă cheia inteligentă funcționează corect. Dacă cheia inteligentă nu funcționează normal, mergeți cât mai curând posibil la un atelier de service autorizat pentru inspecție și reparații.

PROTECȚIA MEDIULUI

Bateriile cu litiu uzate nu pot fi tratate ca deșeuri menajere generale; eliminați-le în conformitate cu reglementările și dispozițiile locale privind protecția mediului.

 CITIȚI

- Asigurați-vă că bornele pozitive și negative ale bateriei sunt amplasate corect.
- Modelul bateriei cheii inteligente: Baterie cu litiu 3V-CR2032.

 ATENȚIE

- Utilizați numai tipul de baterie recomandat.
- Nu îndoiți electrodul și borna la instalarea bateriei.
- Asigurați-vă că aveți mâinile uscate și că sunteți la distanță de apă atunci când înlocuiți bateria.
- Nu atingeți bateria nouă cu mâini unsuroase. În caz contrar, bateria se poate coroda.
- Nu atingeți și nu mișcați nicio componentă din interiorul cheii inteligente, deoarece este posibil să mai nu funcționeze corect.
- Există unele dificultăți la înlocuirea bateriei, astfel încât aceasta poate fi deteriorată dacă o înlocuiți personal. Se recomandă să o înlocuiți la un atelier de service autorizat.

 AVERTISMENT

- Evitați înghițirea de către copii a bateriei scoase sau a altor componente, deoarece acest lucru poate cauza decesul sau vătămări corporale grave copilului.
- În cheia inteligentă se utilizează o baterie de tip monedă sau nasture. Dacă o baterie este înghițită, aceasta poate provoca arsuri chimice grave în doar 2 ore și poate duce la deces sau vătămări corporale grave. Nu lăsați bateriile noi și pe cele demontate la îndemâna copiilor. Dacă înghițiți accidental o baterie sau dacă introduceți o baterie într-o parte a corpului, solicitați imediat asistență medicală de urgență.
- Dacă înghițiți accidental o baterie sau dacă introduceți o baterie într-o parte a corpului, solicitați imediat asistență medicală de urgență.

3. FUNCȚII INTERIOARE

Raza de acțiune

Zonă detectabilă

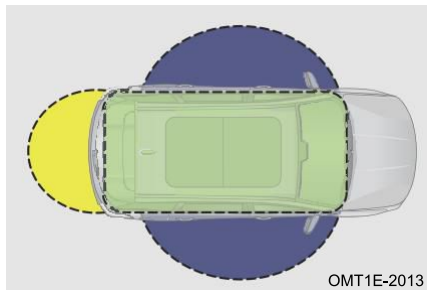

■ Zona de pornire sau comutare a alimentării

Pornirea sau comutarea modului de alimentare atunci când cheia inteligentă se află în autovehicul.

■ Zona de deblocare/blocare

Deblocarea/blocarea portierelor atunci când cheia inteligentă se află în raza de acțiune a antenei performante de joasă frecvență a portierei.

■ Zona de deschidere a ușii portbagajului

Deschide ușa portbagajului atunci când cheia inteligentă se află în raza de acțiune a antenei performante de joasă frecvență a portbagajului.

Zonă de detectare automată

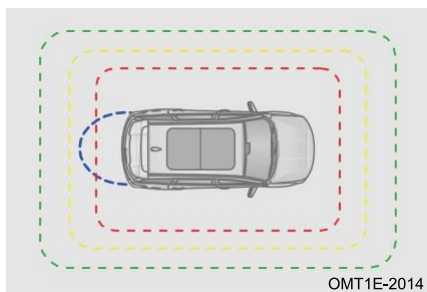

□ Aprinderea inteligentă a zonei luminilor de întâmpinare

Dacă vă apropiați de autovehicul cu cheia inteligentă asupra dvs., luminile de întâmpinare se vor aprinde.

□ Zona de blocare la îndepărtare

Părăsiți autovehiculul atunci când aveți cheia inteligentă asupra dvs. și portierele se blochează automat.

□ Zona de deblocare la apropiere

Apropiați-vă de autovehicul atunci când aveți cheia inteligentă asupra dvs. și portierele se deblochează automat.

□ Zona de deschidere inteligentă a ușii portbagajului

Apropiați-vă de autovehicul atunci când aveți cheia inteligentă asupra dvs. și portierele nu se pot debloca/bloca automat (pentru detalii despre funcția de deschidere prin detectare a ușii portbagajului, consultați secțiunea „Ușa portbagajului”).

CITIȚI

- Părăsiți autovehiculul după ce cele patru portiere și ușa portbagajului sunt închise; în caz contrar funcția de blocare prin detectare automată poate să nu opereze corect.
- Antena de joasă frecvență poate detecta zonele aflate la o distanță de 1,5 m de cheia inteligentă. Prin urmare, atunci când utilizați intrarea fără cheie sau funcția ENGINE START STOP (Pornire/oprire motor), asigurați-vă că distanța dintre cheia inteligentă și antena de joasă frecvență îndeplinește cerințele.
- Din cauza interferențelor din mediul înconjurător, pot fi afectate unele funcții ale cheii inteligente precum intrarea fără cheie, ENGINE START STOP (Pornire/oprire motor), iluminatul de curtoazie, deblocarea la apropiere, blocarea la distanță, etc. Atunci când funcțiile nu operează normal, utilizați alte metode (cum ar fi deblocarea manuală, deblocarea de la distanță) pentru a debloca/bloca sau porni autovehiculul.

Limitări funcționale

■ Este posibil ca cheia inteligentă să nu fie detectată în următoarele condiții

1. Cheia inteligentă este în portbagaj.
2. La blocarea portierelor, cheia inteligentă este prea aproape de fereastră sau de plafon.
3. Verificați cheia inteligentă, să nu fie plasată împreună cu surse puternice de interferențe electromagnetice (cum ar fi o sursă de alimentare portabilă, un interfon sau alte telefoane).

Acces fără cheie

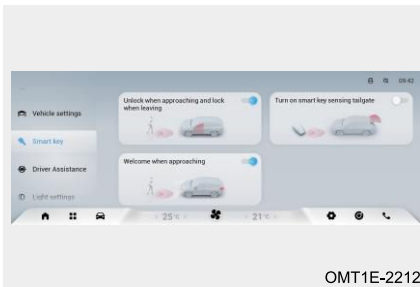

OMT1E-2212

Alimentați autovehiculul în modul ON și activați deblocarea la apropiere și blocarea la îndepărtare în Sistem audio - Setări autovehicul - Cheie inteligentă.

3. FUNCȚII INTERIOARE

Deblocarea portierelor

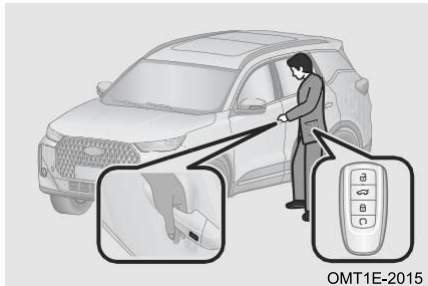

Metoda 1: Atingeți zona de detectare a deblocării cu patru degete atunci când purtați cheia inteligentă asupra dvs. Sistemul recunoaște automat valabilitatea cheii inteligente și portierele se deblochează automat.

Metoda 2: Aproiați-vă de autovehicul cu cheia inteligentă asupra dvs. Luminile de întâmpinare se vor aprinde, sistemul recunoaște automat valabilitatea cheii inteligente și portierele se deblochează automat.

Blocarea portierelor

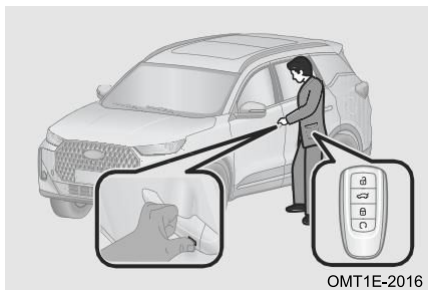

Metoda 1: Atingeți zona de detectare a blocării cu degetele atunci când purtați cheia inteligentă asupra dvs. Sistemul recunoaște automat valabilitatea cheii inteligente și portierele se blochează automat.

Metoda 2: Îndepărtați-vă de autovehicul cu cheia inteligentă asupra dvs. Sistemul recunoaște automat valabilitatea cheii inteligente și portierele se blochează automat.

CITIȚI

- Deblocarea/blocarea prin detectarea cheii inteligente trebuie să fie setată în sistemul audio (pentru detalii, consultați secțiunea „Sistemul audio”).
- Funcția de deblocare/blocare la detectare este anulată după ce autovehiculul este blocat timp de 3 zile. Repornirea motorului va restabili funcția de deblocare/blocare la detectare.

⚠ ATENȚIE

- Nu puneți cheia inteligentă împreună cu un computer, un mouse fără fir, un telefon, etc., deoarece deblocarea/blocarea s-ar putea să nu opereze.
- Funcția de blocare prin detectarea cheii inteligente operează numai atunci când alimentarea vehiculului este în modul OFF, toate portierele și ușa portbagajului sunt complet închise și cheia inteligentă nu este stocată în autovehicul.
- Dacă după părăsirea autovehiculului și închiderea celor patru portiere și a ușii portbagajului, cheia inteligentă este lăsată în autovehicul sau nu există nicio cheie inteligentă în jurul autovehiculului într-o rază de aproximativ 2,5 m, funcția de blocare activă la detectarea cheii inteligente nu va fi activată.
- În cazul în care cheia inteligentă este la o distanță de aproximativ 2,5 m de autovehicul, luminile de semnalizare nu luminează intermitent și sunetul claxonului nu se aude (solicitare de securizare reușită), verificați dacă autovehiculul este blocat pentru a evita funcționarea incorectă sau eșecul blocării care rezultă din condiția nesatisfăcută.
- După activarea funcției de deblocare/blocare activă la detectarea cheii inteligente, în cazul în care cheia inteligentă rămâne în apropierea autovehiculului, autovehiculul se va bloca automat după mai mult de 3 minute. În cazul în care cheia rămâne încă 3 minute, în scopul economisirii energiei, funcția de detectare a cheii inteligente va fi dezactivată temporar. Funcția poate fi activată numai după deschiderea oricărei portiere sau a ușii portbagajului și apoi închiderea tuturor portierelor și a ușii portbagajului.

Securizarea autovehiculului.**Operațiunea de securizare****■ Modul de securizare**

În timp ce alimentarea autovehiculului este comutată în modul OFF, iar cele patru portiere și ușa portbagajului sunt închise, apăsați butonul de blocare al cheii inteligente sau atingeți cu degetele zona de detectare a blocării ori părăsiți autovehiculul având cheia inteligentă asupra dvs. Portierele se vor bloca automat și se va realiza starea de securizare.

Solicitare de securizare reușită:
Lumina de semnalizare clipește o dată și claxonul antifurt sună o dată.

Solicitare de securizare nereușită:
Lumina de semnalizare clipește de două ori și claxonul antifurt nu sună.

■ Mod de securizare secundar

După dezactivarea securizării autovehiculului, dacă cele patru portiere și ușa portbagajului nu sunt acționate, autovehiculul se va bloca automat și va intra în starea de securizare după 30 de secunde.

3. FUNCȚII INTERIOARE

Dacă oricare dintre cele patru portiere sau ușa portbagajului sunt deschise, autovehiculul va ieși din modul de securizare secundară.

CITIȚI

- Solicitarea de securizare este setată în sistemul audio (pentru detalii, consultați secțiunea „Sistemul audio”).
- Securizarea autovehiculului nu poate fi setată dacă alimentarea autovehiculului nu este în modul OFF.
- Dacă cele patru portiere și ușa portbagajului nu sunt închise complet, sistemul de închidere centralizată se va bloca o dată și securizarea autovehiculului nu este reușită.
- Dacă ușa portbagajului este închisă, dar oricare portieră nu este închisă, sistemul de închidere centralizată se va bloca și apoi se va debloca, iar securizarea autovehiculului nu este reușită.

Operațiunea de dezactivare

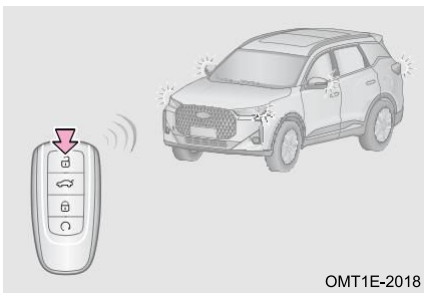

Apăsați butonul de deblocare de pe cheia inteligentă sau atingeți zona de detectare a deblocării cu patru degete ori apropiați-vă de autovehicul având cheia inteligentă asupra dvs. Sistemul recunoaște automat valabilitatea cheii inteligente și portierele se deblochează automat, iar autovehiculul va ieși din modul de securizare.

Solicitare de dezactivare reușită: Luminile de semnalizare clipesc de două ori.

Sistemul de imobilizare

Sistemul de imobilizare a motorului

Cheia inteligentă are un cip de tip transponder încorporat. Dacă cheia inteligentă nu este asociată în prealabil la modulul de imobilizare a motorului, cipul încorporat va împiedica pornirea motorului.

■ În următoarele condiții, este posibil ca sistemul de imobilizare a motorului să nu funcționeze corect

1. Cheia inteligentă este în contact cu un obiect metalic.
2. Modificarea sau eliminarea sistemului de imobilizare a motorului.
3. Cheia inteligentă este prea aproape sau intră în contact cu cheia inteligentă (cheie cu un cip de tip transponder încorporat) a unui alt autovehicul.

 ATENȚIE

- Nu asociați singuri cheia inteligentă, deoarece sistemul de imobilizare a motorului poate să nu funcționeze corect.
- Dacă motorul nu pornește, dar demarorul funcționează normal, este posibil să fie rezultatul interferenței sistemului de imobilizare a motorului. Mergeți imediat la un atelier de service autorizat pentru inspecție și reparații.

Sistemul antifurt al autovehiculului

Atunci când autovehiculul se află în modul de securizare și este detectată intrarea prin efracție, sistemul antifurt al acestuia va emite o alarmă sonoră și luminoasă, avertizând proprietarul că autovehiculul este deschis în mod neautorizat.

 CITIȚI

- Sistemul antifurt al autovehiculului nu va fi activat dacă portierele sunt blocate cu cheia mecanică. Se recomandă blocarea portierelor cu ajutorul cheii inteligente.
- După blocarea portierelor cu cheia inteligentă, sistemul antifurt al autovehiculului va fi declanșat dacă portiera stânga față este deblocată și deschisă cu cheia mecanică.
- Atunci când sistemul antifurt al autovehiculului este declanșat, acesta poate fi dezactivat prin apăsarea butonului de deblocare de pe cheia inteligentă sau prin comutarea alimentării autovehiculului la modul ON.
- Pentru a preveni declanșarea neașteptată a sistemului antifurt al autovehiculului sau furtul autovehiculului, înainte de a părăsi autovehiculul, verificați să nu se afle nimeni în autovehicul, toate portierele și geamurile sunt închise corespunzător și autovehiculul este bine securizat.

Localizarea autovehiculului cu cheia inteligentă (dacă face parte din dotare)

Apăsați butonul de blocare de pe cheia inteligentă constant de două ori în interval de câteva secunde. Claxonul sună de 6 ori și, în același timp, luminile de semnalizare clipesc de 10 ori. Acest lucru vă permite să vă găsiți ușor autovehiculul.

Pornirea de la distanță cu cheia inteligentă (dacă face parte din dotare)

În timp ce alimentarea autovehiculului este comutată în modul OFF, autovehiculul este blocat și cheia inteligentă nu se află în autovehicul, apăsați lung butonul de blocare sau butonul de pornire de la distanță de pe cheia inteligentă timp de câteva secunde pentru a-l porni de la distanță, iar sistemul de aer condiționat se activează automat în același timp. Autovehiculul se va opri automat după 10 minute de la pornirea de la distanță.

3. FUNCȚII INTERIOARE

CITIȚI

- Atunci când porniți autovehiculul de la distanță nu trebuie să se afle nicio persoană în autovehicul, inclusiv șoferul.
- Distanța de pornire a autovehiculului de la distanță cu ajutorul cheii inteligente nu trebuie să depășească distanța normală de funcționare (20 m) a cheii inteligente.
- După pornirea de la distanță a autovehiculului, unele funcții nu pot fi acționate (cum ar fi maneta pentru comenzile farurilor, maneta pentru comenzile ștergătoarelor, funcția audio). Apăsați pedala de frână având cheia inteligentă asupra dvs., părăsind astfel modul de la distanță și reluând funcționarea normală.
- Atunci când timpul unic pentru pornirea vehiculului de la distanță este de 10 minute, se vor adăuga 10 minute după apăsarea repetată a butonului de blocare sau a butonului de pornire de la distanță pentru câteva secunde. Aceasta permite pornirea autovehiculului de la distanță de două ori. În cazul în care cele două porniri au fost utilizate, după ce alimentarea autovehiculului este comutată în modul ON, pornirea autovehiculului de la distanță poate fi utilizată.

3-2. Portiere

Blocarea/deblocarea portierelor

Deblocarea numai a portierei șoferului

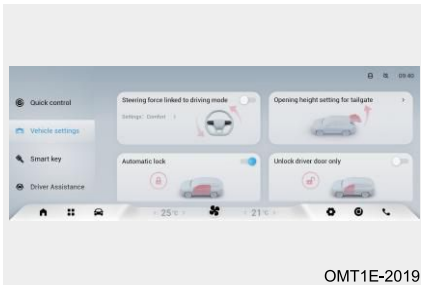

Porniți autovehiculul în modul ON. Activați deblocarea independentă a portierei șoferului prin Sistem audio - Setări autovehicul - Setări autovehicul. Numai portiera șoferului este deblocată atunci când butonul de deblocare al cheii inteligente este apăsat pentru prima dată. Celelalte trei portiere sunt deblocate atunci când butonul de deblocare al cheii inteligente este apăsat pentru a doua oară.

Buton pentru blocarea portierelor

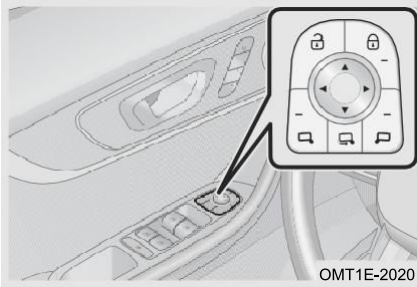

Când portierele sunt blocate, apăsați butonul  pentru a debloca portierele.

Când portierele sunt deblocate, apăsați butonul  pentru a bloca portierele.

CITIȚI

Atunci când cele patru portiere sunt închise și viteza autovehiculului este >15 km/h, portierele se vor bloca automat. Blocarea automată a portierelor trebuie setată în sistemul audio (pentru detalii, consultați secțiunea „Sistemul audio”). Autovehiculul este deblocat imediat după o coliziune.

Deblocarea portierelor folosind mânerul interior

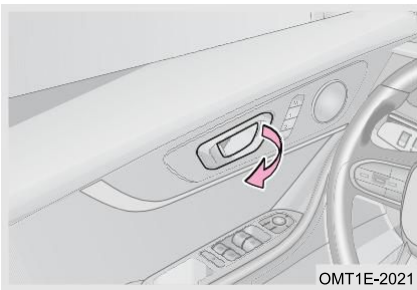

Când portierele sunt deblocate, trageți ușor de mânerul interior al portierei pentru a deschide portierele.

Când portierele sunt blocate, trageți de mânerul interior al portierei prima dată pentru a debloca portierele și trageți din nou pentru a deschide portierele.

Buton mecanic pentru portieră

Autovehiculul nu poate fi deblocat/blocat electric atunci când bateria este descărcată sau în condiții similare. În acest caz, portierele pot fi deblocate/închinate cu ajutorul butonului mecanic pentru portieră.

Deblocarea/blocarea manuală a portierei din stânga față

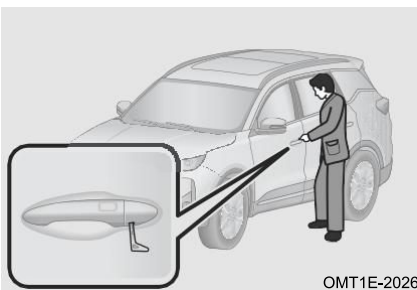

Pasul 1: Introduceți cheia mecanică în orificiul de sub capacul mânerului portierei din stânga față. Rotiți cheia în sus pentru a deschide capacul;

3. FUNCȚII INTERIOARE

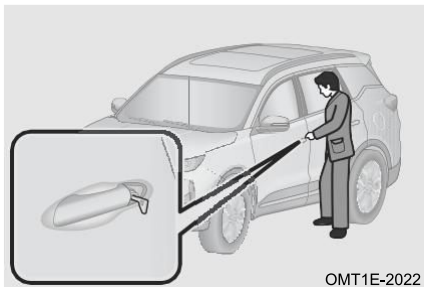

Pasul 2: Introduceți cheia mecanică în orificiul portierei din stânga față, rotiți cheia în sens orar pentru a bloca portiera și în sens antiorar pentru a o debloca.

Blocarea portierei din dreapta față/a portierelor din al doilea rând

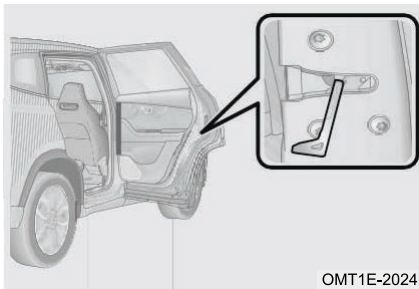

Pasul 1: De-a lungul regiunii de blocare de la marginea panoului portierei, apăsați butonul de blocare alb cu vârful cheii, astfel încât să se poată realiza operațiunea de blocare a portierelor din al doilea rând;

Pasul 2: Închideți portierele din al doilea rând. Trageți mânerul portierei pentru a vă asigura că portiera este blocată.

CITIȚI

- Dacă portierele nu pot fi deblocate/blocate prin acționare electrică, mergeți cât mai curând posibil la un atelier de service autorizat pentru inspecție și reparații.
- Atunci când utilizați butonul mecanic pentru portieră, verificați dacă portierele sunt blocate, una câte una după blocare. Dacă blocarea nu reușește, mergeți la un atelier de service autorizat cât mai curând posibil.

Sistemul de blocare a portierelor pentru protecția copiilor

Sistemul de blocare electrică a portierelor pentru protecția copiilor (dacă face parte din dotare)

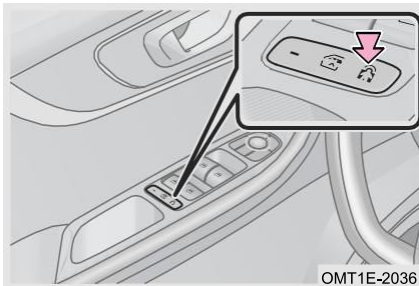

Apăsați butonul . Indicatorul butonului OFF al geamului lateral al pasagerului se aprinde, iar sistemul de blocare a portierelor pentru protecția copiilor este blocat. În acest moment, ușa portbagajului nu poate fi deschisă din interior și poate fi deschisă doar din exterior. În acest caz, funcția de comutare a geamului lateral al pasagerului este dezactivată.

Sistemul de blocare manuală a portierelor pentru protecția copiilor (dacă face parte din dotare)

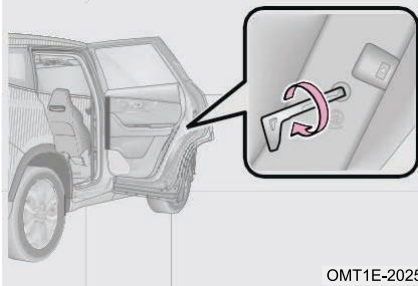

OMT1E-2025

Blocare: Utilizați o cheie mecanică sau o șurubelniță plată adecvată. Rotiți în direcția săgeții pentru a bloca sistemul de blocare a portierelor pentru protecția copiilor.

Deblocare: Utilizați o cheie mecanică sau o șurubelniță plată adecvată. Rotiți în direcția opusă săgeții pentru a debloca sistemul de blocare a portierelor pentru protecția copiilor.

AVERTISMENT

- Sistemul este independent și nu poate înlocui în niciun caz mecanismul de închidere centralizată.
- Asigurați-vă că toate portierele sunt închise înainte de a conduce, în caz contrar pot fi provocate accidente și vătămări corporale.
- Atunci când un copil este așezat pe scaunele din spate, blocați întotdeauna sistemul de blocare a portierelor pentru protecția copiilor pentru a preveni deschiderea accidentală a portierelor celui de-al doilea rând în timpul condusului.
- În cazul unui accident, atunci când este activat sistemul de blocare a portierelor pentru protecția copiilor și se află cineva în autovehicul, rețineți că portierele celui de-al doilea rând pot fi deschise numai din exterior.
- Pe vreme caldă, dacă autovehiculul staționează și toate portierele și geamurile sunt închise, nu lăsați animale sau copii singuri în autovehicul. În caz contrar, creșterea bruscă a temperaturii poate cauza vătămarea gravă sau chiar decesul, chiar dacă este vorba de un scurt timp.

3. FUNCȚII INTERIOARE

3-3. Geamuri

Geamuri acționate electric

Există mai multe modalități de deschidere/închidere a geamurilor, cum ar fi prin buton, recunoaștere vocală și telecomandă.

Metode de utilizare

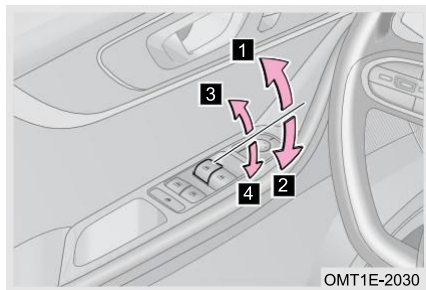

Operați butonul geamului acționat electric după ce alimentarea autovehiculului este comutată în modul ON:

- 1** Trageți butonul pentru a face geamul să se ridice automat; apăsați-l din nou pentru a opri deplasarea geamului.
- 2** Apăsați butonul pentru a face geamul să coboare automat; apăsați-l din nou pentru a opri deplasarea geamului.
- 3** Trageți butonul cu o treaptă pentru a face geamul să se ridice; eliberați-l pentru a opri deplasarea geamului.
- 4** Apăsați butonul cu o treaptă pentru a face geamul să coboare; eliberați-l pentru a opri deplasarea geamului.

CITIȚI

- Pentru detalii despre recunoașterea vocală, consultați secțiunea „Sistemul audio”.
- Numai autovehiculele cu funcție de protecție împotriva blocării geamurilor au funcția de ridicare a geamului cu o singură atingere.
- În momentul pornirii motorului, operațiunile de ridicare și coborâre a geamului vor fi suspendate pentru a furniza un curent mare pentru pornirea motorului.
- Dacă portiera nu este deschisă în termen de 2 minute în timp ce alimentarea autovehiculului este comutată în modul OFF, geamul electric poate fi acționat.
- După lăsarea autovehiculului într-un mediu cu temperaturi scăzute pentru o perioadă îndelungată, la acționarea butonului geamului acționat electric, geamul nu poate fi deschis sau închis complet. În acest caz, eliberați butonul și apoi acționați din nou; repetați 3-5 cicluri pentru recuperare.

⚠️ AVERTISMENT

- Pentru a evita vătăările corporale, este responsabilitatea șoferului să îndrume toți pasagerii să acționeze butonul de ridicare/coborâre a geamului acționat electric și, în special, să împiedice copiii să îl utilizeze incorect. Asigurați-vă că alimentarea autovehiculului a fost comutată la OFF sau că dispozitivul non-mecanic este închis atunci când părăsiți autovehiculul.
- Aveți mare grijă când închideți geamurile, deoarece vă pot prinde părți ale corpului și vă pot răni! La modelele fără funcție de protecție împotriva blocării geamurilor, atunci când geamul se ridică, corpul pasagerului poate fi prins, rezultând vătămări grave. Pentru modelele cu funcție de protecție împotriva blocării geamurilor, funcția poate fi activată în zona de protecție împotriva blocării pentru a proteja pasagerul. Cu toate acestea, pentru obiectele subțiri sau moi, este posibil ca funcția de protecție împotriva blocării să nu fie activată, rezultând vătămări grave.

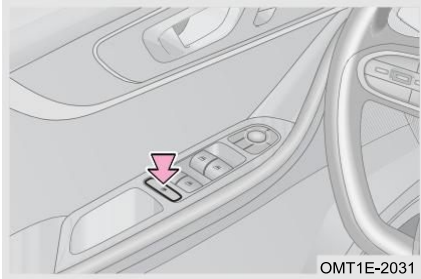
Buton de dezactivare pentru geamurile pasagerilor

Dacă apăsați butonul ”, se aprinde indicatorul butonului de dezactivare (OFF) a geamurilor pasagerilor. După dezactivare, geamurile din partea pasagerului pot fi acționate numai de către butonul geamului din partea șoferului (această funcție este recomandată atunci când există un copil în autovehicul).

Funcția de control de la distanță al geamurilor**Funcția de coborâre a geamului prin telecomandă**

Când alimentarea autovehiculului este comutată în modul OFF, cele patru portiere sunt închise și butonul de deblocare de pe cheia inteligentă este apăsat lung, geamurile celor patru portiere vor coborî automat. Dacă butonul de deblocare de pe cheia inteligentă este eliberat sau dacă se deschide vreo portieră în acest proces, geamul nu va mai coborî.

Funcția de ridicare a geamului prin telecomandă (dacă face parte din dotare)

Când alimentarea autovehiculului este comutată în modul OFF, cele patru portiere sunt închise și butonul de blocare de pe cheia inteligentă este apăsat, vehiculul va intra în starea de securizare și geamurile celor patru portiere se vor ridica automat. Dacă deblocați/blocați portierele în procesul de ridicare automată a geamurilor, geamurile nu vor mai coborî.

📖 CITIȚI

Dacă are loc o închidere anormală în timpul ridicării geamului cu o singură atingere prin telecomandă, luminile de semnalizare clipească 1 dată și claxonul sună constant de 5 ori pentru a avertiza utilizatorul că este posibil ca geamul să nu se fi închis normal.

3. FUNCȚII INTERIOARE

AVERTISMENT

Înainte de a utiliza funcția de ridicare a geamului prin telecomandă, acordați o atenție sporită. Funcția de ridicare/coborâre a geamului prin telecomandă poate fi utilizată numai atunci când autovehiculul poate fi văzut clar și vă asigurați că pasagerii nu pot fi prinși de geam.

Funcția de protecție împotriva blocării geamului (dacă face parte din dotare)

Funcția de protecție împotriva blocării

În timpul ridicării geamului cu o singură atingere sau cu o singură atingere prin telecomandă, dacă se întâlnește un obstacol în zona de protecție împotriva blocării și rezistența depășește o anumită valoare, geamul se va opri din ridicare și va coborî ușor. Pentru a închide geamul, îndepărtați obstacolul și acționați din nou.

Pentru a proteja sistemul de reglare a geamurilor, funcția de protecție împotriva blocării geamurilor și funcția de ridicare a geamurilor cu o singură atingere vor fi anulate în anumite condiții pentru a evita un potențial pericol pentru siguranță. În acest moment, geamul are doar funcția de ridicare/coborâre convențională. După aplicarea protecției împotriva blocării, funcția de ridicare a geamului cu o singură atingere a portierei corespunzătoare va reveni la normal.

Anularea funcției de protecție împotriva blocării

Dacă se întâlnesc obstacole de două ori consecutiv la ridicarea geamului, acesta se va opri, iar funcția de protecție împotriva blocării va fi anulată. În cazul în care cablul bateriei este deconectat în timpul procesului de funcționare sau nefuncționare, funcția de protecție împotriva blocării va fi anulată.

Funcția de protecție împotriva supraîncălzirii

Pentru a proteja motorul, dacă operațiunea de ridicare-coborâre a geamului este efectuată continuu, funcția de protecție împotriva supraîncălzirii dezactivează activ controlul prin butonul corespunzător al geamului. După ce temperatura motorului revine la normal, acesta se reia. Această funcție nu va afecta utilizarea altor funcții normale de ridicare-coborâre a geamului.

Funcție de învățare manuală

Dacă funcția de ridicare a geamului cu o singură atingere și funcția de protecție împotriva blocării nu funcționează normal, efectuați următorii pași pentru a restabili funcția. Asigurați-vă că nu există obstacole în raza geamului în timpul învățării.

Pasul 1: Porniți autovehiculul în modul ON;

Pasul 2: Acționați butonul geamului și țineți-l apăsat manual timp de 2 secunde pentru a închide complet geamul, apoi eliberați butonul;

Pasul 3: Acționați butonul geamului și țineți-l apăsat manual timp de 2 secunde pentru a deschide complet geamul, apoi eliberați butonul;

Pasul 4: Încercați să acționați funcția de ridicare automată a geamului;

Pasul 5: Dacă geamul nu se poate închide automat, repetați pașii de mai sus pentru setare.

Dacă funcția de ridicare a geamului nu poate fi restaurată prin repetarea pașilor de mai sus, mergeți cât mai curând posibil la un atelier de service autorizat pentru inspecție și reparații.

Notă: Dacă se pierde setarea memorată a poziției geamului, aceasta poate fi setată și cu ajutorul funcției de ridicare a geamului cu o singură atingere prin telecomandă. În acest moment, geamul va coborî complet, apoi va urca până la capăt. Geamul poate fi închis în mod normal și setarea este reușită.

CITIȚI

Atunci când conduceți pe drumuri cu gropi sau pe suprafețe denivelate, gravitația poate afecta sistemul portierei în mod neașteptat. În acest caz, geamul se poate inversa și coborî în timp ce se ridică prin funcția de ridicare a geamului cu o singură atingere. Acest eveniment are o probabilitate redusă și este normal.

ATENȚIE

- În cazul în care cablul bateriei este deconectat și apoi reconectat, funcția de ridicare automată a geamului și funcția de protecție împotriva blocării nu vor opera.
- Funcția de protecție împotriva blocării este un tip de funcție de protecție pentru siguranța geamului. Nu încercați niciodată să o activați în mod repetat folosind diverse obiecte, metode necorespunzătoare sau chiar prin prinderea intenționată a oricărei părți a corpului. Acest lucru poate deteriora mecanismul sistemului de reglare a geamului sau vă poate cauza vătămarea accidentală.
- Atunci când închideți geamul, chiar dacă este echipat cu funcție de protecție împotriva blocării, păstrați întotdeauna liberă zona de închidere a geamului. În caz contrar, dacă există un obiect subțire și sistemul nu îl poate detecta, protecția împotriva blocării nu va funcționa. Dacă se prinde mâna sau degetul cuiva, se vor produce vătămări extrem de grave.

3-4. Trapă panoramică

Trapă panoramică (dacă face parte din dotare)

Există mai multe modalități de deschidere/închidere a trapei, cum ar fi prin buton, recunoaștere vocală și telecomandă.

3. FUNCȚII INTERIOARE

Controlul prin buton

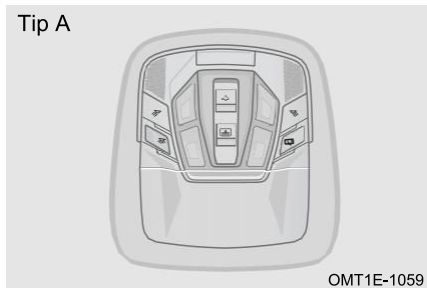

■ Trapă înclinabilă în sus/cu închidere

Împingeți butonul „↕” înapoi când trapa este închisă și trapa se va înclina în sus. Când trapa este înclinată în sus, împingeți butonul „↕” înainte și trapa va aluneca și se va închide.

Când trapa se înclină în sus, împingeți butonul „↕” înainte și trapa și parasolarul se închid în același timp.

■ Deschiderea/închiderea trapei

Când trapa este înclinată în sus, împingeți butonul „↕” înapoi și trapa va glisa și se va deschide. Împingeți din nou butonul „↕” și trapa va glisa și se va deschide în poziția maximă.

Când trapa este deschisă, împingeți butonul „↕” înainte și trapa va glisa și se va închide.

Când trapa este deschisă, împingeți butonul „↕” înainte și trapa și parasolarul se închid în același timp.



■ Trapă înclinabilă în sus/cu închidere

Împingeți butonul „↕” înapoi când trapa este închisă și trapa se va înclina în sus.

■ Deschiderea/închiderea parasolarului
Împingeți butonul „☰” înapoi când parasolarul este închis și parasolarul va glisa în poziția de mijloc. Împingeți din nou butonul „☰” și parasolarul va glisa în poziția complet deschisă.

Împingeți butonul „☰” înainte când parasolarul este complet deschis și parasolarul va glisa în poziția de mijloc. Împingeți din nou butonul „☰” și parasolarul va glisa în poziția complet închisă.

■ Deschiderea/închiderea parasolarului
Împingeți butonul „☰” înapoi când parasolarul este închis și parasolarul va glisa în poziția de mijloc. Împingeți din nou butonul „☰” și parasolarul va glisa în poziția complet deschisă.

Împingeți butonul „☰” înainte când parasolarul este complet deschis și parasolarul va glisa în poziția de mijloc. Împingeți din nou butonul „☰” și parasolarul va glisa în poziția complet închisă.

Când trapa este înclinată în sus, împingeți butonul „↔” înainte și trapa va glisa și se va închide.

Când trapa se înclină în sus, împingeți butonul „☑” înainte și trapa și parasolarul se închid în același timp.

■ Deschiderea/închiderea trapei

Când trapa este înclinată în sus, împingeți butonul „↔” înapoi și trapa va glisa și se va deschide. Împingeți din nou butonul „↔” și trapa va glisa și se va deschide în poziția maximă.

Când trapa este deschisă, împingeți butonul „↔” înainte și trapa va glisa și se va închide.

Când trapa este deschisă, împingeți butonul „☑” înainte și trapa și parasolarul se închid în același timp.

CITIȚI

- Pentru detalii despre recunoașterea vocală, consultați secțiunea „Sistemul audio”.
- Dacă identificați acționarea eronată a protecției împotriva blocării, mergeți cât mai curând posibil la un atelier de service autorizat pentru inspecție și reparații.
- Butonul trapei și butonul parasolarului sunt proiectate pe 2 niveluri. Primul nivel este raza de deschidere prin control manual, iar al doilea nivel este raza de deschidere prin control automat. Selectați un nivel adecvat în funcție de cerințele dvs.

ATENȚIE

- Dacă funcția de protecție împotriva blocării trapei eșuează, poziția inițială memorată poate fi pierdută și, prin urmare, este necesar să recalibrați poziția.
- Atunci când trapa este înghețată sau acoperită cu zăpadă, deschiderea forțată a trapei va deteriora geamul trapei și motorul.
- Dacă există apă pe trapă după ploaie, scurgeți-o întotdeauna înainte de deschidere, pentru a preveni curgerea apei în habitacul.
- Curățați în mod regulat cu apă praful și reziduurile din șinele și benzile trapei. După spălarea autovehiculului sau după ploaie, ștergeți complet apa de pe geamul trapei înainte de utilizare.

AVERTISMENT

- Nu lăsați copiii singuri în autovehicul. În cazul acționării accidentale a butonului trapei, se poate produce vătămarea la nivelul capului sau al mâinilor acestora.
- Atunci când autovehiculul se deplasează sau înainte de a închide trapa, asigurați-vă că toate părțile corpurilor pasagerilor (cum ar fi mâinile) se află în autovehicul; în caz contrar, pot fi cauzate vătămări corporale.

3. FUNCȚII INTERIOARE

Funcția de control de la distanță al trapei

Funcția de deschidere de la distanță a trapei

Când alimentarea autovehiculului este comutată în modul OFF și cele patru portiere sunt închise, dacă butonul de deblocare de pe cheia inteligentă este apăsat lung timp de câteva secunde, este deschis parasolarul și apoi este deschisă trapa. Dacă apăsați butonul de blocare în timpul deschiderii trapei, trapa se oprește din mișcare.

Funcția de închidere de la distanță a trapei

Când alimentarea autovehiculului este comutată în modul OFF și cele patru portiere sunt închise, dacă butonul de blocare de pe cheia inteligentă este apăsat, autovehiculul va intra în modul de securizare și trapa se închide. Dacă apăsați butonul de blocare în timpul închiderii trapei, trapa se oprește din mișcare.

Funcția de protecție împotriva blocării trapei

Funcția de protecție împotriva blocării

În timpul închiderii geamului trapei, acesta va reveni automat la o anumită rezistență. Atunci când protecția împotriva blocării se declanșează în poziție orizontală, geamul trapei revine în poziție semi-deschisă. Atunci când protecția împotriva blocării se declanșează în poziție verticală, acesta va reveni la poziția de înclinare în sus.

Când parasolarul trece de la starea semi-deschisă la starea închisă, acesta va reveni automat la o anumită rezistență.

AVERTISMENT

Nu treceți părți ale corpului sau obiecte prin trapă în timpul deschiderii și închiderii, chiar dacă aceasta este echipată cu funcție de protecție împotriva blocării.

Funcția de protecție împotriva supraîncălzirii

Nu acționați frecvent trapa într-un timp scurt, deoarece motorul se va supraîncălzi sau va intra în starea de protecție împotriva supraîncălzirii motorului. După aceasta, trapa nu va mai răspunde la acționarea cheii. Protecția împotriva supraîncălzirii va fi anulată automat după ce motorul se răcește.

3-5. Sistemul audio

Vizualizarea opțiunilor de sunet

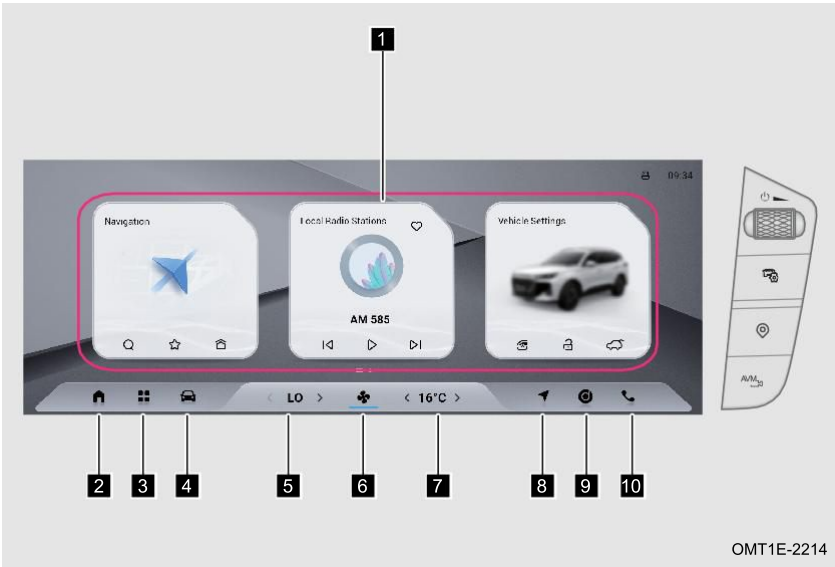

Buton audio pe consola auxiliară a bordului



Setări autovehicul

Faceți clic pentru a accesa setările autovehiculului.



Buton de navigație (dacă face parte din dotare)

Faceți clic pentru a accesa navigația.



Buton de monitorizare a vizualizării panoramice

Faceți clic pentru a accesa sistemul de monitorizare a vizualizării panoramice.



Buton de alimentare/buton de reglare a volumului

Porniți/opriți sistemul audio și de divertisment. În caz de funcționare anormală, sistemul poate fi repornit prin apăsarea prelungită a butonului de alimentare. Ridicați pentru a mări volumul, apăsați pentru a micșora volumul.

Notă: Ecranul audio principal afișează ecranul de operare a sistemului de aer condiționat prin glisarea de sus în jos a ecranului audio principal.

1 Interfața interactivă a plăcii
Glisați pentru a vizualiza și faceți clic pe aplicația APP corespunzătoare pentru a accesa.

2 Pagina de pornire Faceți clic pentru a reveni la pagina de pornire a sistemului audio.

3 Aplicația APP
Faceți clic pentru a accesa ecranul aplicației APP.

4 Setări autovehicul

5 Reglarea temperaturii pe partea șoferului

6 Faceți clic pentru a afișa ecranul de operare a sistemului de aer condiționat.

3. FUNCȚII INTERIOARE

Faceți clic pentru a accesa ecranul de setări ale autovehiculului.

Faceți clic pentru a regla temperatura aerului condiționat pentru șofer.

7 Reglarea temperaturii pe partea pasagerului din față
Faceți clic pentru a regla temperatura aerului condiționat pentru pasagerul din față.

8 Navigație Faceți clic pentru a accesa ecranul de navigație.

9 Multimedia
Faceți clic pentru a accesa ecranul multimedia.

10 Telefon

Faceți clic pentru a accesa ecranul de setări pentru telefon sau pentru Bluetooth.



Unele modele de radio acceptă funcția DAB / RDS.

Meniul de comenzi rapide

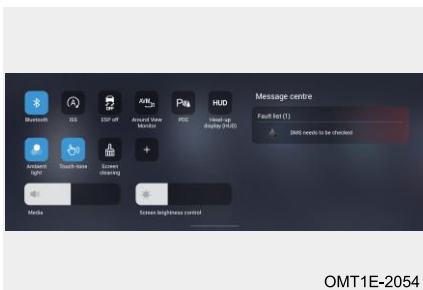

OMT1E-2054

Cu autovehiculul pornit în modul ON, glisați în jos ecranul audio pentru a afișa ecranul meniului de comenzi rapide și informațiile de căutare a defecțiunilor.

Pe ecranul meniului de comenzi rapide se pot seta funcțiile Bluetooth, Auto Hold, Start - Stop, profilurile, etc.

Setări locale

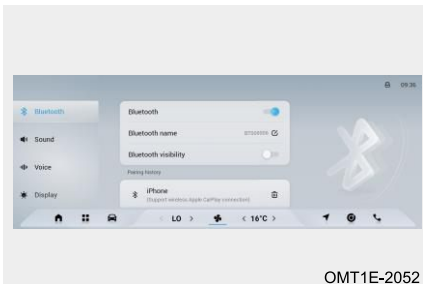

OMT1E-2052

Funcțiile Bluetooth, Sunet, Voce, Afișaj, Sistem, Gestionare dispozitive pot fi setate prin setările locale.

Setări autovehicul

Control rapid

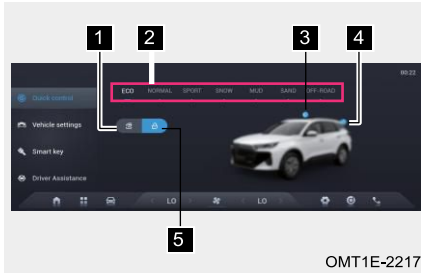

OMT1E-2217

Setări autovehicul

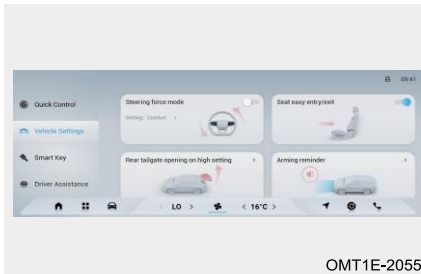

OMT1E-2055

Memento telefon uitat: ON/OFF (Pornit/Oprit).

Personalizarea butoanelor de pe volan: Configurați setările autovehiculului/ Captura înregistratorului de condus/Comutarea sursei audio.

Sfaturi de întreținere: ON/OFF (Pornit/Oprit).

Resetarea kilometrajului pentru întreținere: Resetați kilometrajul pentru întreținere.

Cheie inteligentă

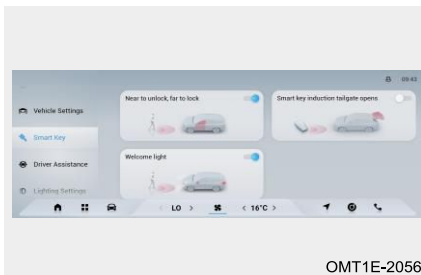

OMT1E-2056

1 Buton de dezactivare (OFF) pentru geamurile pasagerilor / butonul sistemului de blocare electrică a portierelor pentru protecția copiilor.

2 Schimbarea modului de condus.

3 Faceți clic pentru a accesa ecranul de control al trapei și faceți clic pentru a deschide/închide trapa.

4 Faceți clic pentru a accesa ecranul de control al ușii portbagajului și faceți clic pentru a deschide/închide ușa portbagajului.

5 Buton de blocare/deblocare a portierelor.

Forța de direcție legată de modul de condus: Modulurile ON/OFF (Pornit/Oprit).

Modurile Confort/SPORT se pot seta la închidere.

Setarea înălțimii de deschidere a hayonului:

Setați înălțimea de deschidere a ușii acționate electric a portbagajului.

Blocare automată: ON/OFF (Pornit/Oprit).

Deblocarea numai a portierei șoferului: ON/OFF (Pornit/Oprit).

Încărcare wireless pentru telefoanele mobile: ON/OFF (Pornit/Oprit).

Deblocare la apropiere și blocare la îndepărtare: ON/OFF (Pornit/Oprit).

Activați acționarea hayonului la detectarea cheii inteligente:

ON/OFF (Pornit/Oprit).

Întâmpinare la apropiere: ON/OFF (Pornit/Oprit).

3. FUNCȚII INTERIOARE

Asistență șofer

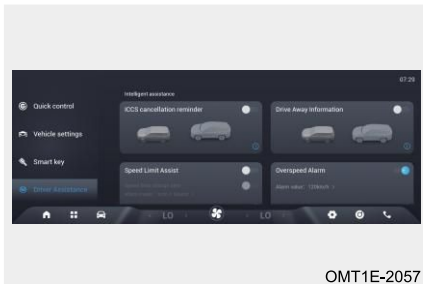

[Asistență inteligentă]

Memento de dezactivare a sistemului integrat de asistență pentru viteza de croazieră ICCS: ON/OFF (Pornit/Oprit).
Informații la pornirea la drum: ON/OFF (Pornit/Oprit).

Asistență privind limita de viteză: ON/OFF (Pornit/Oprit). Valoarea limitei de viteză a alarmei de depășire a vitezei poate fi setată atunci când funcția este dezactivată.

OMT18-1038

Depășire viteză: ON/OFF (Pornit/Oprit).

Sistemul de asistență inteligentă pentru controlul vitezei: ON/OFF (Pornit/Oprit).

Comutarea inteligentă între faza lungă și faza scurtă: ON/OFF (Pornit/Oprit).

Sistemul inteligent de evitare a coliziunilor (IES): ON/OFF (Pornit/Oprit).

[Avertisment de securitate]

Sistemul de avertizare în caz de coliziune frontală: ON/OFF (Pornit/Oprit).

Setați sensibilitatea.

Sistemul de frânare automată de urgență: ON/OFF (Pornit/Oprit).

Avertizare la părăsirea benzii de rulare: ON/OFF (Pornit/Oprit).

Setați sensibilitatea/modul de alarmă.

Sistemul de prevenire a părăsirii benzii de rulare: ON/OFF (Pornit/Oprit).

Sistemul de menținere a benzii de rulare în situații de urgență: ON/OFF (Pornit/Oprit).

Sistemul de avertizare privind portiera deschisă: ON/OFF (Pornit/Oprit).

Detectarea unghiului mort: ON/OFF (Pornit/Oprit).

Sistemul de avertizare pentru coliziune din spate: ON/OFF (Pornit/Oprit).

Frânare laterală de urgență în marșarier: ON/OFF (Pornit/Oprit).

Setări de iluminare



Reglarea înălțimii farurilor: Glisați pentru a regla direcția farurilor.

Întârziere faruri: ON/OFF (Pornit/Oprit).

Iluminat ambiental (dacă face parte din dotare)



OMT1E-2062

Iluminat ambiental: ON/OFF (Pornit/Oprit).

Luminozitatea iluminatului ambiental: Glisați pentru a regla luminozitatea iluminatului ambiental.

Culoarea iluminatului ambiental: Setati culoarea iluminatului ambiental.

Iluminat ambiental legat de modul de condus: ON/OFF (Pornit/Oprit).

Iluminat ambiental în ritmul muzicii: ON/OFF (Pornit/Oprit).

Setări HUD (dacă face parte din dotare)

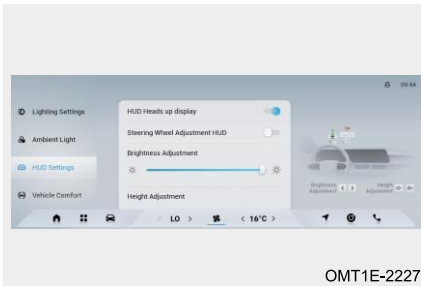

OMT1E-2227

HUD heads up display: ON/OFF (Pornit/Oprit).

Setati activarea/dezactivarea reglării HUD de pe volan, reglarea luminozității, reglarea înălțimii, activarea/dezactivarea modului pentru zăpadă, afișarea informațiilor pe HUD și restaurarea la valorile implicite.

Confortul autovehiculului

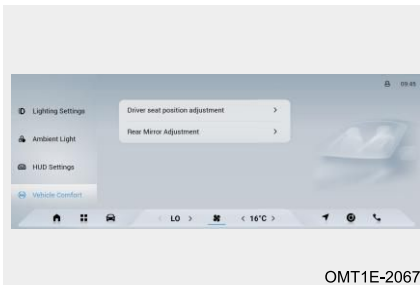

OMT1E-2067

Reglarea oglinzii retrovizoare: Setati plierea automată a oglinzilor retrovizoare exterioare, reglarea lentilelor oglinzilor retrovizoare exterioare și reglarea automată a oglinzilor retrovizoare pentru marșarier.





Elementele de setare sunt diferite în funcție de configurația autovehiculului. Consultați configurația autovehiculului real.

3. FUNCȚII INTERIOARE

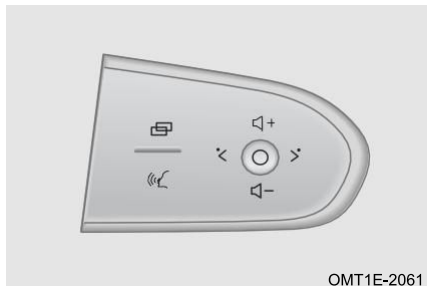
Buton audio





Buton de recunoaștere vocală „”: Apăsați scurt pentru a activa funcția de recunoaștere vocală; apăsați lung pentru a activa asistentul vocal (este necesară conectarea cu telefonul).

Buton de comutare ”: Apăsați scurt pentru a parcurge ecranele de informații privind condusul de pe instrumentarul de bord.

Butonul OK : Apăsați scurt pentru a întrerupe redarea muzicii/radioului. Apăsați lung pentru a reseta kilometrajul în interfața Călătoria B. Apăsați lung pentru a comuta la harta pe tot ecranul sau pe jumătate de ecran pe interfața de navigație.

Butonul volum + „”: Apăsați scurt pentru a crește volumul.

Butonul volum - „”: Apăsați scurt pentru a reduce volumul.

Buton de comutare la stânga „”: Apăsați scurt pentru a comuta la piesa anterioară în modul muzică. Apăsați scurt pentru a comuta la postul anterior în modul radio. Închideți în timpul unui apel.

Buton de comutare la dreapta „”: Apăsați scurt pentru a comuta la piesa următoare în modul muzică. Apăsați scurt pentru a comuta la postul următor în modul radio. Răspundeți în timpul apelării.

Funcția de recunoaștere vocală (dacă face parte din dotare)

Funcția de recunoaștere vocală poate fi activată utilizând următoarele metode atunci când sistemul audio este pornit:

Metoda 1: Rostiți direct cuvântul de activare pentru a activa funcția de recunoaștere vocală.

Metoda 2: Apăsați scurt butonul de recunoaștere vocală  de pe volan pentru a activa funcția de recunoaștere vocală.

Asocierea telefonului (dacă face parte din dotare)

Android Auto (Android)

■ Metoda de conectare

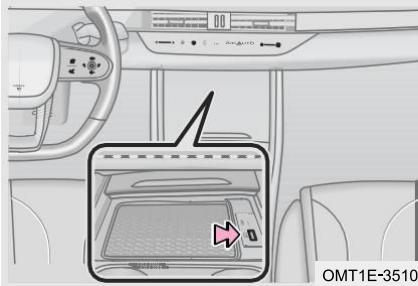

1. Instalați Google Framework;
2. Efectuați instalarea în Google Play și rulați Android Auto. Instalați toate programele software de asistență în conformitate cu solicitarea sistemului și actualizați programul existent, iar apoi Android Auto poate rula normal după finalizarea actualizării;

3. Conectați portul USB și telefonul utilizând cablul de date original;

CITIȚI

- Numai portul USB „A” acceptă funcția de proiectare a ecranului Android Auto.
- Înainte de asocierea telefonului, activați permisiunile dezvoltatorului în setările telefonului.

3. FUNCȚII INTERIOARE

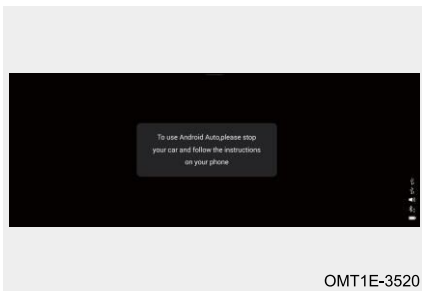

OMT1E-3520

4. Dacă telefonul respectiv este conectat la autovehicul pentru prima dată (o solicitare va apărea pe unitatea principală, acționați în conformitate cu solicitarea de pe telefonul mobil, opriți autovehiculul și aplicați frâna de parcare). Atunci se poate finaliza prima setare a conexiunii;



OMT1E-3530

5. Faceți clic pe „Android Auto” pe aplicația unității principale pentru a accesa interfața de cartografiere „Android Auto”.

■ Conexiune wireless Android Auto (dacă face parte din dotare)

Pasul 1: Activați butonul Android Auto wireless de pe telefon.

Pasul 2: Activați hotspotul Wi-Fi pe unitatea principală.

Pasul 3: Efectuați asocierea Bluetooth între unitatea principală și telefonul mobil.

Pasul 4: După ce conexiunea Bluetooth este reușită, pe unitatea principală va apărea un memento pentru pornirea Android Auto wireless. Faceți clic pe „START” pentru a finaliza conexiunea Android Auto wireless.

Apple CarPlay (iOS)

■ Metoda de conectare

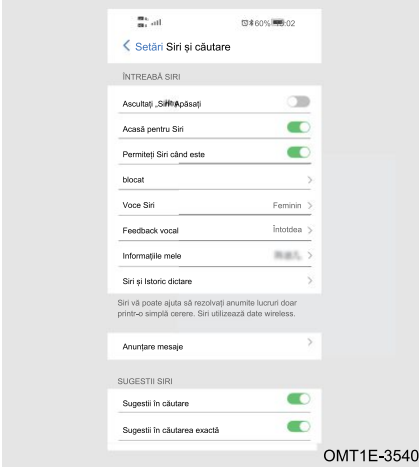

1. Activați modul de ascultare pentru „Hey Siri” și apăsați Home (Acasă) pentru Siri la ON (activat) pe ecranul Settings (Siri&search) [Setări (Siri și căutare)] al telefonului;

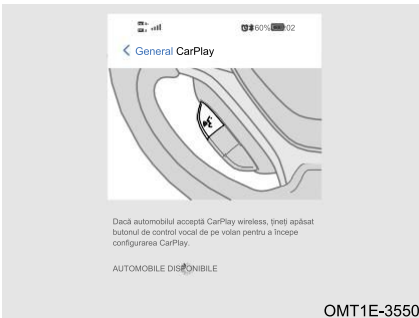

2. Activați CarPlay în ecranul Setări (General) al telefonului;

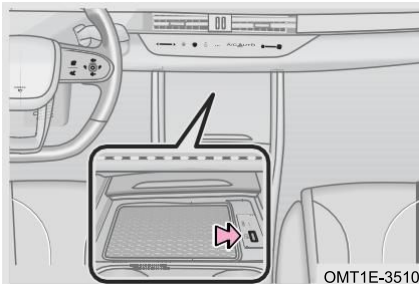

3. Conectați portul USB și telefonul utilizând cablul de date original;

CITIȚI

Numai portul USB „” acceptă funcția de proiectare a ecranului Apple CarPlay.

3. FUNCȚII INTERIOARE

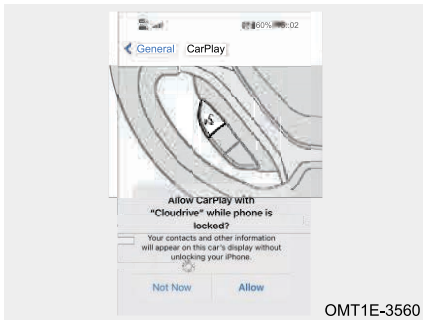

4. Selectați Allow (Permite) pe ecranul de solicitare a permisiunii CarPlay;

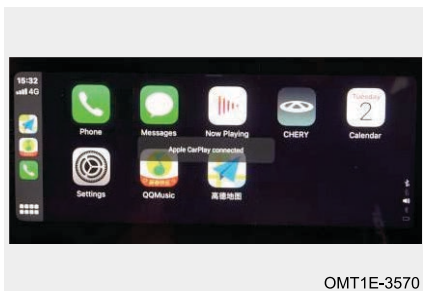

5. Accesați ecranul de proiectare a ecranului Apple CarPlay.

■ Conexiune wireless CarPlay (dacă face parte din dotare)

Pasul 1: Activați hotspotul pe telefonul Apple și interfața Wi-Fi a unității audio principale este conectată la hotspotul telefonului.

Pasul 2: Conectați telefonul Apple la Bluetooth pe unitatea audio principală.

Pasul 3: Selectați CarPlay în funcție de interfața care apare pe unitatea audio principală sau pe telefon.

Pasul 4: Efectuați conexiunea de asociere în conformitate cu interfața pop-up de pe telefon. După realizarea conexiunii, unitatea audio principală afișează interfața CarPlay.

Pasul 5: Accesați ecranul de proiectare a ecranului Apple CarPlay.

3-6. Sistemul de aer condiționat

Sistemul de aer condiționat

Panoul de control frontal

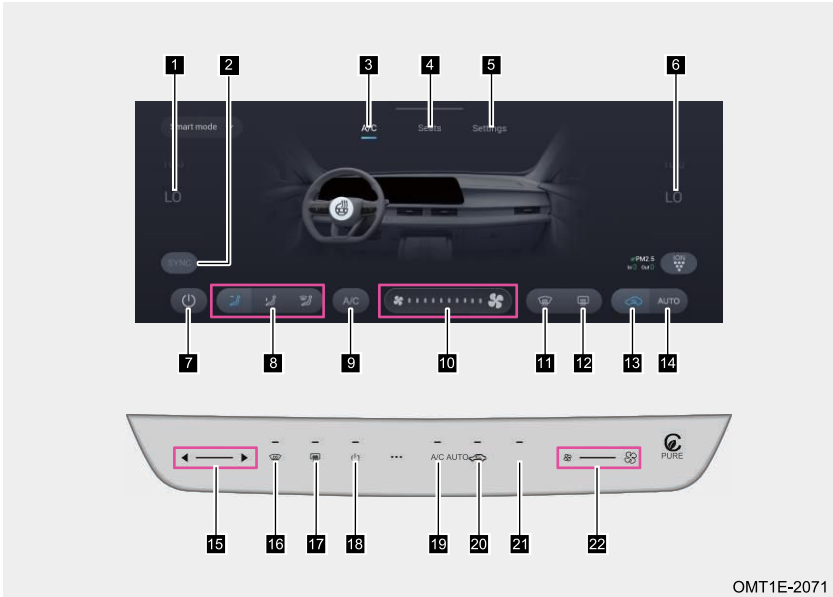

- | | | |
|---|---|--|
| 1 Zona de reglare a temperaturii pe partea șoferului | 2 Butonul modului dual | 3 Buton de afișare a ecranului aerului condiționat |
| 4 Buton de afișare a ecranului scaunului | 5 Buton de afișare a ecranului de setări | 6 Zona de reglare a temperaturii pe partea pasagerului din față |
| 7 Buton de comutare A/C | 8 Buton de reglare a modului | 9 Butonul A/C |
| 10 Zona de reglare a volumului fluxului de aer | 11 Buton de dezaburire și dejivrare | 12 Buton de dejivrare a lunetei |
| 13 Butonul modului de aer exterior/recirculat | 14 Butonul AUTO | 15 Zona de reglare a temperaturii |
| 16 Buton de dezaburire și dejivrare a parbrizului | 17 Buton de dejivrare a lunetei | 18 Buton de comutare A/C |

OMT1E-2071

3. FUNCȚII INTERIOARE

19 Butonul A/C

20 Butonul modului de aer exterior/recirculat

21 Butonul AUTO

22 Zona de reglare a volumului fluxului de aer

Reglarea temperaturii

Temperatura aerului condiționat poate fi reglată prin acționarea butonului de reglare a temperaturii de pe panoul de control al aerului condiționat sau a butonului soft de reglare a temperaturii de pe afișaj.

Reglarea volumului fluxului de aer

Volumul fluxului de aer condiționat poate fi reglat prin acționarea butonului de reglare a volumului fluxului de aer de pe panoul de control al aerului condiționat sau a butonului soft de reglare a volumului fluxului de aer de pe afișaj.

Buton de comutare A/C

Faceți clic pe butonul de comutare A/C pentru a realiza pornirea/oprirea sistemului de aer condiționat.

Butonul A/C

Faceți clic pe butonul A/C pentru a realiza răcirea aerului condiționat (compresorul aerului condiționat începe să funcționeze).

Butonul modului dual

Faceți clic pe butonul modului dual pentru a comuta între modul simplu/modul dual (temperatura aerului condiționat pentru șofer/pasagerul din față poate fi reglată separat).

CITIȚI

Sistemul va memora operațiunea utilizatorului înainte ca unitatea principală să fie oprită ultima dată în mod implicit la pornirea unității principale.

Buton de reglare a modului

Modul poate fi reglat prin acționarea butonului de reglare a modului de pe panoul de control al aerului condiționat sau a butonului soft de pe afișaj (modul de dejivrare, modul față și modul picioare pot fi combinate, dar modul față și modul dejivrare nu pot fi combinate).

Modul de dejivrare „”: Poate regla fluxul de aer care suflă din duza de dejivrare.

Modul pentru față „”: Poate regla fluxul de aer care suflă din duzele din centru și către față pe ambele părți.

Modul pentru picioare „”: Poate regla fluxul de aer care suflă din duza pentru picioare.

CITIȚI

Dacă geamul parbrizului se încetășează în timpul condusului, este recomandat modul de dejivrare. Pentru detalii, consultați Dejivrarea parbrizului și Butonul de dejivrare.

Butonul modului de aer exterior/recirculat

Modul de aer exterior/recirculat poate fi comutat făcând clic pe butonul modului de aer exterior/recirculat.

■ Utilizați modul de recirculare a aerului în următoarele condiții:

1. În medii cu praf.
2. Pentru a răci rapid aerul din autovehicul.
3. Pentru evitarea mirosurilor din exterior.
4. Pentru a preveni pătrunderea gazelor de eșapament din exterior în autovehicul.

Butonul AUTO

Faceți clic pe butonul AUTO pentru a activa/dezactiva modul automat.

■ Sistemul rămâne în modul automat în următoarele condiții:

1. Faceți clic pe butonul AUTO în modul automat, iar sistemul nu iese din modul automat.
2. În modul automat, modul de aer exterior/recirculat se comută și funcția de aer exterior/recirculat părăsește controlul automat, iar celelalte funcții sunt încă în modul automat.
3. La acționarea butonului A/C sau a butonului de reglare a modului, la reglarea volumului de aer sau a temperaturii la LOW/HI (scăzută/ridicată) în modul automat, funcția corespunzătoare va părăsi modul automat; cu toate acestea, alte funcții vor rămâne în modul automat.

Butonul de purificare a aerului

Faceți clic pe butonul de purificare a aerului pentru a activa (valoarea PM2.5 din interior/exterior este afișată pe unitatea audio principală)/dezactiva funcția de purificare a aerului.

■ Funcția de purificare a aerului se dezactivează automat în următoarele condiții:

1. Se comută modul de aer exterior/recirculat.
2. Volumul fluxului de aer este reglat la OFF (oprit).
3. Temperatura este reglată la LOW/HI (scăzută/ridicată).
4. Funcția de dezaburire și dejivrare a parbrizului este activată.

3. FUNCȚII INTERIOARE

CITIȚI

- Efectul funcției de purificare a aerului în timpul iernii nu este evident din cauza temperaturii ambientale scăzute.
- Când funcția de purificare a aerului este activată, modul de aer exterior/recirculat este comutat, iar volumul de aer și modul se pot schimba.
- Porniți funcția de purificare a aerului pentru a vă asigura că autovehiculul nu prezintă aburire. Metoda de răspuns a aerului condiționat automat în timpul verii, iernii, primăverii și toamnei nu este exact la fel, dar efectul de purificare poate fi obținut.
- Funcția de purificare a aerului este inoperantă și butonul este dezactivat în următoarele condiții:
 - Funcția de purificare a aerului nu poate fi activată atunci când nu sunt îndeplinite condițiile de temperatură.
 - Funcția de purificare a aerului nu poate fi activată atunci când funcția de dezaburire și dejivrare a parbrizului este activată.
 - Când ștergătorul este pornit (la viteză mare sau mică), funcția de purificare a aerului nu poate fi pornită după 20 de secunde.

Funcția de încălzire a parbrizului (dacă face parte din dotare)

Orice modele sunt echipate cu funcția de încălzire a parbrizului. Apăsăți butonul de încălzire a parbrizului,  de pe unitatea audio principală pentru a încălzi parbrizul.

Buton de dezaburire și dejivrare a parbrizului

După pornirea autovehiculului, faceți clic pe butonul de dezaburire și dejivrare a parbrizului pentru a porni (reglați fluxul de aer pentru ca marea majoritate a acestuia să sufle către parbriz și o cantitate mică să sufle către geamul lateral) / opri funcția de dezaburire și dejivrare a parbrizului.

Atunci când volumul fluxului de aer este pornit, acționați butonul de dezaburire și dejivrare a parbrizului pentru a porni forțat modul de aer exterior și compresorul de aer condiționat.

CITIȚI

- Dacă aerul condiționat nu reușește să răcească, efectul de dezaburire va fi afectat. Mergeți cât mai curând posibil la o stație de service autorizată pentru inspecție și reparații.
- Atunci când dezaburirea se realizează pe timp umed (cum ar fi pe ploaie și zăpadă), mențineți aerul condiționat pornit. Dacă aerul condiționat este oprit, efectul de dezaburire va fi afectat.
- Atunci când dezaburirea se realizează pe timp umed (cum ar fi pe ploaie și zăpadă), mențineți modul de aer exterior. Dacă este selectat modul de aer recirculat, efectul de dezaburire va fi afectat.
- După dejivrare sau dezaburire, reglați modul și volumul fluxului de aer la poziția corectă pentru a îmbunătăți confortul în autovehicul.
- Atunci când dezaburiți în timpul iernii, mențineți modul de aer exterior. Pentru a regla direcția căldurii parțiale, orientați duzele de aer de pe ambele părți ale panoului de instrumente către ambele părți ale ferestrelor; atunci când temperatura exterioară este mai mare de 0 °C, este necesară dezaburirea auxiliară cu aer condiționat.

ATENȚIE

- Pentru siguranța la volan, utilizați corect funcția de dezaburire.
- Nu utilizați modul de recirculare a aerului pentru o perioadă îndelungată în timpul iernii, deoarece parbrizul se va încetșoșa rapid.
- Vizibilitatea redusă a geamurilor va crește riscul de accidente rutiere și de vătămări corporale. Prin urmare, este foarte important pentru siguranța traficului să se asigure o vizibilitate bună în timpul condusului.

Buton de dejivrare a lunetei

După pornirea autovehiculului, faceți clic pe butonul de dejivrare a lunetei pentru a porni/opri funcția de dejivrare a lunetei/oglinzilor retrovizoare exterioare.

Funcția de dejivrare a lunetei/oglinzilor retrovizoare exterioare se va opri automat după aproximativ 20 de minute de funcționare.

ATENȚIE

- Funcția de dejivrare a oglinzilor retrovizoare exterioare nu este o configurație standard. Consultați configurația autovehiculului real.
- Nu zgâriați sau deteriorați firele încălzitorului atunci când curățați luneta/oglinzile retrovizoare exterioare.
- Când bateria este descărcată, este posibil ca funcția de dejivrare a lunetei/oglinzilor retrovizoare exterioare să nu fie activată pentru a asigura pornirea normală a autovehiculului.
- Asigurați-vă că funcția de dejivrare a lunetei/oglinzilor retrovizoare exterioare este oprită după dezaburirea sau dejivrarea suprafeței lunetei/oglinzilor retrovizoare exterioare.

3. FUNCȚII INTERIOARE

AVERTISMENT

Pentru a nu vă arde, nu atingeți luneta/oglinzile retrovizoare exterioare atunci când funcția de dejivrare a lunetei/oglinzilor retrovizoare exterioare este în funcțiune sau imediat după ce a fost oprită.

Funcția de încălzire a sistemului de aer condiționat

După pornirea autovehiculului, acționați panoul de aer condiționat, zona de reglare a temperaturii unității audio principale și zona de reglare a volumului de aer; se recomandă să reglați modul la modul pentru picioare și să opriți sistemul de răcire (indicatorul aerului condiționat se stinge, iar compresorul de aer condiționat încetează să funcționeze) sau să setați temperatura la minimum 22 °C. Faceți clic pe butonul AUTO pentru a încălzi automat aerul condiționat pentru a atinge o temperatură confortabilă.

Funcția de răcire a sistemului de aer condiționat

Răcire frontală

După pornirea autovehiculului, faceți clic pe butonul AUTO și setați temperatura aerului condiționat la 22 °C. Sistemul controlează apoi automat funcționarea modului, volumul de aer, modul de aer exterior/ recirculat și sistemul de răcire.

CITIȚI

- Murdăria și blocajele de pe suprafața condensatorului de aer condiționat pot cauza un efect de răcire redus. Păstrați condensatorul curat.
- Când aerul se răcește rapid în condiții de căldură și umiditate, se poate vedea ceață de la duză, ceea ce este un fenomen fizic normal.
- Când temperatura este scăzută, cum ar fi iarna, compresorul de aer condiționat ar putea să nu pornească, chiar dacă indicatorul se aprinde după acționarea butonului A/C.
- După funcționarea sistemului de aer condiționat în vederea răcirii, este posibil să curgă un pic de apă din conducta de scurgere a sistemului de aer condiționat și să se formeze o baltă sub autovehicul, ceea ce este normal.
- După ce temperatura din autovehicul scade la o valoare mai joasă, compresorul se va opri automat pentru a reduce efortul asupra sistemului de alimentare și consumul de combustibil. Acest lucru este normal.
- Agentul de refrigerare cu care este umplut sistemul de aer condiționat va scădea în timp. Dacă simțiți că efectul de refrigerare al aerului condiționat devine slab, mergeți la un atelier de service autorizat pentru inspecție și reparații în timp util.

 CITIȚI

- Se recomandă să porniți sistemul de răcire al aerului condiționat timp de 5 minute sau mai mult în fiecare lună și să deschideți fereastra simultan, ceea ce va fi util pentru a preveni deteriorarea sistemului de aer condiționat din cauza lipsei de lubrifianț și, de asemenea, pentru a preveni mirosul evaporatorului din cauza umezelii și a germenilor.
- În timpul accelerării bruște, depășirii și urcării, sistemul de alimentare are nevoie de mai multă putere pentru compensare. În acest moment, dacă aerul condiționat funcționează, compresorul poate fi oprit automat. Dacă nu se oprește automat și simțiți că puterea este redusă, se recomandă oprirea aerului condiționat.
- Dacă aerul condiționat este pornit și autovehiculul urcă în mod continuu pante lungi sau se află în trafic greu și lent pentru o perioadă îndelungată, motorul se poate supraîncălzi. Observați martorul de avertizare privind temperatura ridicată a lichidului de răcire. Dacă motorul se supraîncălzește, se recomandă să conduceți autovehiculul într-o zonă sigură și să îl opriți, să opriți aerul condiționat și să lăsați autovehiculul la ralanti timp de câteva minute. Verificați apoi dacă martorul de avertizare privind temperatura ridicată a lichidului de răcire se stinge. În caz contrar, mergeți imediat la un atelier de service autorizat pentru inspecție și reparații.

 AVERTISMENT

- Pentru a prelungi durata de viață a sistemului de aer condiționat, nu utilizați aerul condiționat pentru o perioadă îndelungată cu viteză redusă atunci când efectuați răcirea cu ajutorul aerului condiționat.
- Se interzice să reparați singuri sistemul de aer condiționat, deoarece agentul de refrigerare de înaltă presiune din sistemul de aer condiționat este dăunător pentru om. Este necesar să mergeți la un atelier de service autorizat pentru inspecție și reparații.
- Achiziționați agent de refrigerare și lubrifianț special pentru compresor de la un atelier de service autorizat, deoarece daunele la nivelul sistemului de aer condiționat produse din acest motiv nu sunt acoperite de garanție.
- Pe vreme caldă, temperatura din autovehiculul închis va crește rapid din cauza soarelui, ceea ce poate provoca vătămări corporale oamenilor sau animalelor ori chiar decesul, în special în cazul sugarilor și al copiilor foarte mici.

Controlul duzelor de ieșire a aerului

Duze centrale

Mișcați manual maneta de reglare a duzei centrale în sus și în jos, la stânga și la dreapta pentru a regla direcția fluxului de aer.

Duze laterale

Mișcați manual maneta de reglare a duzei laterale din stânga/dreapta în sus și în jos, la stânga și la dreapta pentru a regla direcția fluxului de aer.

3. FUNCȚII INTERIOARE

Duze în cotieră

Mișcați manual maneta de reglare a duzei din cutia cotierei în sus și în jos, la stânga și la dreapta pentru a regla direcția fluxului de aer.

Setări aer condiționat

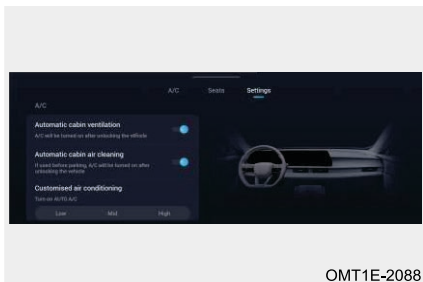

Porniți alimentarea autovehiculului în modul ON, iar următoarele funcții pot fi setate în ecranul de setare a aerului condiționat.

Ventilarea automată a habitaculului: Înainte ca utilizatorul să deblocheze automobilul, aerul din automobil este condiționat.

Curățarea automată a habitaculului: Atunci când detectează riscul de formare a ceții în automobil, sistemul de aer condiționat va porni automat dezaburirea.

Personalizarea sistemului de aer condiționat: Setarea la Low/Mid/High (scăzut/mediu/ridicat).

Funcționarea automată a purificării aerului: Sistemul de purificare a aerului funcționează automat atunci când este detectată o concentrație ridicată de PM2,5 în autovehicul. Sistemul de calitate a aerului (AQS) va activa automat modul de recirculare a aerului atunci când detectează scăderea nivelului de calitate a aerului exterior. Atunci când calitatea aerului revine la un nivel adecvat, modul de recirculare a aerului se oprește automat. AQS nu este conceput pentru a detecta gazele odorante.

Dezaburirea automată: Atunci când detectează riscul de formare a ceții în automobil, sistemul de aer condiționat va porni automat auto-curățarea.

Spațiu de depozitare cu răcire în cotiera centrală auxiliară (dacă face parte din dotare)

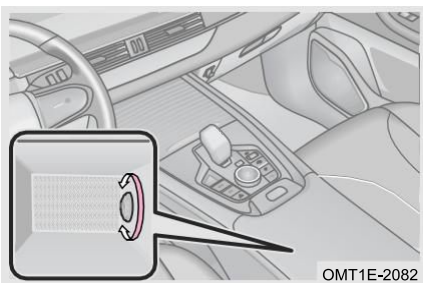

Așezați articolele pe care doriți să le răciți (cum ar fi băuturile la cutie) în spațiul de depozitate cu răcire din cotiera din consola centrală auxiliară. Modul A/C include modul pentru față, modul pentru față/picioare și efectuarea operației de răcire A/C. Rotiți butonul intern al cutiei cotierei în sens antiorar pentru a răci articolele pe care doriți să le răciți.

AVERTISMENT

Cutia cotierei din consola centrală auxiliară nu poate fi închisă dacă articolele refrigerate sunt supradimensionate. Deschiderea cutiei cotierei poate împiedica mișcarea brațului șoferului și există posibilitatea de vătămare.

3-7. Funcția de odorizare

Funcția de odorizare (dacă face parte din dotare)

Sistemul de odorizare menține aerul din interiorul autovehiculului curat, elimină mirosurile și acționează ca un purificator de aer. Este benefic pentru siguranța șoferului și poate crea o atmosferă confortabilă și primitoare în spațiul interior îngust al autovehiculului pentru a menține șoferul alert și calm, reducând astfel incidența accidentelor rutiere.

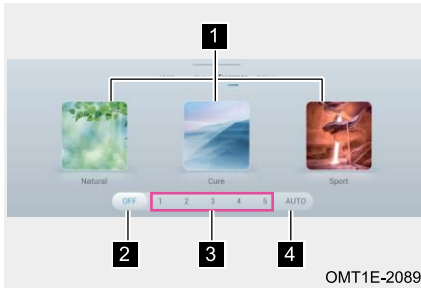

- 1 Butonul tipului de odorizant
- 2 Butonul de comutare a odorizantului
- 3 Butonul concentrației odorizantului
- 4 Butonul AUTO

Butonul tipului de odorizant

Când funcția de odorizare este activată, faceți clic pe butonul tipului de odorizant pentru a comuta între diferite odorizante.

Când funcția de odorizare nu este activată, faceți clic pe butonul tipului de odorizant pentru a activa funcția de odorizare și pentru a comuta între diferite odorizante.

Butonul de comutare a odorizantului

Faceți clic pe butonul tipului de odorizare pentru a activa/dezactiva funcția de odorizare.

Butonul concentrației odorizantului

Când funcția de odorizare este activată, faceți clic pe butonul concentrației odorizantului pentru a regla concentrația odorizantului.

Când funcția de odorizare nu este activată, faceți clic pe butonul concentrației odorizantului pentru a activa funcția de odorizare și pentru a regla concentrația odorizantului.

Butonul AUTO

Faceți clic pe butonul AUTO pentru a activa modul automat.

Funcția de reîmprospătare (dacă face parte din dotare)

Porniți autovehiculul în modul ON. Setați funcția de reîmprospătare în Sistemul audio.

Dacă funcția de odorizare nu este activată în timpul condusului, pentru a preveni oboseala șoferului, odorizantul va fi eliberat automat la fiecare jumătate de oră.

3. FUNCȚII INTERIOARE

Funcția de întâmpinare cu odorizare (dacă face parte din dotare)

Porniți autovehiculul în modul ON. Setați funcția de întâmpinare cu odorizare prin intermediul sistemului audio.

Funcția de odorizare se va activa automat și apoi se va dezactiva după ce a funcționat timp de 2 minute înainte ca utilizatorul să deblocheze și să urce în autovehicul.

Înlocuirea odorizantului

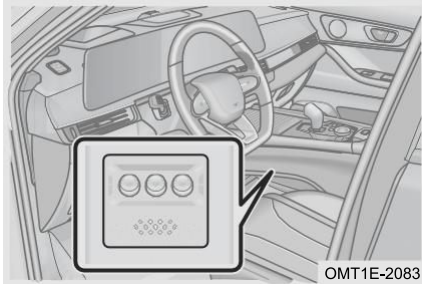

Pasul 1: Scoateți flaconul de odorizant;
Pasul 2: Scoateți flaconul de odorizant vechi și înlocuiți-l cu unul nou;

Pasul 3: Introduceți flacoanele de odorizant în canalul generatorului de odorizant în ordine, astfel încât flaconul de odorizant și generatorul de odorizant să se conecteze automat.

CITIȚI

- Aveți grijă când scoateți/instalați flaconul de odorizant pentru a evita deteriorarea. Se recomandă să mergeți la un atelier de service autorizat Chery pentru asistență din partea personalului post-vânzare.
- Odorizantul poate fi achiziționat de la atelierul de service autorizat Chery.

3-8. Încărcarea wireless

Încărcarea wireless (dacă face parte din dotare)

Încărcarea wireless utilizează tehnologia inducției electromagnetice în mod convenabil și sigur pentru a permite o experiență mai bună în timpul condusului.



Porniți autovehiculul în modul ON și activați încărcarea wireless prin Sistem audio - Setări autovehicul - Setări autovehicul.

Metode de utilizare

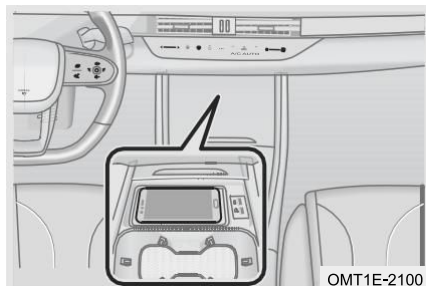

Când alimentarea autovehiculului este comutată în modul ON, încărcarea wireless începe să funcționeze după plasarea telefonului mobil în zona de detectare a încărcării wireless, iar unitatea audio principală afișează „(i)””. După finalizarea încărcării, unitatea audio principală afișează „(i)””.

■ În următoarele condiții, este posibil ca încărcarea wireless să nu funcționeze corect:

1. Telefonul mobil nu poate fi încărcat dacă partea din spate a telefonului se află la o distanță mai mare de 8 mm de zona de detectare a încărcării wireless.
2. Telefonul mobil nu poate fi încărcat dacă spatele telefonului are metal gros (cum ar fi o monedă, carcasă metalică a telefonului mobil), iar unitatea audio principală afișează „(i)””.
3. Atunci când temperatura suprafeței zonei de detectare a încărcării wireless este mai mare de 65 °C din cauza expunerii la soare, modulul de încărcare wireless va declanșa autoprotecția și telefonul mobil nu poate fi încărcat.

CITIȚI

- Funcția de încărcare wireless acceptă încărcarea rapidă pentru unele telefoane (50 W).
- Funcția de încărcare wireless acceptă numai telefoane mobile cu funcție de încărcare wireless.
- Așezați telefonul mobil în centrul fantei pentru telefon mobil. Dacă accelerați, decelerați sau virați brusc în timpul condusului, telefonul mobil se va zgâlțâi, ceea ce poate afecta eficiența și stabilitatea încărcării.

ATENȚIE

- În procesul de utilizare normală a autovehiculului, va exista o ecranare temporară a încărcării, astfel încât autovehiculul să poată să identifice cheia inteligentă.
- Dacă telefonul mobil nu acceptă funcția de încărcare wireless, se recomandă să nu utilizați suportul de încărcare wireless. Calitatea suportului de încărcare wireless de pe piață variază și poate produce daune dacă se utilizează frecvent (cum ar fi eșecul funcției, contactul slab al interfeței, eșecul recunoașterii obiectelor metalice străine).

Funcția de reamintire a uitării telefonului

Porniți autovehiculul în modul ON și activați funcția de reamintire a uitării telefonului prin Sistem audio - Setări autovehicul - Setări autovehicul.

3. FUNCȚII INTERIOARE

Cu alimentarea autovehiculului în modul OFF, dacă deschideți portiera șoferului cu telefonul mobil lăsat în zona de detectare a încărcării wireless, se va declanșa o alarmă: „Smart device is still in vehicle” (Dispozitiv inteligent rămas în autovehicul).

3-9. Spațiul de depozitare

Spațiul de depozitare

Cutie pentru ochelari

Cutia pentru ochelari este aproape de plafoniera din față. Se poate utiliza pentru a depozita ochelari sau alte obiecte mici.

Cutii de depozitare de pe portieră

Cutiile de depozitare de pe portierele din față și din al doilea rând pot fi utilizate pentru a depozita hârti, pahare și alte obiecte.

Torpedou

Torpedoul se utilizează pentru a depozita hârti, instrucțiuni și alte obiecte.

AVERTISMENT

Înainte de a conduce, asigurați-vă că torpedoul este închis în poziție. Altfel, în cazul unei frânări de urgență sau al unui viraj de urgență, poate provoca accidente și vătămări grave sau chiar deces.

Cutia cotierei din consola centrală auxiliară

Cutia cotierei din consola centrală auxiliară se utilizează pentru a depozita hârti, instrucțiuni și alte obiecte.

AVERTISMENT

- Adulții sau copiii nu au voie să se așeze pe cutia cotierei din consola centrală auxiliară.
- Cutia cotierei din consola centrală auxiliară trebuie să fie închisă atunci când autovehiculul rulează, deoarece deschiderea acesteia poate împiedica mișcarea brațelor șoferului și există posibilitatea de vătămare.

Buzunar de depozitare pe scaun

Ambele spătare ale scaunelor din față sunt echipate cu buzunare de depozitare pe partea din spate, care sunt folosite pentru a depozita documente, instrucțiuni, etc.

Portbagajul

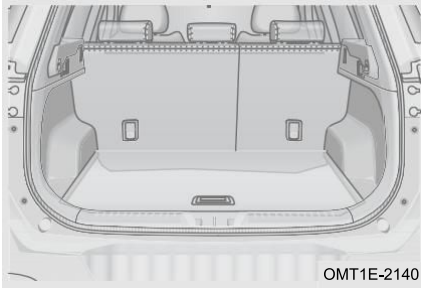

Pentru a mări spațiul de depozitare a bagajelor, scaunele din spate pot fi rabatate atunci când nu este niciun pasager pe scaune. Pentru detalii, consultați secțiunea „Scaune”.

■ Atunci când depozitați bagaje în autovehicul, respectați următoarele precauții

1. Aveți grijă să mențineți autovehiculul echilibrat.
2. Pentru o mai bună economie de combustibil, nu depozitați obiecte inutile.
3. Asigurați-vă că obiectele depozitate nu sunt supradimensionate și că nu împiedică închiderea corectă a ușii portbagajului.

⚠ AVERTISMENT

- Nu conduceți autovehiculul cu ușa portbagajului deschisă sau neînchisă complet, pentru a preveni căderea obiectelor care pot provoca vătămări corporale.
- Nu permiteți nimănui să stea în portbagaj. Pasagerii trebuie să stea pe locurile lor cu centurile de siguranță bine fixate. În caz contrar, aceștia pot fi răniți grav în cazul unei frânări bruște sau al unei coliziuni.
- Nu stivuiți bunuri sau bagaje la o înălțime mai mare decât spătarul scaunului. Țineți-le la un nivel jos, cât mai aproape de podea, pentru a preveni alunecarea lor în față în caz de frânare, provocând vătămări corporale.

Cortină pentru bagaje (dacă face parte din dotare)

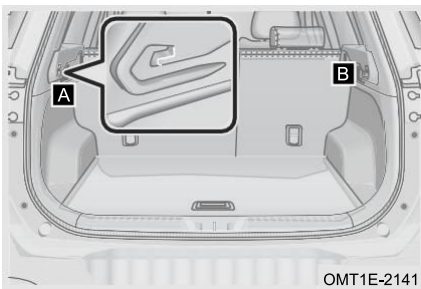

Trageți cortina pentru bagaje la fantele de la punctul A și punctul B pentru a o fixa și confirmați că este fixată corect.

📖 CITIȚI

Nu așezați niciun obiect pe cortina pentru bagaje, deoarece aceasta se poate deteriora.

3. FUNCȚII INTERIOARE

Suport

Suport

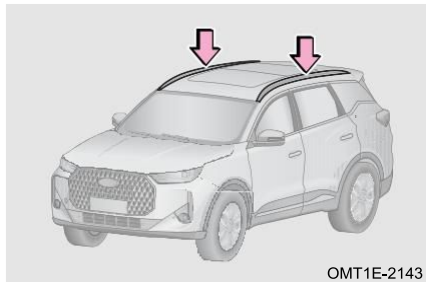

Suportul de acoperiș este utilizat pentru a încărca bunuri cu sarcina de maximum 50 kg. Asigurați-vă că greutatea totală a încărcăturii de pe suport sau de pe instrumentul de încărcare (cum ar fi portbagaj, bara transversală) nu depășește 50 kg. Excesul de greutate va cauza deteriorarea suportului, a geamului trapei, a acoperișului automobilului și a altor componente. Diferitele probleme cauzate de excesul de greutate nu sunt acoperite de garanție.

⚠ ATENȚIE

- Sarcinile lungi sau late încărcate nu trebuie să depășească lungimea sau lățimea totală a autovehiculului.
- Înainte de a conduce, asigurați-vă că încărcătura este bine fixată pe suportul de acoperiș. Între încărcătură și acoperiș pot fi amplasate pături sau alte elemente de protecție.
Aveți grijă să nu zgâriați suprafața acoperișului.

⚠ AVERTISMENT

- Aplicați încărcăturile uniform. Încărcarea necorespunzătoare poate cauza deteriorarea controlului direcției sau al frânării, ceea ce poate cauza decesul sau vătămări grave.
- Încărcarea de sarcini pe suport va ridica centrul de greutate al autovehiculului. Evitați vitezele mari, pornirile, virajele sau frânările bruște ori manevrele abrupte, deoarece pot duce la pierderea controlului sau la răsturnarea autovehiculului.

3-10. Priză de alimentare

Priză de alimentare

■ Priza de alimentare din față

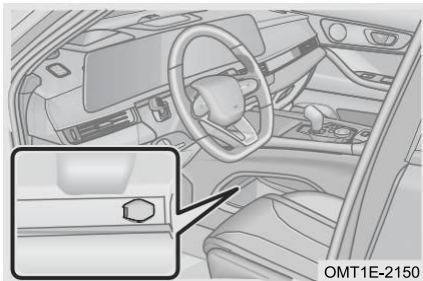

Priza de alimentare din față este amplasată la capătul frontal al consolei centrale auxiliare.

Priza de alimentare poate fi utilizată numai atunci când alimentarea autovehiculului este în modul ACC/ON.

ATENȚIE

- Pentru a preveni arderea siguranței, nu utilizați echipamente electrice cu putere mare (120 W sau mai mult).
- Pentru a preveni descărcarea bateriei, nu utilizați priza de alimentare mai mult decât este necesar atunci când motorul nu este pornit.
- Evitați pătrunderea de lichide și nu introduceți nimic în priză, cu excepția unei mufe adecvate. În caz contrar, se pot produce defecțiuni la sistemul electric sau scurtcircuite.

3-11. Port USB

Port USB față

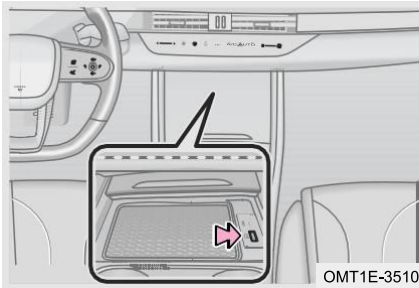

Portul USB din față este amplasat la capătul frontal al consolei centrale auxiliare (după cum se prezintă în ilustrație).

Port tip A: Se poate utiliza pentru citirea discului U, conectarea telefonului și încărcarea echipamentelor electrice cu putere redusă, cum ar fi telefonul, etc.

Port tip C: Se poate utiliza pentru încărcarea echipamentelor electrice cu putere redusă, cum ar fi telefonul etc.

Port USB spate

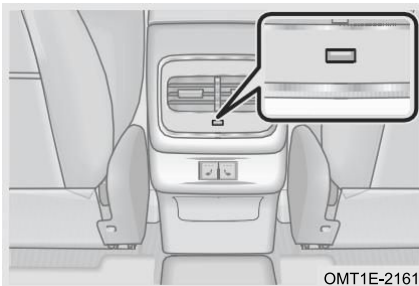

Portul USB din spate este situat sub duza de aer din spate a cutiei cotierei centrale și este utilizat pentru încărcarea echipamentelor electrice cu putere redusă, cum ar fi telefonul, etc.

3. FUNCȚII INTERIOARE

3-12. Parasolare și oglinzi de curtoazie

Parasolare și oglinzi de curtoazie

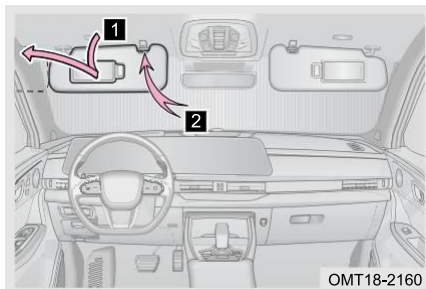

Mișcați orizontal placa glisantă a oglinzii de curtoazie pentru a utiliza oglinda de curtoazie. Pentru autovehiculele echipate cu lumină pentru oglinda de curtoazie, lumina se va aprinde la deplasarea plăcii glisante a oglinzii de curtoazie.

- 1** Răsuciți parasolarul în jos.
- 2** Detașați cârligul și rotiți-l spre exterior pentru a feri de lumina laterală.

3-13. Capota

Deschiderea/închiderea capotei

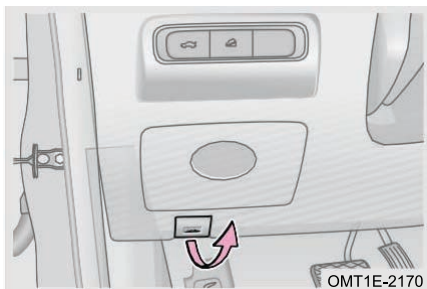

Pasul 1: Capota se va ridica ușor atunci când maneta de eliberare a capotei este trasă de două ori;

Pasul 2: Ridicați capota și susțineți-o cu ajutorul arcului pneumatic;

Pasul 3: Coborâți capota și închideți-o bine, până când zăvorul este blocat;

Pasul 4: După închiderea capotei, trageți-o ușor pentru a verifica dacă aceasta este complet închisă.

⚠ ATENȚIE

- Înainte de a închide capota, verificați dacă nu ați lăsat unelte, cârpe, etc. în compartimentul motorului.
- Când închideți capota, nu o apăsați cu mâna, deoarece se poate deforma.
- Asigurați-vă că ați închis capota înainte de a conduce, în caz contrar pot fi provocate accidente și vătămări corporale.

3-14. Ușa portbagajului

Acționarea manuală a ușii portbagajului

Deschiderea/închiderea ușii portbagajului

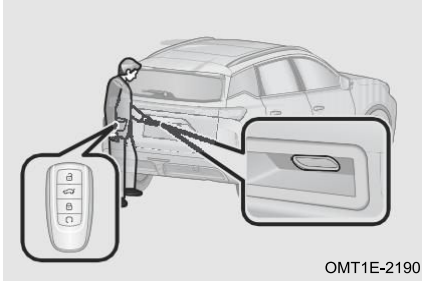

Metoda 1: Cu sistemul de închidere centralizată deblocat, apropiați-vă de partea din spate a autovehiculului, apăsați butonul exterior al ușii portbagajului și ridicați pentru a deschide ușa portbagajului.

Metoda 2: Cu sistemul de închidere centralizată blocat, apropiați-vă de partea din spate a autovehiculului având cheia inteligentă, apăsați butonul exterior al ușii portbagajului și ridicați pentru a deschide ușa portbagajului.

CITIȚI

Când alimentarea autovehiculului este comutată în modul ACC/ON și sistemul de închidere centralizată este blocat, deblocați mai întâi sistemul de închidere centralizată și apoi deschideți-o cu butonul exterior al ușii portbagajului.

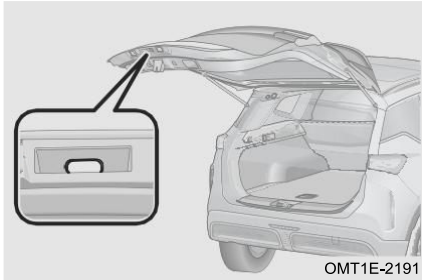

Trageți mânerul de asistență al ușii portbagajului în jos și eliberați-l înainte ca ușa portbagajului să fie complet închisă. Asigurați-vă că ușa portbagajului este complet închisă înainte de a părăsi autovehiculul.

AVERTISMENT

Asigurați-vă că ușa portbagajului este închisă înainte de a conduce; în caz contrar, pot apărea accidente și părțile aferente pot fi deteriorate.

Acționarea electrică a ușii portbagajului (dacă face parte din dotare)

Pentru confortul dvs., ușa acționată electric a portbagajului poate fi deschisă/închisă în diferite moduri (cum ar fi butonul ușii șoferului, butonul exterior al ușii portbagajului, butonul interior al ușii portbagajului, telecomanda cu cheie inteligentă, deschiderea prin detectarea cheii inteligente, recunoașterea vocală, telecomandă). În plus funcția de reglare a înălțimii, vă permite să profitați din plin de confortul ușii acționate electric a portbagajului.

Telecomandă cu cheie inteligentă

În timp ce alimentarea vehiculului este comutată în modul OFF, apăsați lung butonul de deschidere a ușii portbagajului de pe cheia inteligentă și ușa acționată electric a portbagajului va fi deschisă/închisă.

3. FUNCȚII INTERIOARE

Butonul de pe portiera șoferului

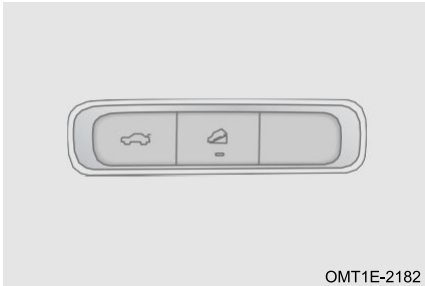

Cu sistemul de închidere centralizată deblocat, apăsați lung butonul . Luminile de semnalizare se vor aprinde și ușa acționată electric a portbagajului se va deschide/închide.

Când ușa acționată electric a portbagajului este în mișcare, apăsați butonul  pentru a suspenda acțiunea acesteia.

Butonul exterior al ușii portbagajului

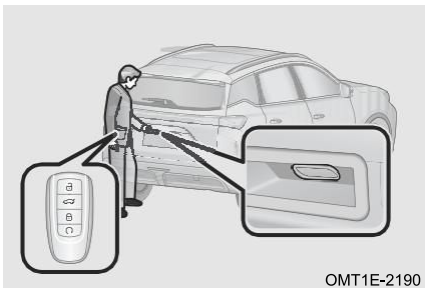

Metoda 1: Cu sistemul de închidere centralizată deblocat, apropiați-vă de spatele autovehiculului și apăsați butonul exterior al ușii portbagajului. Luminile de semnalizare se vor aprinde și ușa acționată electric a portbagajului se va deschide/închide.

Metoda 2: Cu sistemul de închidere centralizată blocat, apropiați-vă de spatele autovehiculului purtând cheia inteligentă și apăsați butonul exterior al ușii portbagajului. Luminile de semnalizare se vor aprinde și ușa acționată electric a portbagajului se va deschide/închide.

CITIȚI

- Când alimentarea autovehiculului este comutată în modul ACC/ON și sistemul de închidere centralizată este blocat, deblocați mai întâi sistemul de închidere centralizată și apoi deschideți-o cu butonul exterior al ușii portbagajului.
- Când portbagajul este deschis, lumina portbagajului se aprinde automat. Când portbagajul este închis, lumina portbagajului se stinge imediat.

Butonul interior al ușii portbagajului

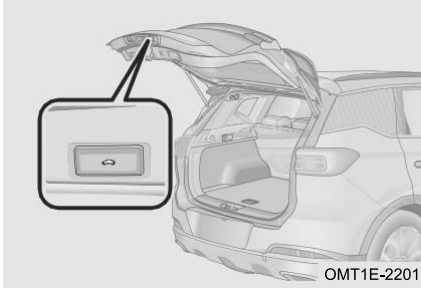

OMT1E-2201

Când ușa acționată electric a portbagajului se deschide, apăsați butonul „” pentru a o închide.

Când ușa acționată electric a portbagajului este în mișcare, apăsați butonul „” pentru a suspenda acțiunea acesteia.

După deschiderea ușii acționate electric a portbagajului, reglați-o la înălțimea dorită; apăsați lung butonul „” până când autovehiculul emite un semnal luminos și înălțimea de deschidere a ușii acționate electric a portbagajului este setată cu succes.

Detectarea cheii inteligente (dacă face parte din dotare)



OMT1E-2056

Porniți autovehiculul în modul ON. Activați detectarea cheii inteligente de către ușa portbagajului prin Sistem audio - Setări autovehicul - Cheie inteligentă.

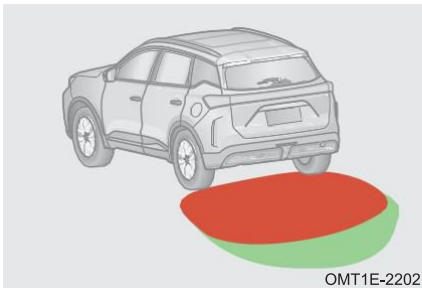

OMT1E-2202

Având cheia inteligentă asupra dvs., intrați în zona roșie și așteptați până când luminile de semnalizare luminează intermitent, faceți un pas înapoi (nu ieșiți din zona verde), iar ușa acționată electric a portbagajului se va deschide automat.

Funcție de protecție împotriva blocării ușii acționate electric a portbagajului

Protecție pozitivă împotriva blocării: Atunci când se deschide ușa acționată electric a portbagajului, dacă întâmpină rezistență (cum ar fi un perete, un obstacol), protecția pozitivă împotriva blocării ușii portbagajului funcționează pentru a evita deteriorarea autovehiculului.

Protecție împotriva blocării prin inversare: Atunci când se închide ușa acționată electric a portbagajului, dacă întâmpină rezistență (cum ar fi copii, bagaje), protecția împotriva blocării prin inversare a ușii portbagajului funcționează pentru a evita vătămarea copiilor și deteriorarea autovehiculului.

3. FUNCȚII INTERIOARE

CITIȚI

- Pentru detalii despre recunoașterea vocală, consultați secțiunea „Sistemul audio”.
- Pentru detalii despre controlul de la distanță, consultați secțiunea „Sistemul de control de la distanță”.
- Deschiderea ușii portbagajului prin detectarea cheii inteligente trebuie să fie setată în sistemul audio. Pentru detalii, consultați secțiunea „Sistemul audio”.
- Înălțimea de deschidere a ușii acționate electric a portbagajului trebuie să fie, de asemenea, setată în sistemul audio. Pentru detalii, consultați secțiunea „Sistemul audio”.
- Dacă înălțimea de deschidere a ușii portbagajului este prea mică sau prea mare, înălțimea de deschidere a ușii portbagajului nu poate fi setată.
- Funcția de deschidere a ușii portbagajului prin detectarea cheii inteligente este dezactivată după ce autovehiculul este blocat timp de 3 zile. Repornirea motorului va restabili funcția.
- Nu puneți cheia inteligentă împreună cu un computer, un mouse fără fir, un telefon etc., deoarece ușa portbagajului s-ar putea să nu detecteze comanda de deschidere/închidere.
- Atunci când orice buton (cum ar fi butonul ușii acționate electric a portbagajului, clapeta ușii acționate electric a portbagajului, butonul de deschidere a ușii portbagajului) este activat în timpul mișcării ușii portbagajului, ușa se va opri din mișcare.
- Ploaia sau zăpada abundentă, spălarea automobilului cu presiune ridicată, murdăria semnificativă de pe bara de protecție spate și dispozitivul de tracțiune din spatele autovehiculului pot reduce sensibilitatea senzorului de detectare, ceea ce este normal.

ATENȚIE

- Dacă ușa acționată electric a portbagajului nu funcționează normal, mergeți cât mai curând posibil la un atelier de service autorizat pentru inspecție și reparații.
- Atunci când se deschide ușa acționată electric a portbagajului, nu trageți în lateral tija de susținere acționată electric, deoarece aceasta ar putea deteriora părțile aferente.
- Înainte de a conduce, asigurați-vă că ușa portbagajului este închisă în poziție, altfel se pot produce accidente și deteriorarea părților aferente.
- Înainte de a deschide ușa acționată electric a portbagajului, asigurați-vă că nu existe reziduuri, un perete etc. în raza de deschidere, deoarece aceasta ar putea duce la zgârierea ușii portbagajului.
- Atunci când închideți ușa portbagajului, asigurați-vă că nimeni nu va fi prins. Dacă închiderea este întreruptă, închideți-o din nou.
- Atunci când ușa acționată electric a portbagajului este deschisă în poziția cea mai înaltă, aceasta nu poate fi împinsă sau susținută cu mâna într-un loc mai înalt, deoarece aceasta poate cauza deteriorarea părților aferente.
- Atunci când închideți manual ușa acționată electric a portbagajului, acționați ușor, nu cu forță brută, deoarece aceasta poate deteriora motorul și modulul.
- La urcarea sau la coborârea în pantă, din cauza modificării centrului de greutate, este posibil ca ușa acționată electric a portbagajului să nu se deschidă sau să nu se închidă. Acest lucru este normal. Deschideți-o sau închideți-o manual.
- În cazul în care cablul bateriei este deconectat și reconectat, ușa acționată electric a portbagajului trebuie să fie închisă manual până la poziția de blocare la o viteză constantă. Apăsăți apoi butonul ușii acționate electric a portbagajului pentru a o deschide/închide în mod normal.

AVERTISMENT

- Asigurați-vă că ușa portbagajului este închisă înainte de a conduce; în caz contrar, pot apărea accidente și părțile aferente pot fi deteriorate.
- Deși ușa acționată electric a portbagajului este echipată cu funcție de protecție împotriva blocării, nu activați intenționat această funcție, pentru a evita rănirea accidentală.

3. FUNCȚII INTERIOARE

Deschiderea de urgență a ușii portbagajului

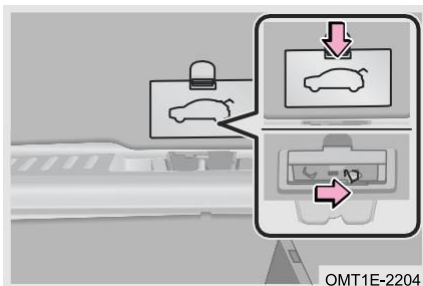

Ușa portbagajului nu poate fi deschisă atunci când bateria este epuizată sau în condiții similare. În acest caz, ușa portbagajului poate fi deschisă cu ajutorul butonului dispozitivului de urgență al ușii portbagajului (opriți autovehiculul într-o poziție cât mai stabilă posibil).

Pasul 1: Rabatați spătarul scaunelor din spate;

Pasul 2: Mergeți în partea din spate a autovehiculului și deschideți capacul dispozitivului de urgență;

Pasul 3: Deplasați butonul dispozitivului de urgență spre dreapta cu mâna, eliberați-l, apoi împingeți ușa portbagajului pentru a o deschide.

3-15. Clapeta rezervorului de combustibil

Clapeta acționată electric a rezervorului de combustibil

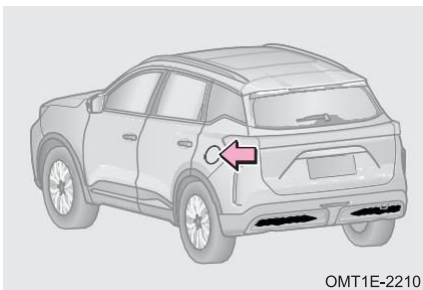

Pasul 1: După ce securizarea autovehiculului este dezactivată, împingeți partea centrală din spate a clapetei rezervorului de combustibil. Clapeta va sări în sus și se va deschide ușor la unghiul maxim.

ATENȚIE

Deschideți/închideți clapeta rezervorului de combustibil după ce securizarea autovehiculului este dezactivată; în caz contrar, componentele aferente clapetei rezervorului de combustibil se pot deteriora.

3. FUNCȚII INTERIOARE



Pasul 2: Rotiți capacul rezervorului de combustibil în sens antiorar pentru a-l îndepărta;

Pasul 3: După alimentare, rotiți clapeta rezervorului de combustibil în sens orar până când se aude un clic.

Pasul 4: Rotiți capacul rezervorului de combustibil în poziția corectă și apăsați pentru a-l închide.

CITIȚI

Combustibilul poate polua mediul. Prin urmare, combustibilul pulverizat trebuie să fie colectat și eliminat de un profesionist.

ATENȚIE

- Nu adăugați niciodată motorină în rezervorul de combustibil.
- După ce capacul rezervorului de combustibil este strâns ferm, îndepărtați mâna și capacul se va roti ușor în direcția opusă. Acest lucru este normal.
- Pentru a preveni deteriorarea capacului, aplicați forță numai în direcția de rotație. Nu trageți de el și nu îl forțați.
- Este posibil să se audă un șuierat ușor atunci când se slăbește clapeta rezervorului de combustibil, ceea ce este normal.
- În cazul înghețului, la temperaturi scăzute, după ce securizarea autovehiculului este dezactivată, ciocăniți ușor capacul rezervorului de combustibil și acesta se va deschide. Este un fenomen normal.
- Dacă se revarsă combustibil în timpul alimentării, ștergeți-l imediat pentru a evita deteriorarea suprafeței vopselei autovehiculului.
- În timpul condusului, în cazul în care capacul rezervorului de combustibil nu este închis, conduceți autovehiculul într-o zonă sigură și opriți-l, apoi închideți din nou capacul.
- Dacă securizarea autovehiculului nu este dezactivată, nu împingeți niciodată capacul rezervorului de combustibil cu forță, deoarece acest lucru îi poate cauza deteriorarea componentelor.

3. FUNCȚII INTERIOARE

AVERTISMENT

- Înainte de realimentare, opriți de la butonul ENGINE START STOP (Pornire/oprire motor) și închideți toate portierele și geamurile.
- Nu inhalați combustibilul vaporizat, deoarece acesta conține substanțe care sunt dăunătoare pentru sănătate.
- Capacul rezervorului de combustibil trebuie să fie bine fixat pentru a preveni vărsarea de combustibil, provocând un accident.
- Deoarece benzina este extrem de inflamabilă, fumatul este interzis în timpul alimentării și nu trebuie să existe alte scânteii sau flăcări deschise.
- Nu scoateți rapid capacul rezervorului de combustibil atunci când îl deschideți. Pe vreme caldă, în cazul în care capacul este îndepărtat brusc, vapori de combustibil cu presiune ridicată pot fi expulzați din gâtul de umplere, care pot provoca vătămări corporale.
- După ce ieșiți din autovehicul și înainte de a deschide capacul rezervorului de combustibil, atingeți o suprafață metalică nevopsită pentru a descărca orice electricitate statică. Este important să descărcați electricitatea statică înainte de alimentare, deoarece scânteile rezultate din electricitatea statică pot cauza aprinderea vaporilor de combustibil în timpul alimentării.
- Nu încercați continuarea alimentării cu combustibil după ce pistolul de combustibil este oprit automat! În caz contrar, rezervorul de combustibil poate fi prea plin, determinând revărsarea combustibilului, ceea ce poate cauza cu ușurință incendii, explozii și vătămări grave.

4-1. Modul de alimentare cu energie a autovehiculului	4-4. Sistemul inteligent de tracțiune integrală (AWD) (dacă face parte din dotare)
Buton de PORNIRE/OPRIRE A MOTORULUI	Sistemul inteligent de tracțiune integrală (AWD)..... 131
..... 124	Modul de condus..... 132
4-2. Pornirea și oprirea motorului	4-5. Sistemul de direcție
Pornirea și oprirea normale	Sistemul de servodirecție electrică (EPS) 137
..... 125	4-6. Sistemul de frânare
Pornirea și oprirea în situații de urgență..... 126	Sistemul frânei de parcare electrice (EPB) 138
Sistemul de control adaptiv al motorului 127	Sistemul de parcare automată (AUTO HOLD) 141
Filtrul de particule pentru motoare pe benzină (GPF) (dacă face parte din dotare).. 127	Amplificator de vid..... 142
4-3. Transmisia	Frâna de picior 143
Transmisia automată 128	4-7. Airbag (SRS)
	Airbag (SRS)..... 144

4. CONDUCEREA AUTOVEHICULULUI

4-1. Modul de alimentare cu energie a autovehiculului

Buton de PORNIRE/OPRIRE A MOTORULUI

Când sistemul detectează cheia inteligentă validă, apăsați butonul ENGINE START STOP (Pornire/oprire motor) pentru a comuta modul de alimentare a autovehiculului. De fiecare dată când este apăsat butonul ENGINE START STOP, modul este comutat o dată (OPRIT - ACC - PORNIT - START).

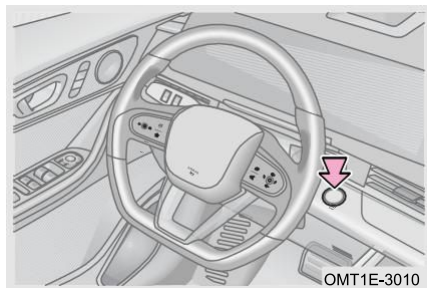

Modul OFF (Oprit) (indicatorul nu se aprinde): Toate aparatele electrice sunt oprite.

Modul ACC (indicatorul se aprinde în portocaliu): Pot fi utilizate unele aparate electrice.

Modul ON (Pornit) (indicatorul se aprinde în portocaliu): Pot fi utilizate toate aparatele electrice.

Modul START (indicatorul se aprinde în verde): Când sursa de alimentare a autovehiculului este comutată în modul ACC/ON (Pornit), apăsați pedala de ambreiaj și treapta de transmisie este în neutru (pentru modelele cu transmisie manuală) sau apăsați pedala de frână și treapta de transmisie este în P (pentru modelele cu transmisie automată). Alimentarea autovehiculului este comutată în modul START și motorul poate fi pornit prin apăsarea butonului ENGINE START STOP.

CITIȚI

În cazul în care butonul ENGINE START STOP nu este apăsat corect, modul de alimentare a autovehiculului nu poate fi comutat sau este posibil ca motorul să nu poată fi pornit.

Autovehiculul este echipat cu un sistem de blocare în cazul detectării consumului de alcool, care trebuie instalat la un atelier de service post-vânzare autorizat.

ATENȚIE

- Când motorul nu funcționează, comutați modul de alimentare a vehiculului în modul OFF pentru a preveni descărcarea bateriei.
- Când motorul este pornit, în cazul în care cheia inteligentă este scoasă, motorul nu se oprește automat, claxonul antifurt sună de 6 ori și tabloul de bord afișează „Smart Key Not Detected” (Cheia inteligentă nu s-a detectat).
- Când motorul este pornit, dacă schimbătorul de viteze este deplasat la R/N/D, opriți motorul și alimentarea autovehiculului va fi comutată în modul ACC, în loc de OFF. Deplasați schimbătorul în P. Alimentarea autovehiculului va fi comutată în modul ON și apăsați din nou butonul ENGINE START STOP pentru a se comuta în modul OFF.

Funcție de oprire automată a alimentării

Când motorul nu funcționează, dacă alimentarea autovehiculului este comutată în modul ON timp de 1 oră sau mai mult (schimbătorul de viteze al autovehiculului cu transmisie automată este comutat în P), alimentarea autovehiculului va fi comutată automat în modul OFF. Această funcție nu poate preveni complet descărcarea bateriei.

4-2. Pornirea și oprirea motorului

Pornirea și oprirea normale**Înainte de pornirea motorului**

Pasul 1: Verificați autovehiculul dându-i un ocol înainte de a urca în el;

Pasul 2: Reglați poziția scaunului, unghiul spătarului, înălțimea tetierei și unghiul volanului;

Pasul 3: Reglați unghiul oglinzilor retrovizoare interioare și exterioare;

Pasul 4: Stingeți toate luminile și opriți toate aparatele electrice inutile;

Pasul 5: Cuplați centurile de siguranță;

Pasul 6: Asigurați-vă că frâna de parcare este acționată;

Pasul 7: Schimbătorul de viteze este în neutru (pentru modelele cu transmisie manuală - M/T) sau în P (pentru modelele cu transmisie automată - A/T);

Pasul 8: Autovehiculul comută la modul ON. Verificați dacă indicatoarele grupului de instrumente sunt normale; dacă nu sunt, mergeți imediat la un service autorizat pentru inspecție și reparații.

Pornirea motorului

Cheia inteligentă este purtată cu dvs. sau se află în autovehicul și poate fi detectată în mod normal:

Pasul 1: Când sursa de alimentare a autovehiculului este comutată în modul ACC/ON (Pornit), apăsați pedala de ambreiaj și treapta de transmisie este în neutru (pentru modelele cu transmisie manuală) sau apăsați pedala de frână și treapta de transmisie este în P (pentru modelele cu transmisie automată);

Pasul 2: Când sursa de alimentare a autovehiculului este comutată în modul START (indicatorul se aprinde în verde), apăsați butonul ENGINE START STOP pentru a porni motorul.

CITIȚI

La acționarea butonului ENGINE START STOP, este suficientă o apăsare scurtă și fermă.

După pornirea motorului

Turația motorului la ralanti este controlată de sistemul de control electronic. Când motorul este pornit, turația mare poate contribui la creșterea temperaturii motorului. Acest lucru este normal. După creșterea temperaturii motorului, turația va scădea automat la turația normală. În caz contrar, mergeți la un atelier de service autorizat pentru inspecție și reparații.

4. CONDUCEREA AUTOVEHICULULUI

AVERTISMENT

Gazele de eșapament conțin substanțe nocive care pot duce la un risc grav pentru sănătate atunci când sunt inhalate. Utilizați următoarele metode pentru a evita inhalarea gazelor de eșapament:

- Nu porniți motorul pentru o perioadă îndelungată într-o zonă neventilată, cum ar fi un garaj, etc.
- Atunci când motorul funcționează într-o zonă ventilată, cineva trebuie să controleze motorul din autovehicul, să comute aerul condiționat în modul aer exterior și să seteze o viteză mare a ventilatorului.

Oprirea motorului

Pasul 1: Opriți autovehiculul și aplicați frâna de parcare;

Pasul 2: Mutați schimbătorul de viteze la N (pentru modelele M/T) sau P (pentru modelele A/T) și apăsați butonul ENGINE START STOP pentru a opri motorul;

Pasul 3: Verificați dacă motorul este oprit.

ATENȚIE

- Nu apăsați pedala de accelerație înainte ca motorul să fie oprit.
- După condusul la viteză mare pentru o perioadă îndelungată, temperatura motorului va fi ridicată. Nu opriți motorul imediat când opriți autovehiculul. Lăsați motorul să funcționeze la ralanti timp de câteva minute, apoi opriți motorul după ce temperatura acestuia scade. În caz contrar, motorul poate fi deteriorat.

Pornirea și oprirea motorului în situații de urgență

Pornirea motorului în situații de urgență

Atunci când bateria cheii inteligente este descărcată sau semnalul este perturbat grav, funcția ENGINE START STOP nu va funcționa normal. În acest caz, porniți motorul în conformitate cu următorii pași:

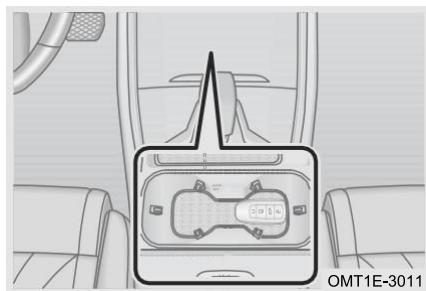

Pasul 1: Așezați cheia inteligentă în cutia de depozitare de pe consola centralei auxiliare (după cum se arată în figură) cu fața în sus; nu apăsați pedala de ambreiaj (pentru modelele M/T) sau pedala de frână (pentru modelele A/T) în acest moment;

Pasul 2: Când sursa de alimentare a autovehiculului este comutată în modul ACC/ON (Pornit), apăsați pedala de ambreiaj și treapta de transmisie este în neutru (pentru autovehiculele cu transmisie manuală) sau apăsați pedala de frână și treapta de transmisie este în P (pentru autovehiculele cu transmisie automată);

Pasul 3: Când sursa de alimentare a autovehiculului este comutată în modul START (indicatorul se aprinde în verde), apăsați butonul ENGINE START STOP pentru a porni motorul.

CITIȚI

- Pentru autovehiculele cu transmisie automată, autovehiculul comută în modul ACC; atunci când nu poate fi pornit prin apăsarea pedalei de frână, apăsați lung butonul ENGINE START STOP timp de minimum 15 secunde. Sistemul va ignora semnalul pedalei de frână și motorul poate porni în același timp (nu se recomandă utilizarea acestei funcții pentru a porni din nou la drum, cu excepția cazului în care apar circumstanțe speciale).
- În timpul utilizării zilnice a autovehiculului, nu plasați cheia inteligentă în cutia de depozitare din consola centrală auxiliară cu marcajul „cheie” [deoarece cheia inteligentă care are suficientă baterie în cutia de depozitare din consola centrală auxiliară poate declanșa alarma de pe panoul de instrumente „Smart Key Not Detected” (Cheia inteligentă nu s-a detectat), „Verify successfully, start ready” (Verificare reușită, gata de pornire), cauzând o eroare de judecată pentru proprietar].

Oprirea motorului în situații de urgență

Când sistemele autovehiculului sunt normale în timpul deplasării, dacă motorul trebuie oprit în caz de urgență, procedați după cum urmează:

Metoda 1: Apăsați lung butonul ENGINE START STOP timp de minimum 3 secunde.

Metoda 2: Apăsați scurt și continuu butonul ENGINE START STOP de 3 ori sau mai mult în decurs de 2 secunde.



Sistemul de control adaptiv al motorului

Dacă borna bateriei este îndepărtată și reconectată și alimentarea autovehiculului este comutată în modul ON, alimentarea autovehiculului va fi comutată în modul OFF după o așteptare de 15 secunde înainte de pornirea motorului.

Fenomene anormale (cum ar fi zgâlțâirea motorului sau pornirea bruscă) pot apărea în faza incipientă de conducere, acesta fiind un fenomen normal în care sistemul de control al motorului învață să se adapteze din nou la motor.

Filtrul de particule pentru motoare pe benzină (GPF) (dacă face parte din dotare)

GPF poate capta emisiile de particule din gazele de eșapament pentru a reduce efectul emisiilor de particule ale autovehiculului. Atunci când emisiile de particule din GPF se acumulează până la un anumit nivel, sistemul va regenera GPF cu o strategie specifică.

Când indicatorul verde „” de pe instrumentarul de bord se aprinde, pentru a evita funcționarea motorului la ralanti pentru o perioadă îndelungată, conduceți la o viteză mai mare (viteza autovehiculului ≥ 60 km/h) în condiții de siguranță și conformitate până când indicatorul dispare. Când se aprinde indicatorul galben „” pe instrumentarul de bord, particulele captate în GPF au atins valoarea limită. Mergeți la un atelier de service autorizat pentru inspecție și reparații.

4. CONDUCEREA AUTOVEHICULULUI

■ Respectați următoarele măsuri de precauție în timpul condusului zilnic:

1. Evitați să conduceți frecvent pe distanțe scurte.
2. Evitați mersul la ralanti al motorului pentru o perioadă îndelungată sau frecvent.
3. Evitați funcționarea motorului la turație mică și la turație mare pentru o perioadă îndelungată sau frecvent.

AVERTISMENT

Se interzice staționarea pe frunze uscate, fân sau alte materiale inflamabile ori să lăsați autovehiculul la ralanti pentru o perioadă îndelungată. Când motorul este în funcțiune sau autovehiculul este oprit, temperatura ridicată a țevii de eșapament poate provoca un incendiu.

4-3. Transmisia

Transmisia automată

Funcționarea transmisiei automate

Transmisia automată face parte din transmisia automată controlată electronic cu moduri de schimbare manuală și automată.

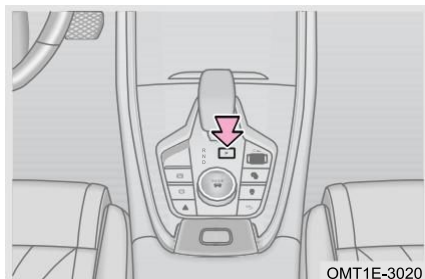

Metoda de operare

Pasul 1: Apăsați complet pedala de frână, apoi comutați schimbătorul de viteze din poziția P în poziția D;

Pasul 2: Eliberați frâna de parcare manual sau automat și eliberați pedala de frână pentru a conduce autovehiculul încet.

CITIȚI

Apăsați butonul P de pe schimbătorul de viteze pentru a comuta în poziția P. Împingeți schimbătorul de viteze înainte și înapoi pentru a comuta în alte poziții (R, N, D).

Introducere privind poziția schimbătorului de viteze

Următoarele informații vă vor ajuta să înțelegeți scopul și procedurile de funcționare ale diferitelor trepte de viteză, pentru a face o alegere corectă în funcție de necesitatea reală în timpul funcționării.

Treaptă de viteză	Funcție
Poziția P (Parcare)	Aceasta este poziția de parcare. Roțile motoare sunt blocate mecanic. Motorul poate fi pornit.
Poziția R (Marșarier)	Acesta este o poziție R. Luminile pentru marșarier se vor aprinde și sistemul de asistență la parcare se va activa.

Treaptă de viteză	Funcție
Poziția N (Neutră)	Acesta este o poziție neutră. Se utilizează pentru oprirea la ralanti de scurtă durată.
Poziția D (înainte)	Aceasta este o treaptă de mers înainte. Schimbați automat treptele de viteză de înainte în funcție de sarcina motorului și de viteza autovehiculului.

 ATENȚIE

- În modul manual, atunci când viteza nu se modifică, este permisă operarea funcției „kick-down”, dar nu este permisă creșterea automată a treptelor de viteză.
- Nu schimbați niciodată în poziția P când autovehiculul nu este oprit stabil. Acest lucru poate duce la un sunet anormal sau la deteriorarea transmisiei.
- Nu lăsați autovehiculul în poziția N. În caz contrar, transmisia va fi deteriorată.
- Nu mutați schimbătorul de viteze din poziția D în timp ce autovehiculul se deplasează înainte. În caz contrar, transmisia poate fi deteriorată.
- Nu mutați schimbătorul de viteze din poziția R în timp ce autovehiculul se deplasează înapoi. În caz contrar, transmisia poate fi deteriorată.
- Când scoateți schimbătorul din poziția P, este necesar să apăsați mai întâi pedala de frână pentru a opri autovehiculul ferm, apoi să efectuați schimbarea între pozițiile treptelor de viteză. În caz contrar, mecanismul de schimbare a treptelor de viteză va fi deteriorat.
- Atunci când autovehiculul funcționează defectuos din cauza bateriei insuficiente, chiar și apăsând pedala de frână, trecerea la altă poziție din P este imposibilă. Mergeți imediat la un atelier de service autorizat pentru inspecție și reparații.
- În modul manual, atunci când turația motorului este cea mai mare, treapta crește automat; atunci când turația motorului este excesiv de scăzută, treapta se reduce automat; atunci când vehiculul frânează și încetinește, treapta se reduce automat.
- În modul manual, operațiunile de creștere și reducere a treptelor de viteză trebuie efectuate prin apăsarea schimbătorului de viteze în funcție de turația motorului și de viteza autovehiculului. Dacă cerințele nu sunt îndeplinite, transmisia nu va efectua operațiunea de schimbare a treptelor de viteză.
- Când autovehiculul este parcat pe o pantă, trebuie mai întâi acționată frâna de parcare, apoi schimbătorul de viteze este mutat în poziția P. După pornirea pe o pantă, scoateți mai întâi schimbătorul de viteze din poziția P, apoi eliberați frâna de parcare pentru a porni la drum.
- Atunci când încercați să eliberați autovehiculul dintr-un blocaj sau să treceți prin apă, se recomandă selectarea manuală a vitezei inferioare pentru a obține o forță de tracțiune mai mare și pentru a evita pătrunderea apei în țeava de eșapament.

4. CONDUCEREA AUTOVEHICULULUI

ATENȚIE

- În intervalul permis de turație a motorului, transmisia se va bloca în treapta de viteză selectată manual. Atunci când autovehiculul se deplasează pe un drum lung în pantă, se recomandă selectarea manuală a treptei inferioare pentru a controla mai bine viteza autovehiculului și pentru a reduce atenuarea forței de frânare a autovehiculului, deoarece pedala de frână este apăsată pentru o perioadă îndelungată sau frecvent.

AVERTISMENT

- Nu tractați autovehiculul pe o distanță lungă sau la o viteză mare. Ridicați roțile motoare sau deconectați arborele de propulsie atunci când tractați.
- Atunci când transmisia este în poziția N, asigurați-vă că frâna de parcare este aplicată sau că pedala de frână este apăsată, în caz contrar se poate produce un accident.

Comutarea automată în poziția P

Atunci când autovehiculul se oprește cu o viteză mai mare de 15 km/h, transmisia este în poziția R sau D, portiera șoferului este deschisă și pedala de frână nu este apăsată, se va comuta automat în poziția P. Dacă portiera nu poate fi închisă din cauza deteriorării portierei șoferului, șoferul poate comuta automat în poziția P în sistem, apoi poate muta schimbătorul în poziția R sau D, iar autovehiculul va funcționa normal.

Specificațiile operațiunii de autoînvățare a transmisiei

Dacă bateria este deconectată imediat după ce autovehiculul este comutat în modul OFF, după reconectarea bateriei se va constata o pierdere a poziției treptei de viteză. În acest moment, este necesar să se efectueze autoînvățarea poziției schimbătorului și a ambreiajului, iar apoi autovehiculul poate fi condus în mod normal.

Pașul 1: Conectați bateria și porniți autovehiculul în modul ON;

Pașul 2: Apăsați ferm pedala de frână și mențineți-o apăsată timp de 30 de secunde sau mai mult până când P este afișat în instrumentarul de bord; în acest moment, operațiunea de autoînvățare a transmisiei este finalizată;

Pașul 3: Dacă P nu este afișat, deconectați borna negativă a bateriei și repetați pașii 1 și 2 până când P este afișat în instrumentarul de bord.

CITIȚI

Se recomandă să mergeți la un atelier de service autorizat pentru asistență din partea personalului post-vânzare.

Modul de siguranță

Când apare o defecțiune la sistemul de transmisie, modul de siguranță va fi activat automat. În același timp, se aprinde indicatorul galben „” de pe instrumentarul de bord, transmisia nu va funcționa normal, iar autovehiculul va încetini și va fi condus la viteză redusă.

⚠ ATENȚIE

Conducusul pe distanțe lungi nu este permis în modul de siguranță. În caz contrar, transmisia poate fi deteriorată. Mergeți imediat la un atelier de service autorizat pentru inspecție și reparații.

4-4. Sistemul inteligent de tracțiune integrală (AWD) (dacă face parte din dotare)**Sistemul inteligent de tracțiune integrală (AWD)**

Autovehiculul este setat în 6 moduri de condus:



NORMAL /SPORT /ECO /ZĂPADĂ /NOROI /OFF ROAD. Sistemul de tracțiune integrală funcționează inteligent în toate modurile, realizând comutarea automată între două roți motrice și patru roți motrice în timp real. De asemenea, puteți seta manual modul de condus în funcție de condițiile de drum. Modul OFF ROAD vă va ajuta să utilizați autovehiculul fără probleme în condiții rutiere complexe.

Notă: Atunci când sistemul de control electronic al stabilității (ESP) este dezactivat, chiar dacă este selectat modul ZĂPADĂ /NOROI /OFF ROAD, capacitatea de limitare a alunecării și de tracțiune a autovehiculului este redusă.

⚠ ATENȚIE

Evitați conducusul îndelungat pe drumuri nisipoase sau noroioase, sau alunecarea pe perioade îndelungate a anvelopelor. Această operațiune poate declanșa funcția de protecție la supraîncălzire a sistemului de tracțiune integrală. În acest caz, indicatorul galben „” de pe instrumentarul de bord rămâne aprins, se iese din starea de tracțiune integrală și se comută la tracțiunea pe două roți pentru a proteja trenul de rulare. În condiții de siguranță, opriți cât mai curând posibil pentru a disipa căldura și așteptați câteva minute până la dezactivarea funcției de protecție la supraîncălzire (se recomandă să mai așteptați câteva minute după eliminarea alarmei pentru ca temperatura sistemului de tracțiune integrală să scadă și recuperarea performanțelor să fie mai bună) înainte de a utiliza din nou sistemul de tracțiune integrală. Dacă alarma nu poate fi eliminată pentru o perioadă îndelungată, contactați un atelier de service autorizat.

Indicatorul sistemului inteligent de tracțiune integrală (AWD)

Atunci când apare o defecțiune temporară, indicatorul galben „” de pe instrumentarul de bord rămâne aprins. Atunci când apare o defecțiune permanentă, indicatorul roșu „” de pe instrumentarul de bord rămâne aprins. În același timp, instrumentarul de bord afișează textul „All Wheel Drive System Malfunction, Contact the Service Station” (Defecțiune a sistemului de tracțiune integrală, contactați atelierul de service).

4. CONDUCEREA AUTOVEHICULULUI

CITIȚI

- Atunci când sistemul de tracțiune integrală se defectează, sistemul de control electronic al stabilității (ESP) emite o alarmă și se dezactivează, rămânând doar sistemul anti-blocare la frânare (ABS).
- Atunci când indicatorul galben  de pe instrumentarul de bord rămâne aprins, autovehiculul își va menține funcționarea cu două roți motrice pentru a asigura un condus normal.

Modul de condus

Moduri de condus (metoda 1)

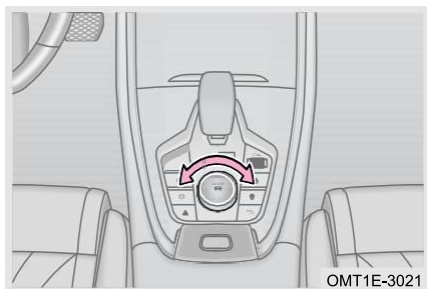

Pasul 1: Porniți autovehiculul în modul ON și mențineți-l staționar sau asigurați o conducere sigură;

Pasul 2: Rotiți butonul „MODE” pentru a comuta între NORMAL/SPORT/ECO/ZĂPADĂ/NOROI/OFF ROAD; pictograma de mod corespunzătoare din instrumentarul de bord se aprinde și se comută la modul dorit. În același timp, un memento vocal vă reamintește că modul de condus a fost schimbat cu succes.

Moduri de condus (metoda 2)



Pasul 1: Porniți autovehiculul în modul ON și mențineți-l staționar sau asigurați o conducere sigură;

Pasul 2: Rotiți butonul „MODE”, iar unitatea audio principală afișează ecranul modului de condus;

Pasul 3: Faceți clic pe NORMAL/SPORT/ECO/ZĂPADĂ/NOROI/OFF pe ecranul modului de condus; pictograma de mod corespunzătoare din instrumentarul de bord se aprinde și se comută la modul dorit. În același timp, un memento vocal vă reamintește că modul de condus a fost schimbat cu succes.

După ce șoferul comută la modul de condus, această operațiune va fi memorată. Ultimul mod utilizat de șofer va fi memorat implicit după ce autovehiculul este pornit data următoare. Funcția nu este standard. Consultați autovehiculul real.

Introducere privind modul de condus

Următoarele informații vă vor ajuta să înțelegeți scopul diferitelor moduri de condus, care pot fi selectate în funcție de diferitele condiții de drum.

Modul de condus	Funcție
Modul NORMAL	Modul NORMAL integrează performanța de putere și economia autovehiculului și este potrivit pentru diferite suprafețe de drum.
Modul ECO	Modul ECO îmbunătățește economia de combustibil a autovehiculului și este potrivit pentru drumurile plane și dure, cum ar fi drumurile urbane și șoselele asfaltate.
Modul SPORT	Modul SPORT îmbunătățește performanța de putere a autovehiculului și atinge un nivel mai ridicat al vitezei de răspuns și al experiențelor de condus. Este potrivit pentru drumurile plane cu mai puține vehicule și o distanță lungă de condus (cum ar fi autostrăzile).
Modul ZĂPADĂ	Modul ZĂPADĂ este potrivit pentru drumuri dure, dar netede, inclusiv drumuri acoperite de zăpadă, gheață, iarbă, pietriș, etc.
Modul NOROI	Modul NOROI este potrivit pentru drumurile noroioase și denivelate, cu un strat neted și puțin adânc de noroi sau șanțuri.
Modul OFF ROAD	Modul OFF ROAD îmbunătățește performanța de accelerare a autovehiculului și capacitatea de deplasare pe teren accidentat. Este potrivit pentru condus off road pe drumuri de munte, protejând autovehiculul în astfel de condiții.

CITIȚI

- În modul ZĂPADĂ/NOROI/OFF ROAD, sistemul de oprire-pornire la ralanti este oprit în mod implicit.
- Atunci când geamurile și geamul trapei sunt deschise, ploaia poate uda dispozitivele interioare și poate deteriora autovehiculul. Atunci când conduceți în modul off road, țineți geamurile și geamul trapei închise.
- Sistemul de control adaptiv al vitezei de croazieră (ACC) accelerează ușor în modul ECO/ZĂPADĂ/NOROI al autovehiculului, și accelerează mai rapid în modul SPORT/OFF ROAD al autovehiculului.

4. CONDUCEREA AUTOVEHICULULUI

Înainte de deplasarea pe teren accidentat

Este necesar să învățați și să stăpâniți cum să controlați autovehiculul în diferite situații off road și cum să conduceți în siguranță pe teren accidentat înainte de a conduce în astfel de condiții. Abilitățile și comportamentele necesare pentru condusul off road sunt diferite de cele necesare pentru condusul pe drumuri normale. Siguranța șoferului și a pasagerilor săi depinde de cunoștințele, abilitățile și precauțiile șoferului.

AVERTISMENT

- Când conduceți pe teren accidentat ar trebui să evitați întotdeauna condusul în diagonală pe pante.
- Viteza autovehiculului și stilul de condus trebuie să fie întotdeauna adecvate condițiilor off road efective.
- Înainte de a conduce pe o porțiune necunoscută de teren accidentat, efectuați o examinare atentă mergând pe jos pentru a studia traseul.
- Nu conduceți prea repede (în special când viraji) și nu efectuați operațiuni de condus extreme.
- Viteza autovehiculului și stilul de condus trebuie să fie întotdeauna adaptate încărcăturii, vizibilității, condițiilor off road și meteorologice.
- Conduceți cu o viteză adecvată în funcție de condițiile off road reale, de trafic și de vreme.
- În cazul unei răsturnări, persoanele care nu poartă centura de siguranță sunt expuse unui risc mai mare de deces decât cele care o poartă.
- Bagajele și alte obiecte transportate pe acoperiș vor crește și mai mult centrul de greutate și vor spori riscul de răsturnare.
- Atunci când centrul de greutate al autovehiculului este ridicat, riscul de răsturnare în timpul condusului este mai mare decât în cazul autoturismelor „normale” care nu sunt potrivite pentru condusul pe teren accidentat.
- Dacă autovehiculul se ridică, roțile din față trebuie îndreptate. În cazul în care autovehiculul intră în contact cu drumul în urma unui impact, autovehiculul se poate răsturna.
- Sistemul de control al vitezei de croazieră este utilizat pentru condusul pe șosea și este complet nepotrivit pentru condusul pe teren accidentat. Poate fi chiar periculos dacă este utilizat pe teren accidentat.
- Aveți grijă extremă când conduceți pe teren accidentat. În cazul în care conduceți prea repede sau dacă există o eroare de funcționare, puteți provoca vătămări grave și deteriorarea autovehiculului.
- Nu parcurgeți râuri, rampe sau pante la o viteză excesiv de mare. Acest lucru poate ridica autovehiculul, făcându-l incapabil să vireze și riscați să pierdeți controlul autovehiculului.

⚠️ AVERTISMENT

- Nu alegeți rute nesigure și nu vă asumați riscuri care pun șoferul și pasagerii în pericol. În cazul în care aveți îndoieli cu privire la siguranța traseului, întoarceți-vă și alegeți un alt traseu.
- Chiar dacă condusul pe teren accidentat pare ușor, acesta poate fi de fapt dificil și plin de riscuri și poate expune, de asemenea, șoferul și pasagerii la pericole. Cel mai bine este să mergeți pe jos înainte pentru a analiza secțiunile off road.
- Chiar și secțiunile off road care par a nu fi periculoase pot fi pline de riscuri. Nu este ușor să se recunoască gropile, canalele, râpele, obstacolele, șanțurile și terenul noroios și moale care poate fi complet sau parțial acoperit de apă, iarbă sau crengi împrăștiate pe sol. Verificați pe jos secțiunile off road, dacă este necesar.
- Atunci când autovehiculul este oprit înclinat pe o pantă, nu îl lăsați cu portiera orientată în josul pantei. Centrul de greutate format de combinația dintre autovehicul și încărcătura acestuia (ocupanți și încărcături) se poate deplasa, provocând răsturnarea autovehiculului și rostogolirea pe pantă. Lăsați autovehiculul în poziție fermă, cu ușa orientată în susul pantei de fiecare dată.
- Secțiunile off road care par a nu fi periculoase pot fi pline de riscuri. Nu este ușor să se recunoască gropile, canalele, râpele, obstacolele, șanțurile și terenul noroios și moale care poate fi complet sau parțial acoperit de apă, iarbă sau crengi împrăștiate pe sol. Atunci când conduceți prin astfel de secțiuni off road, se pot produce accidente, vătămări grave și probleme cu autovehiculul.

Blocarea autovehiculului

Dacă se conduce în mod repetat înainte și înapoi pentru tracțiune, autovehiculul poate continua să se scufunde din cauza unei operațiuni greșite și soluția este să solicitați asistență externă.

■ Când roțile nu se rotesc bine

Pasul 1: Scoateți cu grijă toate roțile și apoi confirmați că nicio altă componentă nu este îngropată în nisip;

Pasul 2: Mutați schimbătorul de viteze în poziția R;

Pasul 3: Apăsați pedala de accelerație cu atenție și dați înapoi pe propria bandă;

Pasul 4: Dacă acest lucru nu funcționează, așezați crengi, covorașe sau pânză de sac aproape de partea din față a anvelopei pentru a îmbunătăți aderența la sol și forța de tracțiune a anvelopei.

■ Conducul repetat înainte și înapoi pentru tracțiune

Pasul 1: Îndreptați volanul;

Pasul 2: Dați înapoi până când roțile încep să alunece;

Pasul 3: Comutați imediat în treapta 1 și conduceți înainte până când roțile încep să alunece din nou;

4. CONDUCEREA AUTOVEHICULULUI

Pașul 4: Repetați această operațiune de condus înainte și înapoi până când învârtirea roților este suficientă pentru a face autovehiculul să se deplaseze în mod repetat înainte și înapoi pentru tracțiune.

AVERTISMENT

- Nu lăsați roțile să alunece pentru mult timp, deoarece autovehiculul va continua să se scufunde;
- Oamenii nu trebuie să stea niciodată în fața sau în spatele autovehiculului, în special atunci când se încearcă deplasarea unui autovehicul blocat.
- Dacă un autovehicul blocat se mișcă brusc, acesta poate strivi persoanele care se află în fața sau în spatele său.
- Roțile blocate pot cauza aruncarea bruscă de pietre, ramuri, blocuri de lemn sau a altor obiecte aflate sub roată, ceea ce poate cauza vătămări fatale.

După deplasarea pe teren accidentat

1. Îndepărtați ochetul de tractare și lanțurile antiderapante, dacă este necesar.
2. Dezactivați modul OFF ROAD.
3. Îndepărtați murdăria grosieră de pe grila radiatorului și de pe puntea autovehiculului.
4. Inspectați compartimentul motorului și confirmați că murdăria nu afectează funcționarea motorului.
5. Curățați luminile de semnalizare, dispozitivele de iluminare, plăcuța de înmatriculare și toate geamurile.
6. Verificați ca anvelopele, amortizorul și punțile să nu fie deteriorate și îndepărtați murdăria grosieră, pietrele și obiectele străine încorporate în striățiile anvelopei.
7. Verificați puntea autovehiculului și îndepărtați toate obiectele blocate în frâne, roți, șasiu, dispozitivele de evacuare și motor, cum ar fi crengi, frunze sau blocuri de lemn. Dacă se constată deteriorări sau scurgeri, contactați imediat un atelier de service autorizat.

AVERTISMENT

- Obiectele blocate sub puntea autovehiculului sunt periculoase. După fiecare deplasare pe teren accidentat, este necesar să verificați dacă există vreun obiect blocat sub puntea autovehiculului.
- Nu conduceți dacă există obiecte blocate în puntea autovehiculului, frâne, roți, șasiu, dispozitive de evacuare sau motor.
- Materialele inflamabile, cum ar fi frunzele sau ramurile uscate, pot lua foc atunci când intră în contact cu componentele fierbinți. Un incendiu poate provoca vătămări grave.
- Obiectele blocate pot deteriora conductele de combustibil, frânele, garniturile și alte componente ale șasiului. Aceasta poate duce la accidente și poate cauza pierderea controlului autovehiculului.

4-5. Sistemul de direcție

Sistemul de servodirecție electrică (EPS)

EPS utilizează cuplul generat de motor drept sursă de energie a sistemului de direcție, în locul metodei de asistență utilizate în general la autovehicule, adică pompa hidraulică este acționată de motor.

Auto-învățarea de către sistemul de servodirecție electrică (EPS)

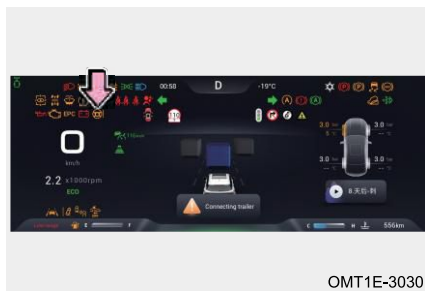

Dacă bateria autovehiculului este oprită și reconectată sau este pornită, ca urmare a inițializării unghiului sistemului de direcție electrică, indicatorul galben „⚠” de pe instrumentarul de bord clipește. Rotiți volanul la stânga și la dreapta în poziția maximă pentru a finaliza resetarea unghiului, iar indicatorul galben „⚠” de pe instrumentarul de bord se stinge.

⚠ ATENȚIE

- Manipularea frecventă și rotirea volanului pe perioade îndelungate pot deteriora mecanismul din EPS.
- Când parcați sau conduceți cu viteză redusă, dacă volanul atinge sau aproape atinge poziția maximă de mai multe ori continuu, forța de acționare a volanului poate deveni mai mare. Se simte căldură la atingerea modulului de asistență electrică, ceea ce este normal. Acest lucru se datorează în principal funcției de protecție termică a EPS. În acest caz, nu mai rotiți volanul și comutați alimentarea autovehiculului la modul OFF/ACC până când sistemul se răcește. Sistemul va reveni automat la normal.

Indicatorul sistemului de servodirecție electrică (EPS)

Când există o defecțiune, indicatorul galben „⚠” de pe instrumentarul de bord se aprinde.

⚠ AVERTISMENT

După dezactivarea EPS, deși autovehiculul oferă în continuare posibilitatea de direcție convențională, acesta trebuie condus cu prudență. În această situație, mergeți cât mai curând posibil la un atelier de service autorizat pentru inspecție și reparații.

4. CONDUCEREA AUTOVEHICULULUI

Modul forței de direcție

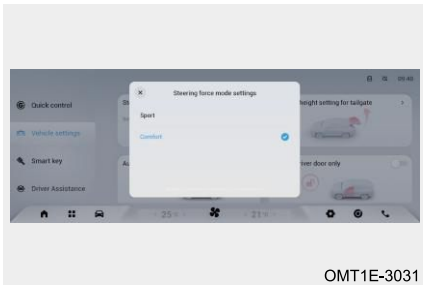

EPS este echipat cu două moduri de forță de direcție (CONFORT/SPORT). Modul implicit al forței de direcție este modul Confort atunci când autovehiculul începe să funcționeze. În comparație cu modul Confort, forța de direcție a modului Sport este redusă, iar mâna se simte calmă.

CITIȚI

Modul forței de direcție poate fi corelat cu modul de rulare. După corelare, forța de direcție este CONFORT în modul NORMAL al autovehiculului (dacă face parte din dotare)/modul ECO, în timp ce forța de direcție este SPORT în modul SPORT al autovehiculului. După dezasociere, forța de direcție poate fi setată separat la SPORT/CONFORT. Funcția nu este standard. Consultați configurația autovehiculului real.

4-6. Sistemul de frânare

Sistemul frânei de parcare electrice (EPB)

Sistemul EPB este o tehnologie care integrează frânarea temporară în timpul condusului și frânarea de lungă durată după oprire, și implementează frâna de parcare prin control electronic. Această tehnologie înlocuiește frâna de mână tradițională.

Metode de utilizare



Acționarea manuală a frânei de parcare: când autovehiculul este comutat în modul ON sau motorul pornește și autovehiculul staționează, trageți în sus butonul electric al frânei de parcare. Indicatorul roșu „(P)” de pe instrumentarul de bord și indicatorul butonului frânei de parcare electrice se aprind, indicând faptul că funcția frânei de parcare a fost activată.

Când autovehiculul este comutat în modul OFF, funcția frânei de parcare poate fi aplicată automat de sistemul EPB.

Eliberarea manuală a frânei de parcare:

Când autovehiculul este comutat în modul ON sau motorul pornește, apăsați pedala de frână și apăsați butonul electric al frânei de parcare. Indicatorul roșu „” de pe instrumentarul de bord și indicatorul butonului frânei electrice de parcare se sting, indicând faptul că funcția frânei de parcare a fost dezactivată.

Când autovehiculul comută în modul ON sau motorul pornește, iar frâna de parcare nu poate fi eliberată manual prin apăsarea pedalei de frână, puteți apăsa pedala de accelerație și apăsați butonul frânei de parcare electrice pentru a elibera frâna de parcare. Se utilizează numai atunci când frâna de parcare nu poate fi eliberată manual prin apăsarea pedalei de frână; acordați atenție sporită siguranței în timpul utilizării. Mergeți cât mai curând posibil la un atelier de service autorizat pentru inspecție și reparații.

Eliberarea automată a frânei de parcare:

Cuplați centura de siguranță a șoferului și închideți portiera șoferului. Apăsați pedala de accelerație cu schimbătorul de viteze în poziția D sau R pe un drum plat pentru a elibera automat frâna de parcare electrică, iar indicatorul roșu „” de pe instrumentarul de bord se stinge.

Când autovehiculul se oprește pe o pantă, apăsați mai tare pedala de accelerație pentru a comuta în poziția D sau R. Când forța de conducere este mai mare decât forța de alunecare, frâna de parcare electrică se poate elibera automat.

CITIȚI

Atunci când tractați autovehiculul, este necesar să eliberați frâna de parcare, iar transmisia să fie în neutru.

ATENȚIE

- În timp ce apăsați pedala de frână și eliberați sau aplicați frâna de parcare, pedala de frână poate împinge ușor în sus sau în jos; trebuie doar să apăsați bine frâna.
- Când efectuați eliberarea automată a frânei de parcare electrice, cuplați centura de siguranță a șoferului și închideți portiera șoferului. Dacă nu faceți acest lucru, condițiile de eliberare automată a frânei de parcare nu sunt îndeplinite.
- Când activați și eliberați frâna de parcare electrică, se poate auzi un sunet ca de șuierat din partea din spate a autovehiculului. Acesta este sunetul de funcționare emis de frâna de parcare. Este normal.
- Funcțiile EPB și AUTO HOLD nu pot fi utilizate atunci când bateria autovehiculului este descărcată. Pentru a porni motorul pot fi utilizate cablurile de pornire de la o sursă externă (consultați secțiunea „Gestionarea situațiilor de urgență ale autovehiculului” pentru detalii).
- Dacă autovehiculul rulează din inerție după oprire pentru scurt timp, sistemul va crește automat forța frânei de parcare pentru a-l menține în siguranță. Atunci când forța de frânare crește, sistemul emite un sunet de funcționare. Acest lucru este normal.

4. CONDUCEREA AUTOVEHICULULUI

AVERTISMENT

Pentru a evita mișcarea accidentală a autovehiculului, atunci când opriți sau părăsiți autovehiculului și după ce EPB funcționează, indicatorul roșu „(P)” de pe instrumentarul de bord și indicatorul butonului frânei de parcare electrice se sting după ce au fost aprinse pentru un anumit timp. Verificați dacă indicatorul roșu „(P)” de pe instrumentarul de bord și indicatorul butonului frânei de parcare electrice se aprind pentru a vă asigura că frâna de parcare electrică este corect aplicată.

Eliberare de urgență a frânei de parcare electrice

Când EPB funcționează, apăsați butonul frânei de parcare electrice și apăsați pedala de frână, iar alimentarea autovehiculului este comutată în modul OFF și frâna de parcare electrică este eliberată în caz de urgență. Se recomandă utilizarea sistemului frânei de parcare electronice numai în cazul remorcilor de asistență sau în situații rare.

Funcționarea frânei de urgență

În cazul în care frâna de picior nu funcționează, ridicați în sus în mod constant butonul frânei de parcare electrice pentru a acționa forțat frâna de parcare. În timpul acestui proces, indicatorul roșu „(P)” de pe instrumentarul de bord clipește. Eliberați butonul pentru a ieși din frânarea de urgență.

AVERTISMENT

- Atunci când funcția de frânare de urgență este activată, aceasta va zumzăi. Acest lucru este normal.
- Când se aplică frânarea de urgență, frâna de parcare electrică va aplica frâna la o decelerare constantă care este deviată din decelerarea dorită de șofer și distanța de frânare va fi diferită.
- Utilizați această funcție cu prudență în timpul condusului normal. Pasagerii nu trebuie să atingă butonul accidental în timpul condusului. În caz contrar, se poate provoca un accident.
- Funcția de frânare de urgență poate fi utilizată numai în caz de urgență, cum ar fi defectarea frânei de picior sau blocarea pedalei de frână. ESP și componentele sale nu pot depăși limita fizică a tracțiunii rutiere. Activarea funcției de frânare de urgență atunci când conduceți pe un drum sinuos, periculos, cu trafic intens sau pe vreme dificilă poate duce la derapare, alunecare laterală sau tragere într-o parte. Aveți grijă să nu provocați un accident.

Indicatorul sistemului de parcare automată (AUTO HOLD)

Funcția AUTO HOLD este utilizată pentru a preveni deplasarea autovehiculului atunci când acesta este staționar și pornește.

Metode de utilizare

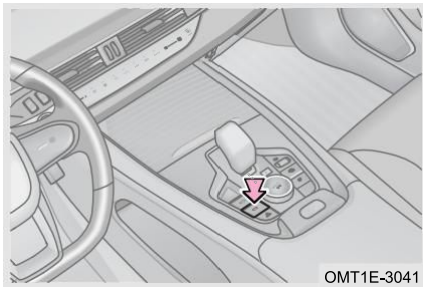

Condiții de funcționare a funcției Auto Hold:

Motorul este pornit, portiera șoferului este închisă corespunzător și centura de siguranță a șoferului este cuplată.

Pornirea funcției Auto Hold:

Când sunt îndeplinite condițiile de activare a funcției Auto Hold, apăsați butonul Auto Hold. Indicatorul de pe buton se aprinde, indicând că autovehiculul a activat funcția Auto Hold.

Activarea funcției Auto Hold:

Când funcția de parcare automată este activată, apăsați pedala de frână. Autovehiculul trece de la mișcare la staționare, iar funcția de parcare automată este activată și indicatorul verde „(P)” de pe instrumentarul de bord se aprinde.

Apăsați pedala de frână când autovehiculul este staționar, iar funcția de parcare automată este activată în același timp și condiția de parcare automată este îndeplinită. Atunci funcția de parcare automată este activată, iar indicatorul verde „(P)” de pe instrumentarul de bord se aprinde.

Oprirea funcției Auto Hold:

Când funcția de parcare automată este activată, apăsați butonul de parcare automată pentru a dezactiva funcția Auto Hold. Indicatorul de pe butonul de parcare automată se stinge, indicând faptul că autovehiculul a părăsit funcția Auto Hold.

Când funcția de parcare automată este activată, apăsați butonul de parcare automată pentru a dezactiva funcția de parcare automată. Indicatorul verde „(P)” de pe instrumentarul de bord și indicatorul de pe butonul de parcare automată se sting, indicând faptul că autovehiculul a părăsit funcția de parcare automată și a trecut la funcția frânei de parcare.

Eliberarea funcției Auto Hold:

Modul de eliberare a sistemului de parcare automată este la fel cu cel al frânei de parcare electrice, inclusiv eliberarea manuală și eliberarea automată.

4. CONDUCEREA AUTOVEHICULULUI

ATENȚIE

- Dezactivați funcția de parcare automată înainte de a intra într-o spălătorie auto.
- Parcați întotdeauna autovehiculul în mod corect, în conformitate cu normele de siguranță și aveți grijă să nu vă răniți și să nu accidentați pietoni.
- Dacă pedala de accelerație este apăsată foarte încet, deblocarea parcării automate întârzie. Acest lucru este normal.
- Atunci când funcția Auto Hold este activată, deschideți portiera șoferului sau desfăceți centura de siguranță a șoferului, iar funcția Auto Hold va trece la frâna de parcare electrică.
- Când funcția de parcare automată este activată, deschideți portiera șoferului sau decuplați centura de siguranță a șoferului pentru a ieși din funcția de parcare automată. Închideți portiera sau cuplați din nou centura pentru a reactiva funcția.
- După activarea parcării automate, sistemul de parcare automată va opri automat autovehiculul din starea de mișcare până la oprirea completă prin frânare, dar treapta de transmisie este încă în poziția D sau R. Se recomandă comutarea la N pentru un timp scurt și la P pentru un timp îndelungat de staționare.

AVERTISMENT

Pentru a evita deplasarea accidentală a autovehiculului, în starea Auto Hold, confirmați poziția schimbătorului înainte de a apăsa pedala de accelerație pentru a porni.

Amplificator de vid

Amplificatorul de vid este controlat de vidul motorului și funcționează numai atunci când motorul este pornit. Nu opriți motorul pentru deplasarea din inerție în timp ce conduceți. Pentru a obține un efect de frânare mai bun, comutați la treapta inferioară de viteză înainte de a coborî o pantă.

Dacă amplificatorul de vid nu funcționează deoarece autovehiculul este tractat sau este defect, pedala de frână trebuie apăsată mai puternic decât de obicei pentru a compensa efectul de frânare al amplificatorului.

În condiții de temperatură normală, condiția specială este lucrul la cald al motorului la ralanti în termen de 15 secunde de la pornirea autovehiculului (temperatura este mai scăzută, iar timpul este mai lung) pentru a activa rapid catalizatorii cu trei căi de încălzire și pentru a îmbunătăți eficiența conversiei gazelor reziduale. În același timp, condiția este utilă pentru autovehiculele parcate pentru mai mult timp (cum ar fi peste noapte), pentru a restabili gradul de vid al amplificatorului de vid al frânei, pentru a obține starea optimă a autovehiculului. Prin urmare, vă sfătuim să dezvoltați obiceiul de a rula la ralanti cel puțin 15 secunde după pornirea autovehiculului și apoi să conduceți.

Frâna de picior

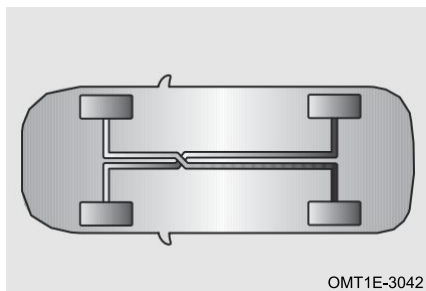

Sistemul de frânare adoptă un aranjament de tip X, un sistem de frânare cu circuit dublu. Sistemul este un sistem hidraulic cu două subsisteme independente. Dacă unul dintre subsisteme cedează, celălalt sistem poate îndeplini în continuare funcția de frânare. Cu toate acestea, forța de apăsare a pedalei de frână va fi mai mare decât de obicei, precum și distanța de frânare, iar indicatorul de defecțiune a sistemului de frânare se aprinde. Mergeți imediat la un atelier de service autorizat pentru inspecție și reparații.

Indicatorul sistemului de frânare

Când există o defecțiune, indicatorul roșu „(I)” de pe instrumentarul de bord se aprinde.

AVERTISMENT

Atunci când există o defecțiune în sistemul de frânare, verificați nivelul lichidului de frână și adăugați lichid de frână atunci când nivelul este mai mic decât linia MIN. Dacă motivul este neclar, mergeți imediat la un atelier de service autorizat pentru inspecție și reparații.

Precauții pentru sistemul de frânare

1. Dacă în timpul frânării se simt trepidații continue sau vibrații transferate la volan, mergeți imediat la un atelier de service autorizat pentru inspecție și reparații.
2. La coborârea unei pante, treceți la o treaptă inferioară de viteză pentru a utiliza la maximum efectul de frânare al motorului și pentru a evita utilizarea continuă a frânelor. În caz contrar, frânele se pot supraîncălzi și distanța de frânare se va prelungi, iar în cazuri grave, frânele își pot pierde temporar eficiența.
3. Sunetul de funcționare a sistemului de frânare poate fi auzit uneori, ceea ce este normal. Dar dacă se aud zgomote de fricțiune a metalului sau un fluierat pentru mult timp, garniturile de frână pot fi foarte uzate. Mergeți la un atelier de service autorizat pentru înlocuire.
4. Garniturile de frână noi trebuie să fie rodite pentru a obține un efect optim asupra frânelor. Efectul de frânare în primii 200 km nu este optim. În acest caz, apăsați pedala de frână mai puternic pentru a compensa efectul de frânare.
5. O frână umedă poate cauza o decelerare anormală a autovehiculului sau tragerea într-o parte la frânare. Apăsați ușor pedala de frână pentru a testa eficacitatea frânelor. După trecerea prin apă adâncă, mențineți o viteză sigură a autovehiculului și apăsați ușor pedala de frână până când funcția de frânare este restabilă.

4. CONDUCEREA AUTOVEHICULULUI

6. Starea de uzură a garniturii de frână depinde în mare măsură de condițiile de drum și de stilul de condus. Pentru autovehiculele utilizate în principal în traficul urban, pornirea și oprirea frecventă vor înrăutăți starea de funcționare a garniturii de frână. Prin urmare, mergeți la un atelier de service autorizat conform kilometrajului de întreținere specificat pentru a verifica grosimea garniturilor de frână sau pentru a le înlocui dacă este necesar.

4-7. Airbag (SRS)

Airbag (SRS)

În caz de coliziune frontală/ laterală gravă, atunci când sunt îndeplinite condițiile de declanșare, airbagurile (SRS) se declanșează și funcționează împreună cu centurile de siguranță pentru a proteja ocupanții din autovehicul. Airbagurile (SRS) pot distribui mai uniform forța de impact în părțile superioare ale corpului ocupanților, astfel încât corpul acestora să se miște încet și chiar să se oprească, reducând astfel riscul de rănire a ocupanților și a șoferului. După declanșarea airbagului (SRS) portierele se deblochează automat, iar luminile interioare și luminile de avarie se aprind.

Pozițiile airbagului (SRS)

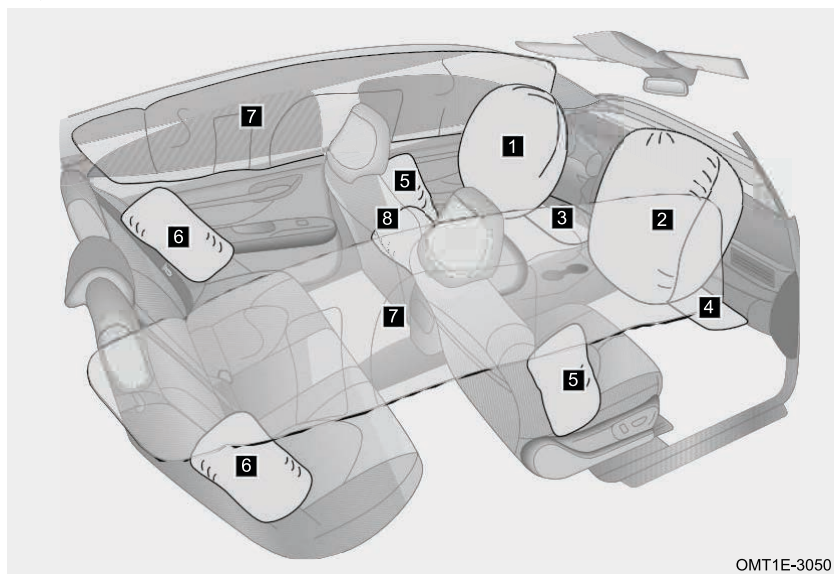

OMT1E-3050

- | | | |
|--|--|--|
| 1 Airbag frontal pentru șofer | 2 Airbag frontal pentru pasagerul din față | 3 Airbag pentru genunchii șoferului (dacă face parte din dotare) |
| 4 Airbag pentru genunchii pasagerului din față (dacă face parte din dotare) | 5 Airbag lateral pentru pasagerul din față (dacă face parte din dotare) | 6 Airbag lateral pentru scaunul de pe al doilea rând (dacă face parte din dotare) |
| 7 Airbag lateral de tip cortină (dacă face parte din dotare) | 8 Airbag central (dacă face parte din dotare) | |

Utilizarea corectă a airbagului (SRS)

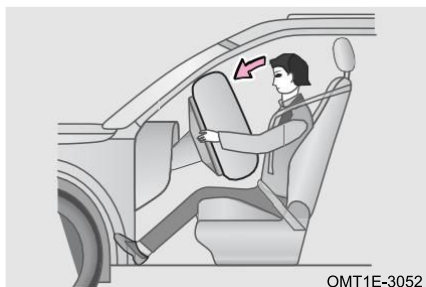
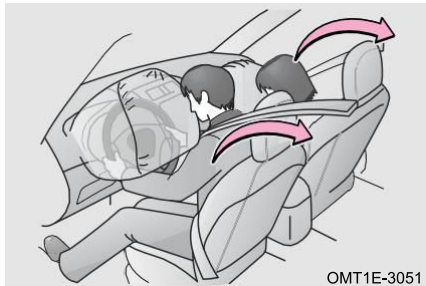

În cazul unei coliziuni frontale grave, airbagul frontal al șoferului și airbagul frontal al pasagerului din față funcționează împreună cu centura de siguranță pentru a ajuta la reducerea rănilor la cap sau la piept ale șoferului și pasagerului din față cauzate de lovirea componentelor interioare (airbagul frontal al pasagerului din față poate fi activat chiar dacă nu există niciun ocupant pe scaunul pasagerului).

Airbag-ul (SRS) funcționează împreună cu centura de siguranță pentru a proteja siguranța șoferului și a pasagerilor. Cu toate acestea, airbagul nu înlocuiește centura de siguranță. În plus, airbagul (SRS) se va declanșa numai atunci când gradul de coliziune al autovehiculului atinge condiția de proiectare. În unele coliziuni, centura de siguranță este singurul dispozitiv de protecție. Purtarea centurii de siguranță în timpul unei coliziuni poate ajuta la reducerea riscului de a lovi obiecte din interiorul autovehiculului sau de aruncare din autovehicul și poate proteja în mod eficient șoferii și ocupanții. Prin urmare, toate persoanele din autovehicul trebuie să poarte centurile de siguranță în mod corect. Airbagurile (SRS) și centurile de siguranță pot oferi protecție numai adulților și nu sunt concepute pentru a proteja bebelușii și copiii mici.

Airbagul (SRS) va genera o forță considerabilă în momentul declanșării. Pentru a evita rănirea cauzată de declanșarea airbagului (SRS), șoferul și ocupanții trebuie să adopte o poziție corectă de ședere, să poarte corect centura de siguranță și să își ajusteze poziția scaunului, să nu se apropie niciodată prea mult de airbag (SRS), cum ar fi prin așezarea pe marginea scaunului sau înclinarea corpului înainte. Pentru autovehiculele echipate cu airbag lateral pentru scaunul din față (dacă face parte din dotare) și airbag lateral de tip cortină (dacă face parte din dotare), asigurați-vă că membrele superioare sunt la o distanță suficientă de partea laterală a autovehiculului pentru a evita rănirea în timpul declanșării.

4. CONDUCEREA AUTOVEHICULULUI

ATENȚIE

- Airbagul (SRS) nu poate proteja partea inferioară a corpului ocupantului.
- Airbagul (SRS) se va contracta rapid după declanșare, ceea ce evită blocarea vederii înaintea a șoferului.
- Părțile conexe ale airbagului (SRS) vor genera căldură după declanșare. Nu atingeți imediat părțile conexe ale airbagului (SRS) pentru a evita rănirea.
- Airbagul (SRS) nu este un dispozitiv reutilizabil. Odată ce airbagul (SRS) este declanșat, părțile conexe ale airbagului (SRS) trebuie înlocuite.
- Dacă zonele în care sunt stocate airbagurile (SRS), cum ar fi volanul și panoul de instrumente, sunt deteriorate sau crăpate, mergeți la un atelier de service autorizat pentru înlocuire cât mai curând posibil.
- Declanșarea și contractia airbagului (SRS) se realizează într-un timp scurt și nu poate proteja împotriva unui al doilea impact care poate avea loc ulterior.
- Airbagul (SRS) nu este proiectat pentru coliziuni din spate, pentru coliziuni frontale ușoare sau pentru răsturnarea autovehiculului și nu funcționează atunci când autovehiculul este frânat în caz de urgență.
- Airbagurile (SRS) eliberează ceva fum și pulberi după declanșare. Pentru persoanele cu astm sau alte probleme respiratorii, sistemul respirator ar putea fi stimulat. Prin urmare, toate persoanele aflate în autovehicul trebuie să coboare cât mai curând posibil sau să deschidă geamurile pentru a respira aer curat și să solicite tratament medical, dacă este necesar.

AVERTISMENT

- Husa scaunului nu trebuie să blocheze airbagul lateral (dacă face parte din dotare) în timpul utilizării, deoarece, în cazul unui accident, airbagul lateral (dacă face parte din dotare) nu se va ridica după umflare, ceea ce va reduce protecția pasagerilor.
- Pentru curățarea airbagului (SRS) trebuie utilizată o cârpă moale și uscată sau o cârpă umezită cu apă. Evitați pătrunderea de lichide în airbag (SRS), deoarece aceasta poate afecta grav funcționarea normală a airbagului (SRS).
- Dacă există apă în autovehicul, airbagul (SRS) poate fi deteriorat. Chiar dacă nu există nicio coliziune în acest moment, airbagul se poate declanșa accidental. Opriti imediat motorul și deconectați cablul negativ al bateriei. Nu încercați să porniți motorul. Contactați imediat un atelier de service autorizat pentru inspecție și reparații.

Indicatorii airbagului (SRS)

Indicatorul roșu  ” de pe instrumentarul de bord se aprinde în caz de defecțiune, fiind utilizat pentru a avertiza șoferul că airbagul (SRS) este defect. Mergeți cât mai curând posibil la un atelier de service autorizat pentru inspecție și reparații.

Condiții de funcționare a airbagului (SRS)

Condițiile de declanșare a airbagului (SRS) nu depind de viteza de deplasare a autovehiculului, ci depind de obiect, de direcția coliziunii și de viteza autovehiculului ca urmare a unei coliziuni. Este posibil ca airbagurile (SRS) să nu se declanșeze atunci când impactul coliziunii este absorbit sau dispersat în corp; cu toate acestea, airbagul (SRS) poate funcționa uneori în funcție de starea impactului în timpul unui accident. Prin urmare, condițiile de declanșare a airbagului (SRS) nu ar trebui să fie judecate în funcție de starea de avarie a autovehiculului.

Chiar dacă airbagul (SRS) nu este declanșat, o coliziune poate deteriora airbagul (SRS) din autovehicul. Airbagul (SRS) poate să nu funcționeze corect dacă este deteriorat și nu va putea să vă protejeze pe dvs. și pe ceilalți ocupanți în cazul unei alte coliziuni, acest lucru conducând la accidente și vătămări corporale. Pentru a vă asigura că airbagul (SRS) se poate declanșa corect în caz de coliziune, mergeți cât mai curând posibil la un atelier de service autorizat pentru inspecție și reparații.

- Condiții în care airbagul (SRS) se poate declanșa, altele decât o coliziune

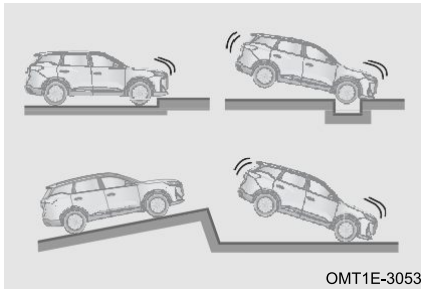

Airbagul frontal al șoferului și airbagul frontal al pasagerului din față se pot declanșa dacă se produce un impact la partea inferioară a autovehiculului.

- Condiții în care airbagul (SRS) se poate declanșa în cazul unei coliziuni

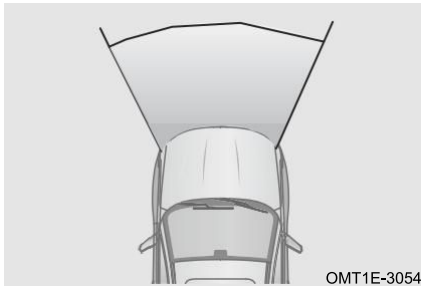

Condiții de funcționare: În general, în caz de coliziune frontală, airbagul frontal al șoferului și airbagul frontal al pasagerului din față se vor declanșa dacă decelerația autovehiculului depășește nivelul proiectat.

4. CONDUCEREA AUTOVEHICULULUI

- Condiții în care airbagul (SRS) s-ar putea să nu se declanșeze în cazul unei coliziuni

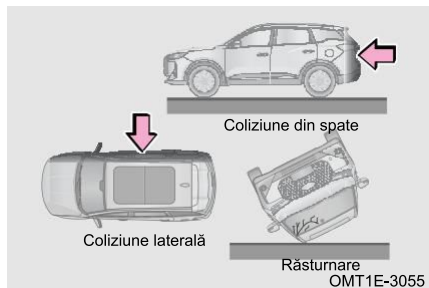

Este posibil ca airbagul frontal al șoferului și airbagul frontal al pasagerului din față să nu se declanșeze dacă autovehiculul este implicat într-o coliziune laterală sau din spate, dacă se răstoarnă sau dacă este implicat într-o coliziune frontală la viteză redusă.

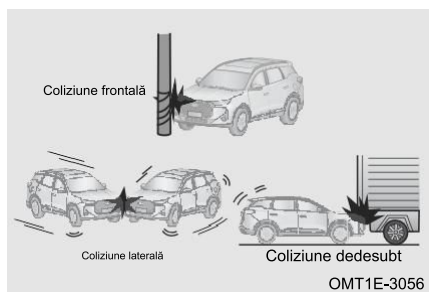

Este posibil ca airbagul frontal al șoferului și airbagul frontal al pasagerului din față să nu se declanșeze dacă partea din față a autovehiculului lovește un stâlp de telegraf, trece pe sub un camion sau în cazul unei coliziuni laterale înclinate.

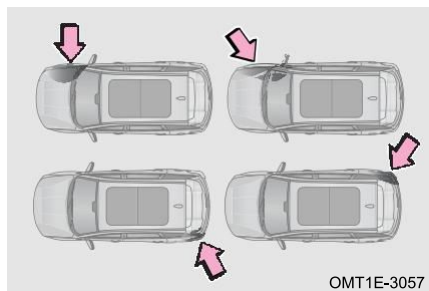

Este posibil ca airbagul lateral al scaunului din față (dacă face parte din dotare) și airbagul lateral de tip cortină (dacă face parte din dotare) să nu se declanșeze dacă autovehiculul face obiectul unei coliziuni din lateral, în partea din spate a anvelopei din spate sau al unei coliziuni laterale la anumite unghiuri față de caroserie.

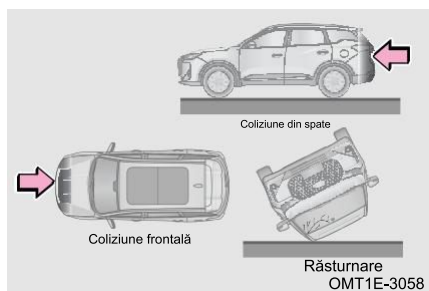

Este posibil ca airbagul lateral al scaunului din față (dacă face parte din dotare) și airbagul lateral de tip cortină (dacă face parte din dotare) să nu se deschidă dacă autovehiculul face obiectul unei coliziuni frontale sau din spate, al unei răsturnări sau al unei coliziuni laterale la viteză redusă.

Precauții pentru airbag (SRS)



Păstrați întotdeauna liberă calea de declanșare a airbagului (SRS). Este interzis să plasați orice obiect (cum ar fi telefonul mobil) între ocupant și airbag (SRS) și să fixați sau să plasați orice obiect pe sau în apropierea capacului airbagului (SRS). Dacă există un obiect între ocupant și airbag (SRS), airbagul (SRS) s-ar putea să nu se declanșeze conform traiectoriei proiectate sau airbagul (SRS) poate împinge obiectul spre corpul ocupantului, provocând vătămări grave sau chiar decesul.



Nu stați pe marginea scaunului și nu vă sprijiniți de panoul de instrumente.



Nu permiteți unui copil să stea în fața airbagului frontal al pasagerului din față sau să stea pe genunchii pasagerului din față.

4. CONDUCEREA AUTOVEHICULULUI



Nu vă sprijiniți de portieră, de montantul A, montantul B sau montantul C.

Nu permiteți nimănui să stea ghemuit pe scaunul pasagerului spre portieră sau să își pună capul ori mâinile în afara autovehiculului.

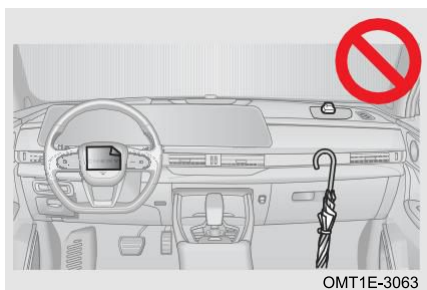

Nu atașați nimic sau nu sprijiniți nimic de zone precum planșa de bord, volanul și porțiunea inferioară a planșei de bord. Aceste obiecte se pot transforma în proiectile atunci când airbagul frontal al șoferului sau airbagul frontal al pasagerului din față se declanșează.

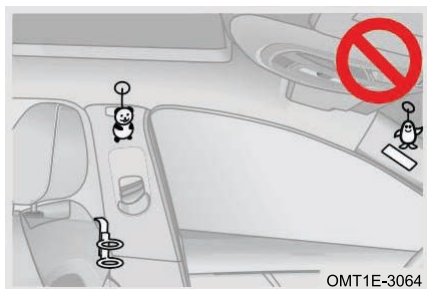

Nu atașați nimic la zone cum ar fi portiera, parbrizul, geamul portierelor, montantul A, montantul B, montantul C, șina laterală a acoperișului și mânerul de asistență.

Nu loviți sau nu aplicați o forță excesivă în zona componentelor airbagului (SRS). În caz contrar, aceasta poate cauza defectarea airbagului (SRS).

Înlocuirea componentelor airbagului (SRS)

Părțile conexe ale airbagului (SRS) trebuie înlocuite la 10 ani de la data achiziționării autovehiculului. Pentru a vă asigura că airbagul (SRS) vă poate asigura siguranța în mod normal, vă rugăm să mergeți întotdeauna la un atelier de service autorizat pentru a înlocui părțile conexe ale airbagului (SRS) în termenul specificat.

Asigurați-vă că noul proprietar cunoaște configurația airbagului (SRS) și data de înlocuire a airbagului (SRS) din acest autovehicul atunci când autovehiculul este vândut.

Modificarea și eliminarea componentelor airbagului (SRS)

Nu eliminați autovehiculul sau nu acționați următoarele componente fără permisiunea atelierului de service autorizat, deoarece se pot produce accidente și vătămări corporale:

1. Modificarea sistemului de suspensie al autovehiculului.
2. Modificarea barei de protecție față a autovehiculului, etc.
3. Modificarea portierelor sau a panoului de protecție al portierei și a panoului de protecție al montantului B, etc.
4. Instalarea, demontarea, dezasamblarea și repararea airbagurilor (SRS).
5. Repararea, modificarea, îndepărtarea sau înlocuirea volanului, a instrumentarului de bord, a panoului de instrumente și a scaunelor.

SISTEME DE ASISTENȚĂ PENTRU CONDUCĂTORUL AUTO

- 5-1. Sistemul de oprire-pornire la ralanti
Sistemul de oprire-pornire la ralanti
(dacă face parte din dotare).. 155
- 5-2. Sistemul de asistență privind limita de viteză (SLA)
Sistemul de asistență privind limita de viteză (SLA)
(dacă face parte din dotare).. 157
- 5-3. Sistemul vitezei de croazieră
(dacă face parte din dotare)
Controlul adaptiv al vitezei de croazieră (ACC)
(dacă face parte din dotare).. 158
Funcția de control al vitezei SCF (dacă face parte din dotare)
..... 163
Sistemul de control inteligent al vitezei (dacă face parte din dotare)..... 164
Controlul inteligent activ al limitei de viteză
(dacă face parte din dotare).. 164
- 5-4. Sistemul de asistență la blocaje în trafic (TJA)/sistemul integrat de asistență pentru viteza de croazieră (ICA) (dacă face parte din dotare)
Sistemul de asistență la blocaje în trafic (TJA)/sistemul integrat de asistență pentru viteza de croazieră (ICA)..... 166
- 5-5. Sistemul de asistență la coborâre (HDC)
Sistemul de asistență la coborâre (HDC)..... 168
- 5-6. Sistemul de asistență la menținerea benzii de rulare
Sistemul de asistență la menținerea benzii de rulare (dacă face parte din dotare).. 169
- Avertizare la părăsirea benzii de rulare (LDW)..... 169
Sistemul de prevenire la părăsirea benzii de rulare (LDP)..... 171
Sistemul de asistență la menținerea benzii de rulare în situații de urgență (ELK)..... 172
- 5-7. Sistemul de detectare a unghiului mort (BSD) (dacă face parte din dotare)
Sistemul de detectare a unghiului mort (BSD)..... 174
Sistemul de avertizare privind portiera deschisă (DOW)..... 176
Sistemul de alertă de trafic transversal în spate (RCTA)..... 176
Sistemul de frânare la trafic transversal în spate (RCTB) (dacă face parte din dotare). 177
Sistemul de avertizare pentru coliziune din spate (RCW)..... 177
- 5-8. Sistemul Head Up Display (HUD)
Sistemul Head Up Display (HUD) (dacă face parte din dotare) 178
- 5-9. Sistemul de frânare automată de urgență (AEB) / Sistemul de avertizare pentru coliziune frontală (FCW) (dacă face parte din dotare)
Sistemul de frânare automată de urgență (AEB) / Sistemul de avertizare pentru coliziune frontală (FCW)..... 179
- 5-10. Sistemul de monitorizare a presiunii în anvelope (TPMS)
Sistemul de monitorizare a presiunii în anvelope (TPMS) 182

- 5-11. Sistemul de monitorizare a șoferului (DMS)
 - Sistem de monitorizare a șoferului (DMS)..... 184
- 5-12. Sistemul de asistență la parcare
 - Sistemul de monitorizare a vederii pentru parcare (RVC) 185
 - Sistemul de monitorizare pentru vedere panoramică (AVM) (dacă face parte din dotare). 186
 - Sistemul radarului de parcare (dacă face parte din dotare). 190
- 5-13. Sistemul de frânare la coliziune multiplă (MCB)
 - Sistemul de frânare la coliziune multiplă (MCB) 192
- 5-14. Sistemul de control al forței de frânare
 - Sistemul de control electronic al stabilității (ESP) 192
 - Sistemul anti-blocare la frânare (ABS) 194
 - Funcție extinsă (dacă face parte din dotare) 195
- 5-15. Confidențialitatea datelor
 - Sistemul de avertizare cu privire la starea de oboseală și la lipsa de atenție a șoferului (DDAW) 197
 - Sistemul avansat de asistență pentru conducătorul auto (ADAS)..... 197
 - Apel de urgență (eCall) 197

5-1. Sistemul de oprire-pornire la ralanti

Sistemul de oprire-pornire la ralanti (dacă face parte din dotare)



Atunci când autovehiculul este la semafor sau întâlnește alte condiții în care trebuie să se oprească în timpul condusului, funcția de oprire-pornire la ralanti va opri motorul. Atunci când detectează nevoia de pornire, motorul va porni automat. Această funcție poate îmbunătăți economia de combustibil a autovehiculului și poate reduce contaminarea cu gaze de eșapament și zgomotul atunci când opriți pentru a aștepta.

La sistemul oprire-pornire la ralanti funcționează normal, dacă sunt îndeplinite următoarele condiții, motorul se oprește în situații de oprire și mers la ralanti. Iar atunci când este necesar să porniți, motorul pornește automat. Funcționarea sistemului de oprire-pornire la ralanti nu afectează siguranța șoferului și funcționarea normală a altor sisteme din autovehicul (sistemul de climatizare, sistemul de frânare și setările audio, etc. nu sunt afectate). În unele cazuri, pentru a asigura siguranța și confortul la volan, sistemul de oprire-pornire la ralanti va fi dezactivat temporar, ceea ce este normal. Când este îndeplinită condiția de pornire-oprire, funcția de pornire-oprire va fi restabilită automat; vă rugăm să o utilizați în siguranță.

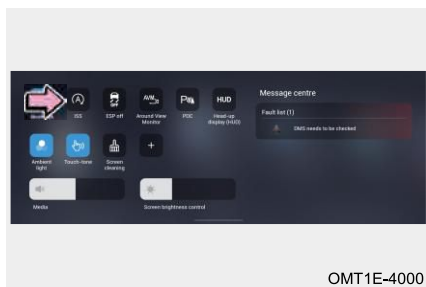
Butonul sistemului de oprire-pornire la ralanti



Comutați alimentarea autovehiculului în modul ON. Ecranul meniului de comenzi rapide poate fi afișat prin glisarea în jos a ecranului audio.

Când autovehiculul este staționar, faceți clic pe butonul „” și sistemul de oprire-pornire la ralanti este dezactivat. Faceți clic din nou pe butonul „” pentru a activa sistemul de oprire-pornire.

Condiții de activare a sistemului de oprire-pornire automată la ralanti

- Capota este închisă.
- Autovehiculul este oprit complet.
- Zonă fără altitudine mare.
- Pedala de accelerație este eliberată complet.
- Portiera șoferului este închisă.
- Centura de siguranță a șoferului este cuplată.
- Autovehiculul nu a frânat brusc.
- Cerința privind capacitatea bateriei este îndeplinită.
- Schimbătorul de viteze este în poziția D/M.
- Autovehiculul este parcat pe o pantă abruptă.
- Unghiul volanului nu este într-o situație de direcție cu unghi larg.
- După pornirea autovehiculului sau după virarea la un unghi larg, viteza a atins 8 km/h sau mai mult.

5. SISTEME DE ASISTENȚĂ PENTRU CONDUCĂTORUL AUTO

- Este permis confortul oferit de aerul condiționat (de exemplu, sunt îndeplinite cerințele de dezaburire, răcire și încălzire).

Condiții de activare pentru pornirea sistemului de oprire-pornire automată la ralanti

- Portiera șoferului este închisă.
- Centura de siguranță a șoferului este cuplată.
- Capota este închisă.

Atunci când sunt îndeplinite condițiile de mai sus și oricare dintre următoarele condiții de pornire, motorul va porni automat:

- Motorul este pornit atunci când schimbătorul de viteze este comutat la R.
- Motorul este pornit atunci când volanul este rotit la un unghi mai mare de 30°.
- Schimbătorul de viteze este comutat la D și motorul este pornit când schimbătorul de viteze este la N și pedala de frână nu este apăsată.
- Pedala de frână este apăsată și motorul este pornit când schimbătorul de viteze este la N și pedala de frână nu este apăsată.
- Pedala de frână este apăsată și motorul este pornit când schimbătorul de viteze este la P și pedala de frână nu este apăsată.
- Pedala de frână este eliberată și motorul este pornit când schimbătorul de viteze este la D/M, iar pedala de frână este menținută apăsată după oprirea motorului.

Notă: Când funcția AUTO HOLD este activată, motorul nu este pornit după eliberarea pedalei de frână, fiind pornit după apăsarea pedalei de accelerație.

Indicatorul sistemului de oprire-pornire la ralanti

Când condițiile sunt întrunite, indicatorul verde „” de pe instrumentarul de bord rămâne aprins.

Atunci când condițiile de pornire în siguranță nu sunt îndeplinite sau când sistemul de oprire-pornire la ralanti este dezactivat, indicatorul galben „” de pe instrumentarul de bord rămâne aprins.

Când există o defecțiune, indicatorul galben „” de pe instrumentarul de bord clipește.

CITIȚI

Atunci când sistemul de oprire-pornire la ralanti consideră că nu sunt îndeplinite condițiile de siguranță (cum ar fi, deschiderea unei portiere în timp ce motorul oprește), motorul trebuie pornit manual de către utilizator, iar indicatorul galben „” de pe instrumentarul de bord se aprinde din nou. În același timp, mesajul „Start engine manually” (Porniți manual motorul) este afișat pe instrumentarul de bord. În acest moment, nu există nicio problemă în sistem; utilizați funcția în siguranță.

Limitări funcționale

■ În unele cazuri, pentru a asigura siguranța la volan, sistemul va porni automat motorul fără nicio operațiune din partea șoferului, inclusiv în următoarele cazuri:

5. SISTEME DE ASISTENȚĂ PENTRU CONDUCĂTORUL AUTO

- Autovehiculul se deplasează
- Este detectată o baterie insuficientă.
- Se detectează un vid insuficient la frâne.
- Timpul de oprire automată este mai mare de 3 minute.

CITIȚI

Dacă pornirea și oprirea motorului sunt declanșate de mai multe ori într-un timp scurt, demarorul se poate supraîncălzi și sistemul va intra în starea de protecție la cald a demarorului. În acest moment, oprirea automată va fi dezactivată, ceea ce nu este o defecțiune. După o perioadă de condus, după ce sistemul determină că temperatura demarorului este sigură, funcția de oprire automată a motorului se reia automat.

5-2. Sistemul de asistență privind limita de viteză (SLA)

Sistemul de asistență privind limita de viteză (SLA) (dacă face parte din dotare)

SLA detectează informațiile privind indicatoarele de limitare a vitezei de pe drum în direcția de mers, le combină cu informațiile privind limita de viteză ale sistemului de navigație și utilizează informațiile finale privind limita de viteză pentru a reaminti șoferului să acorde atenție diferitelor reglementări actuale privind limita de viteză rutieră sub formă de imagine, sunet, etc., pentru a menține viteza legală și a respecta legislația rutieră locală.



După ce SLA detectează informațiile privind indicatoarele de limitare a vitezei de pe drum în direcția de mers și le combină cu informațiile privind limita de viteză din sistemul de navigație, indicatorul „120” de pe instrumentarul de bord se aprinde. Dacă viteza depășește limita de viteză curentă cu 5 km/oră, se va auzi un sunet de avertizare 1 dată.

CITIȚI

SLA poate fi setat în sistemul audio. Pentru detalii, consultați secțiunea „Sistemul audio”.

Limitări funcționale

■ Este posibil ca SLA să nu fie capabil să le recunoască în următoarele situații

1. Indicatoare decolorate.
2. Indicatoare în curbă.
3. Indicatoare rotite sau deteriorate.
4. Indicatoare la înălțime pe autostradă.

5. SISTEME DE ASISTENȚĂ PENTRU CONDUCĂTORUL AUTO

5. Indicatoare care sunt acoperite integral sau parțial sau a căror poziție nu poate fi găsită cu ușurință.
6. Indicatoare acoperite total sau parțial de gheață, zăpadă, praf.

AVERTISMENT

Sistemul SLA care se bazează pe camera multifuncțională cu vedere frontală este afectat de vreme și lumină, astfel încât funcția nu este adecvată pentru toate condițiile.

5-3. Sistemul vitezei de croazieră (dacă face parte din dotare)

Sistemul de control adaptiv al vitezei de croazieră (ACC) (dacă face parte din dotare)

ACC poate menține viteza setată de șofer și, de asemenea, poate să urmărească autovehiculul din față la o distanță de siguranță setată.

Butonul sistemului de control adaptiv al vitezei de croazieră (ACC)

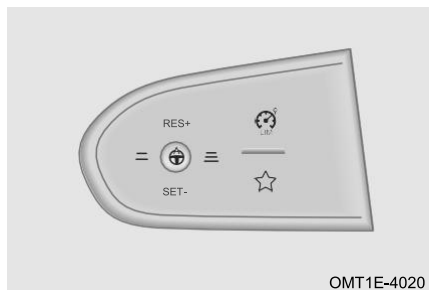

Butonul principal „”:

Activarea/ieșirea din funcție: Când ACC se află în starea preliminară de croazieră sau în cea de croazieră, apăsați scurt butonul principal pentru a activa/ieși din ACC;

Comutarea modului: Când ACC se află în starea preliminară de croazieră sau în cea de croazieră ori sistemul TJA/ICA se află în starea de preactivare sau activată, țineți apăsat butonul principal pentru a comuta între modulele ACC și TJA/ICA.

Buton de limitare activă a vitezei „” : Activați/dezactivați limitarea activă a vitezei.

Buton de creștere a distanței de urmărire „” : Crește distanța de urmărire.

Buton de reducere a distanței de urmărire „” : Reduce distanța de urmărire.

Butonul „RES+” : Rezumă sistemul de control adaptiv al vitezei de croazieră și reglează valoarea vitezei.

Butonul „ SET- ” : Accesează sistemul de control adaptiv al vitezei de croazieră, limitează activ viteza și reglează valoarea vitezei.

CITIȚI

RES+ și SET- sunt butoane comune pentru ACC și ASL.

Condiții de activare a sistemului de control adaptiv al vitezei de croazieră (ACC)



1. Schimbătorul de viteze este în poziția D.
2. Capota nu este deschisă.



3. Limitatorul activ al vitezei nu este activat.
4. Portiera șoferului este închisă.
5. Centura de siguranță a șoferului este cuplată.
6. Frâna de parcare nu este acționată.
7. Sistemul anti-blocare la frânare nu este activat.
8. Sistemul electronic de control al stabilității este pornit.
9. Sistemul electronic de control al stabilității nu este activat.
10. Sistemul de control al coborârii în pantă nu este pornit.
11. Pedala de frână nu este apăsată (în timpul rulării).
12. Viteza autovehiculului este mai mare de 15 km/h sau un obiect este recunoscut în față.

Metode de utilizare

■ Accesați sistemul de control adaptiv al vitezei de croazieră

Porniți autovehiculul în modul ON. Atunci când sunt îndeplinite condițiile de activare, acesta va intra automat în starea preliminară de croazieră. Indicatorul gri „” de pe instrumentarul de bord rămâne aprins;

Metoda 1: În starea preliminară de croazieră, când viteza autovehiculului depășește 15 km/h, apăsați butonul „SET-” sau „” pentru a seta viteza curentă drept viteză de croazieră și pentru a intra în starea de croazieră. Indicatorul verde „” de pe instrumentarul de bord rămâne aprins.

Metoda 2: În starea preliminară de croazieră, când viteza autovehiculului este mai mică de 15 km/h, apăsați butonul „SET-” sau „” pentru a seta viteza de 15 km/h drept viteză de croazieră și pentru a intra în starea de croazieră. Indicatorul verde „” de pe instrumentarul de bord rămâne aprins.

Metoda 3: În ciclul curent de pornire, apăsați butonul „RES+” după ieșirea din ACC, setați ultima viteză de croazieră setată și intrați în starea de croazieră. Indicatorul verde „” de pe instrumentarul de bord rămâne aprins.

CITIȚI

- ACC se părăsește atunci când se activează limitatorul activ al vitezei.
- Atunci când există un autovehicul în fața autovehiculului dvs. pe aceeași bandă, iar viteza de deplasare nu depășește viteza setată a autovehiculului, sistemul ACC va controla autovehiculul pentru a urmări autovehiculul din față.
- Atunci când nu există niciun autovehicul în față pe aceeași bandă sau există, dar viteza de deplasare este mai mare decât viteza setată, autovehiculul dvs. va circula la viteza setată.
- Când aplicați frâna de parcare, intrați în starea preliminară de croazieră și apăsați butonul „SET-”, instrumentarul de bord va indica „Please depress accelerator pedal to activate adaptive cruise control system” (Apăsați pedala de accelerație pentru a activa sistemul de control adaptiv al vitezei de croazieră) și atunci trebuie să apăsați ușor pedala de accelerație pentru a activa ACC în conformitate cu solicitarea.

■ Ieșirea din sistemul de control adaptiv al vitezei de croazieră

Atunci când apar una sau mai multe dintre următoarele situații în procesul de rulare la viteza de croazieră, sistemul ACC va fi părăsit

5. SISTEME DE ASISTENȚĂ PENTRU CONDUCĂTORUL AUTO

1. Capota este deschisă.
2. Apăsăți pedala de frână.
3. Apăsăți butonul „”.
4. Portiera șoferului este deschisă.
5. Centura de siguranță a șoferului nu este cuplată.
6. Trageți în sus butonul frânei electrice de parcare.
7. Sistemul anti-blocare la frânare acționează.
8. Schimbătorul de viteze este în altă poziție decât D.
9. Sistemul de frânare automată de urgență acționează.
10. Porniți sistemul HDC.
11. Sistemul electronic de control al stabilității acționează.
12. Sistemul electronic de control al stabilității nu este pornit.
13. Șoferul apasă pedala de accelerație pentru mai mult de 15 minute.

După reluarea condițiilor de mai sus care determină ieșirea din funcție, apăsați butonul „RES+”. Se intră în starea de croazieră și se reia starea setată înainte de ieșire.

■ Setarea vitezei

Apăsăți scurt butonul „RES+” în timpul procesului de rulare la viteza de croazieră, iar viteza setată a autovehiculului va crește cu 1 km/h.

Apăsăți lung butonul „RES+” în timpul procesului de rulare la viteza de croazieră și viteza setată a autovehiculului va crește cu 5 km/h. Când viteza autovehiculului depășește 90 km/h, viteza setată a autovehiculului va crește cu 10 km/h.

Apăsăți scurt butonul „SET-” în timpul procesului de rulare la viteza de croazieră, iar viteza setată a autovehiculului va scădea cu 1 km/h.

Apăsăți lung butonul „SET-” în timpul procesului de rulare la viteza de croazieră și viteza setată a autovehiculului va scădea cu 5 km/h. Când viteza autovehiculului depășește 90 km/h, viteza setată a autovehiculului va scădea cu 10 km/h.

CITIȚI

- Pentru ACC, setarea celei mai mici viteze este de 30 km/h, iar cea mai mare este de 150 km/h.
- Viteza va fi mai mică decât viteza setată atunci când urcați o pantă și va fi puțin mai mare decât viteza setată atunci când coborâți o pantă.

Distanța de urmărire

Apăsăți butonul „” în procesul de rulare la viteza de croazieră și reglați distanța de urmărire, care este împărțită în 5 niveluri, de la distanța minimă la distanța maximă.

CITIȚI

- Distanța de siguranță se modifică în funcție de viteză și crește odată cu îmbunătățirea vitezei.
- În modul de distanță minimă, distanța dintre autovehicul și autovehiculul din față va fi destul de mică în timpul urmăririi la viteză redusă. Din motive de siguranță, selectați distanța maximă pentru a urmări autovehiculul din față pe un drum alunecos.
- În timpul urmăririi autovehiculului din față și al reducerii distanței, ESP frânează continuu, iar motorul va genera un sunet de funcționare atunci când se rotește. Acest lucru este normal și puteți conduce liniștiți.

AVERTISMENT

- Șoferul trebuie să controleze autovehiculul, să opereze după cum este necesar în permanență, pentru a evita pericolul.
- Vă rugăm să rețineți că orice comportament de conducere trebuie să respecte toate regulile de trafic.

Depășire

Apăsați pedala de accelerație pentru a depăși viteza stabilită în procesul de rulare la viteza de croazieră. După eliberarea pedalei de accelerație, controlul va reveni la starea anterioară. În timpul depășirii, dacă autovehiculul este prea aproape de autovehiculul din față, instrumentarul de bord va afișa mesajul „Please take over the vehicle by driver” (Autovehiculul trebuie să fie preluat de către șofer) însoțit de un sunet de avertizare urgent pentru a-i reaminti șoferului să evite pericolele.

Controlul vitezei în curbă

Reduce viteza atunci când autovehiculul intră în curbă în procesul de rulare la viteza de croazieră, ceea ce ajută șoferul să parcurgă curba în siguranță.

AVERTISMENT

- Șoferul trebuie să controleze autovehiculul și să parcurgă curba cât mai încet posibil.
- În timpul intrării în curbă, din cauza limitării țintei de detectare a sondei radar, este posibil ca autovehiculul din față aflat pe același traseu să nu fie detectat la timp, ceea ce necesită ca șoferul să fie pregătit să preia controlul autovehiculului în orice moment.

Oprirea și pornirea funcției

În timpul urmăririi autovehiculului din față în modul ACC, dacă viteza acestuia scade până la oprire, și autovehiculul dvs. își va reduce viteza până la oprire. După oprire:

1. Dacă autovehiculul din față pornește în decurs de 3 secunde și autovehiculul dvs. pornește în mod automat.
2. Dacă autovehiculul din față se oprește pentru mai mult de 3 secunde și pornește în decurs de 3 secunde până la 10 minute, șoferul trebuie să apese ușor pedala de accelerație pentru a activa ACC.

5. SISTEME DE ASISTENȚĂ PENTRU CONDUCĂTORUL AUTO

3. Când autovehiculul se oprește timp de maximum 10 minute, șoferul își decuplează centura de siguranță sau deschide portiera șoferului, EPB este activat automat pentru parcare.
4. Când autovehiculul se oprește pentru mai mult de 10 minute, autovehiculul va ieși din ACC, iar EPB va fi activat automat și se va parca.

AVERTISMENT

În timpul urmăririi autovehiculului din față, acordați întotdeauna atenție dacă instrumentarul de bord afișează autovehiculul țintă din față. Dacă instrumentarul de bord nu afișează ținta din față, înseamnă că ținta din fața sistemului ACC a fost pierdută, iar autovehiculul va începe să accelereze în funcție de viteza setată.

Precauții pentru controlul adaptiv al vitezei de croazieră

1. ACC nu poate încălca legile fizicii și are anumite limitări. Șoferul trebuie să păstreze întotdeauna controlul asupra autovehiculului și să fie pe deplin responsabil pentru acesta.
2. Dacă autovehiculul este extrem de aproape de un autovehicul de pe benzile adiacente, ACC poate selecta acel autovehicul drept țintă de urmărire.
3. ACC nu poate răspunde la obiecte și autovehicule staționare, la autovehicule care schimbă benzile, la autovehicule care vin din sens opus, la pietoni, biciclete și animale.
4. Atunci când autovehiculul se oprește pentru scurt timp în modul ACC, șoferul trebuie să confirme că nu există obstacole sau alți participanți la trafic, cum ar fi pietoni, biciclete și animale în fața autovehiculului.
5. Când ACC prezintă o defecțiune, indicatorul galben „” de pe instrumentarul de bord se aprinde. În situația în care ACC se defectează, mergeți cât mai curând posibil la un atelier de service autorizat pentru inspecție și reparații.
6. În timp ce ACC controlează autovehiculul, nu călcați niciodată din greșeală pe pedala de accelerație, deoarece ACC nu va aplica frâna autovehiculului. Șoferul trebuie să fie întotdeauna pregătit să frâneze activ pentru a asigura siguranța autovehiculului.
7. ACC poate realiza doar o frânare limitată. În cazul în care autovehiculul din față frânează brusc, un alt șofer apare brusc în fața autovehiculului, autovehiculul schimbă brusc banda în spatele unui alt autovehicul, ACC nu poate răspunde sau reacționa la autovehiculul din față care devine prea lent și, în acest caz, șoferul trebuie să preia controlul autovehiculului la timp.
8. Șoferul trebuie să ajusteze distanța corespunzătoare față de autovehiculul din față în funcție de fluxul de trafic și de condițiile meteorologice și este responsabil pentru asigurarea faptului că autovehiculul poate opri în siguranță în orice moment. În condiții meteorologice nefavorabile (ploaie, zăpadă, ceață, etc.), este posibil ca ACC să nu recunoască autovehiculul din față. În acest caz, ACC trebuie să fie oprit.
9. ACC este adecvat pentru utilizarea pe autostrăzi și șosele în stare bună și nu este recomandat pentru utilizarea pe drumuri urbane, drumuri înguste, drumuri de munte, pe dealuri, în tuneluri, etc. Dacă utilizați ACC în curbă, este posibil să pierdeți autovehiculul țintă din față sau să se întârzie selectarea țintei din cauza limitării razei de detecție a senzorului; în acest caz, ACC va controla autovehiculul pentru a accelera la viteza setată.

10. În timpul procesului de urmărire a autovehiculului din față până la oprire, este posibil ca ACC să nu poată recunoaște capătul autovehiculului, ci partea inferioară sau superioară a acestuia (cum ar fi puntea din spate a unui camion cu șasiu mai înalt, partea superioară a unei remorci cu platformă mai joasă). În aceste cazuri, sistemul nu poate asigura o distanță de oprire corespunzătoare sau poate chiar duce la coliziune. Prin urmare, șoferul trebuie să supravegheze autovehiculul și să fie pregătit să preia controlul asupra autovehiculului în orice moment în timpul acestui proces.
11. Doi senzori de radar și camera se află în zona din față a autovehiculului și în spatele parbrizului. Vă rugăm să rețineți că vederea senzorului nu trebuie să fie acoperită de reziduuri, iar partea frontală sau zonele înconjurătoare nu trebuie modificate sau decorate cu cadre pentru plăcuțe de înmatriculare, etc. În special, atunci când senzorul este complet acoperit de zăpadă, se va ieși din funcția ACC. Performanța sistemului poate fi redusă sau funcția sa eșuează din cauza vibrațiilor senzorului sau a unei coliziuni. În această situație, mergeți cât mai curând posibil la un atelier de service autorizat pentru recalibrarea senzorilor.

Precauțiunile menționate mai sus nu abordează toate circumstanțele care pot afecta funcționarea normală a sistemului. Funcția sistemului poate să nu producă efectul așteptat din alte motive. Șoferul trebuie să își asume întotdeauna întreaga responsabilitate pentru controlul autovehiculului, în orice moment.

Funcția de control al vitezei (SCF) (dacă face parte din dotare)

Când autovehiculul este în starea de croazieră (ACC sau TJA/ICA), această funcție poate îmbunătăți siguranța, reduce riscul de depășire a vitezei/de puncte de penalizare și reduce povara asupra șoferului prin recepționarea informațiilor privind indicatoarele de limitare a vitezei de pe drumul din direcția de mers, detectate de SLA și le combină cu informațiile privind limita de viteză din sistemul de navigație. Atunci când șoferul apasă butonul „SET” pe fereastra pop-up privind limita de viteză, funcția utilizează valoarea limitei de viteză SLA drept viteză de croazieră țintă pentru a controla autovehiculul.

CITIȚI

Dacă șoferul nu confirmă în prima fereastră pop-up, o altă fereastră pop-up va apărea după 1 minut; ulterior, nu va mai fi afișată nicio fereastră pop-up până la apariția noului semn de limitare a vitezei (care nu este același cu cel anterior).

Condiții de activare a funcției de control al vitezei (SCF)

Pentru ca sistemul SCF să se activeze, trebuie îndeplinite următoarele condiții:

1. SLA este pornit.
2. $30 \text{ km/h} \leq \text{valoarea limitei de viteză a sistemului SLA} \leq 120 \text{ km/h}$.
3. Valoarea limitei de viteză a SLA - viteza de croazieră setată a autovehiculului nu este mai mică de 20 km/h.
4. ACC este activat.
5. Viteza setată de sistemul ACC $>$ valoarea limită de viteză a SLA.

5. SISTEME DE ASISTENȚĂ PENTRU CONDUCĂTORUL AUTO

Sistemul de control inteligent al vitezei (dacă face parte din dotare)

Atunci când autovehiculul se află în starea de croazieră (ACC sau TJA/ICA), sistemul funcției de control al vitezei (SCF) detectează informațiile privind indicatoarele de limitare a vitezei de pe drumul din direcția de mers și le integrează cu informațiile privind limita de viteză din sistemul de navigație. La apăsarea butonului DOWN (Jos) în timpul apariției mesajului privind limita de viteză, valoarea limitei de viteză a sistemului de asistență privind limita de viteză (SLA) este utilizată ca viteză de croazieră țintă. Starea de control al vitezei de croazieră pentru autovehicul poate îmbunătăți siguranța și reduce riscul de exces de viteză/de puncte de penalizare, precum și povara asupra șoferului.

CITIȚI

- Sistemul inteligent de control al vitezei poate fi setat în sistemul audio. Pentru detalii, consultați secțiunea „Sistemul audio”.
- Dacă șoferul nu confirmă în prima fereastră pop-up, o altă fereastră pop-up va apărea după 1 minut; ulterior, nu va mai fi afișată nicio fereastră pop-up până la apariția noului semn de limitare a vitezei (care nu este același cu cel anterior).

ATENȚIE

Sistemul inteligent de control al vitezei este doar o funcție de asistență pentru conducătorul auto și nu poate înlocui complet frânarea activă și vizualizarea de către șofer. Acțiunea normală a acestei funcții poate fi afectată de factori precum blocarea camerei frontale sau a radarului, informații incorecte sau lipsa limitei de viteză de pe hartă, condiții rutiere complexe, vreme rea și alte condiții. În orice caz, șoferul trebuie să acorde o atenție activă vitezei autovehiculului și să o controleze, mai degrabă decât să se bazeze pe controlul sistemului.

■ Condiții de activare a sistemului inteligent de control al vitezei

Pentru ca sistemul inteligent de control al vitezei să se activeze, trebuie îndeplinite următoarele condiții:

- SLA este pornit.
- $30 \text{ km/h} \leq \text{valoarea limitei de viteză a sistemului SLA} \leq 120 \text{ km/h}$.
- Valoarea limitei de viteză a SLA este cu 20 km/h mai mare sau mai mică decât viteza de croazieră setată a autovehiculului.
- ACC este activat.
- Setări viteza ACC $>$ valoarea limită de viteză a SLA.



Controlul inteligent activ al limitei de viteză (dacă face parte din dotare)



Introducere



Șoferul conduce autovehiculul la viteza limită stabilită.

Metodă de utilizare



- Accesarea limitării active a vitezei



Pasul 1: Porniți autovehiculul în modul ON și apăsați butonul „” pentru a intra în starea preliminară de limitare a vitezei. Indicatorul „” de pe instrumentarul de bord rămâne aprins;



Pasul 2: Cu motorul oprit sau cu viteza autovehiculului < 30 km/h, apăsați butonul „” pentru a intra în starea de limitare a vitezei. Indicatorul „” de pe instrumentarul de bord rămâne aprins, iar viteza implicită setată pentru autovehicul este de 30 km/h;

Pasul 3: În procesul de limitare a vitezei, dacă viteza autovehiculului este cuprinsă între 30-200 km/h, apăsați butonul „” pentru a seta viteza curentă drept viteză limită pentru a intra în starea de limitare a vitezei. Indicatorul „” de pe instrumentarul de bord rămâne aprins.

■ Părăsirea limitării active a vitezei

Apăsați butonul „” pentru a ieși din starea de limitare a vitezei și pentru a intra în starea preliminară de croazieră. Indicatorul „” de pe instrumentarul de bord rămâne aprins.

Apăsați butonul „” pentru a ieși din starea de limitare a vitezei. Indicatorul „” de pe instrumentarul de bord se stinge.

Apăsați butonul „” pentru a ieși din starea de limitare a vitezei și pentru a intra în starea preliminară de croazieră. Indicatorul „” de pe instrumentarul de bord rămâne aprins.

■ Setarea vitezei

Apăsați butonul „” în timpul procesului de limitare a vitezei, iar viteza setată a autovehiculului va crește cu 1 km/h.

Apăsați lung butonul „” în timpul procesului de limitare a vitezei, iar viteza setată a autovehiculului va crește cu 5 km/h.

Apăsați butonul „” în timpul procesului de limitare a vitezei, iar viteza setată a autovehiculului va scădea cu 1 km/h.

Apăsați lung butonul „” în timpul procesului de limitare a vitezei, iar viteza setată a autovehiculului va scădea cu 5 km/h.

Depășire

În procesul de limitare a vitezei, pentru a depăși sau în alte condiții de funcționare, apăsați complet pedala de accelerație pentru a intra în starea preliminară de limitare a vitezei. Indicatorul „” de pe instrumentarul de bord rămâne aprins.

După depășire, dacă viteza autovehiculului este mai mare decât viteza limită stabilită anterior, acesta intră în starea preliminară de limitare a vitezei. Indicatorul „” de pe instrumentarul de bord rămâne aprins.

După depășire, dacă viteza autovehiculului este mai mică decât viteza limită setată anterior, se intră în starea de limitare a vitezei. Indicatorul „” de pe instrumentarul de bord rămâne aprins.

5. SISTEME DE ASISTENȚĂ PENTRU CONDUCĂTORUL AUTO

5-4. Sistemul de asistență la blocaje în trafic (TJA)/sistemul integrat de asistență pentru viteza de croazieră (ICA) (dacă face parte din dotare)

Sistemul de asistență la blocaje în trafic (TJA)/sistemul integrat de asistență pentru viteza de croazieră (ICA)

Sistemul de asistență la blocaje în trafic/sistemul integrat de asistență pentru viteza de croazieră detectează linia benzii de rulare prin intermediul camerei frontale pentru a efectua controlul vertical și orizontal al autovehiculului, oferind asistență la condus și reducând volumul de muncă al șoferului în condiții de condus monoton sau trafic aglomerat.

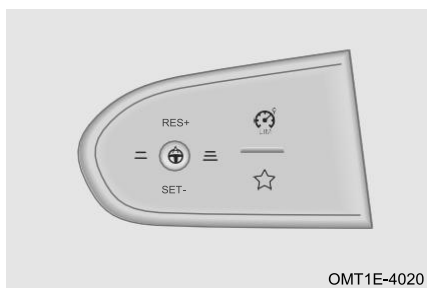

Activarea sistemului de asistență la blocaje în trafic/sistemului integrat de asistență pentru viteza de croazieră



Butonul principal „”:

Activarea/ieșirea din funcție: Când TJA/ICA se află în starea preliminară de croazieră sau în cea de croazieră, apăsați scurt butonul principal pentru a activa/ieși din TJA/ICA;

Comutarea modului: Când ACC se află în starea preliminară de croazieră sau în cea de croazieră ori sistemul TJA/ICA se află în starea de preactivare sau activată, țineți apăsat butonul principal pentru a comuta între modulele ACC și TJA/ICA.

În cazul în care condițiile de activare a TJA/ICA nu sunt îndeplinite, indicatorul gri „” de pe instrumentarul de bord rămâne aprins. În cazul în care condițiile de activare a TJA/ICA sunt îndeplinite, indicatorul albastru „” de pe instrumentarul de bord rămâne aprins.

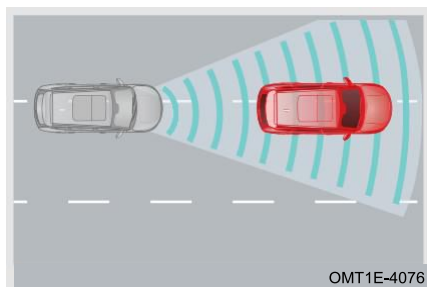

TJA se utilizează atunci când viteza autovehiculului este mai mică de 60 km/h: Autovehiculul va fi menținut aproape de centrul benzii. Dacă nu este detectată nicio linie de bandă, autovehiculul urmează autovehiculul din față drept țintă pentru condus. Dacă nu este detectată nici linia de bandă, nici vreun autovehicul țintă, TJA se va opri.

ICA se utilizează atunci când viteza este 60 km/h - 150 km/h: Autovehiculul va fi menținut aproape de centrul benzii. Dacă nu este detectată nicio linie de bandă, ICA se va opri, indiferent dacă există un autovehicul țintă în față.

Limitări funcționale

■ Este posibil ca sistemul de asistență la blocaje în trafic/sistemul integrat de asistență pentru viteza de croazieră să nu funcționeze corect în următoarele condiții:

1. Volanul nu este ținut cu mâinile.
2. Luminile de semnalizare sunt aprinse.

5. SISTEME DE ASISTENȚĂ PENTRU CONDUCĂTORUL AUTO

3. Viteza autovehiculului este sub 1 km/h.
4. Luminile de avarie sunt aprinse.
5. Linia benzii de rulare nu este detectată.
6. Benzile de rulare sunt prea înguste sau prea largi.
7. Raza curbei benzii este prea mică.
8. Șoferul rotește volanul în mod activ.
9. Există orice condiție de ieșire pentru sistemul de control adaptiv al vitezei de croazieră.

AVERTISMENT

- Șoferul trebuie să controleze autovehiculul și să-l opereze după cum este necesar în permanență, pentru a evita pericolul.
- Sistemul de asistență la blocaje în trafic/sistemul integrat de asistență pentru viteza de croazieră doar vă oferă asistență. Este posibil să nu funcționeze corect în anumite condiții de rulare, condiții meteorologice, condiții de trafic sau condiții de drum.

Precauții pentru sistemul de asistență la blocaje în trafic/sistemul integrat de asistență pentru viteza de croazieră

1. Sistemul de asistență la blocaje în trafic/sistemul integrat de asistență pentru viteza de croazieră este un sistem de asistență pentru conducătorul auto, care nu poate încălca legile fizicii și are anumite limitări. Șoferul trebuie să păstreze întotdeauna controlul asupra autovehiculului și să fie pe deplin responsabil pentru acesta.
2. Controlul longitudinal al sistemului de asistență la blocaje în trafic/sistemului integrat de asistență pentru viteza de croazieră este efectuat de sistemul adaptiv de control al croazierei, iar controlul lateral este efectuat de sistemul de asistență pentru păstrarea benzii de rulare. Toate măsurile de precauție pentru sistemul de control adaptiv al vitezei de croazieră și pentru sistemul de asistență la păstrarea benzii de rulare sunt, de asemenea, aplicabile acestui sistem.
3. Sistemul de asistență la blocaje în trafic/sistemul integrat de asistență pentru viteza de croazieră nu oferă o funcție de conducere automată și nu permite conducerea fără a ține mâinile pe volan. Șoferul trebuie să controleze autovehiculul în orice moment pentru a asigura siguranța autovehiculului în situații cum ar fi virajele, traversarea, unirea benzilor de circulație și intrarea bruscă a unui autovehicul în față.
4. Performanța sistemului de asistență la blocaje în trafic/sistemului integrat de asistență pentru viteza de croazieră este afectată de vreme, iluminare și definirea liniei benzii de rulare. Degradarea semnificativă a performanței sau chiar pierderea funcției are loc în situații precum lumini din spate, la apus, pe timp de noapte, când carosabilul este acoperit cu zăpadă și gheață și când liniile benzilor de rulare sunt neclare din cauza uzurii suprafeței.
5. Când sistemul de asistență la blocaje în trafic/sistemul integrat de asistență pentru viteza de croazieră funcționează defectuos, indicatorul galben  de pe instrumentarul de bord rămâne aprins. În acest moment, sistemul de asistență la blocaje în trafic/sistemul integrat de asistență pentru viteza de croazieră nu funcționează. Vă rugăm să mergeți cât mai curând posibil la un atelier de service autorizat pentru inspecție și reparații.

Precauțiile menționate mai sus nu abordează toate circumstanțele care pot afecta funcționarea normală a sistemului. Funcția sistemului poate să nu producă efectul așteptat din alte motive.

5. SISTEME DE ASISTENȚĂ PENTRU CONDUCĂTORUL AUTO

Șoferul trebuie să își asume întotdeauna responsabilitatea pentru controlul autovehiculului, în orice moment.



5-5. Sistemul de asistență la coborâre (HDC)

Sistemul de asistență la coborâre (HDC)

HDC poate ajuta autovehiculul să parcurgă în siguranță un drum abrupt în condiții controlate. După pornirea HDC, când autovehiculul coboară pe o pantă abruptă, pentru autovehiculul cu transmisie automată, intervalul de control al vitezei este 10 - 35 km/h, iar pentru autovehiculul cu transmisie manuală, intervalul de control al vitezei este 14 - 35 km/h. Atunci când viteza inițială este mai mică decât viteza minimă, autovehiculul va controla implicit viteza minimă. Viteza actuală de control a autovehiculului poate fi mărită sau micșorată într-un anumit interval de viteză prin apăsarea pedalei de accelerație sau de frână.

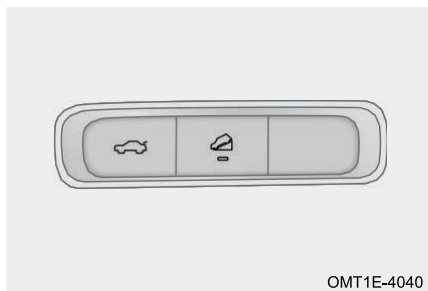
Butonul sistemului de asistență la coborâre (HDC)



Când viteza autovehiculului este \leq 60 km/h, apăsați butonul „” (indicatorul se aprinde) și HDC pornește. Când viteza vehiculului este $>$ 60 km/h sau apăsați din nou butonul „” (indicatorul se stinge), HDC se oprește.

ATENȚIE



- Înainte de a intra pe un drum abrupt, setați HDC astfel încât șoferul să poată manevra volanul fără a fi distras.
- Atunci când HDC funcționează, ABS va porni automat în cazul blocării anvelopelor.
- Când HDC funcționează, dacă o roată pierde contactul cu solul, forța de frânare va fi distribuită către roata cu coeficientul de aderență mai mare.
- HDC trebuie să aplice activ forța de frânare prin intermediul ESP. Sistemul va avea un sunet de funcționare hidraulică atunci când este în uz, ceea ce este un fenomen normal. Atunci când ESP nu funcționează, funcția HDC nu poate fi activată. Mergeți cât mai curând posibil la un atelier de service autorizat pentru inspecție și reparații.

AVERTISMENT

Șoferul trebuie să controleze autovehiculul, să opereze după cum este necesar în permanență, pentru a evita pericolul.

5. SISTEME DE ASISTENȚĂ PENTRU CONDUCĂTORUL AUTO

Indicatorul sistemului de asistență la coborâre

Când este activat, indicatorul verde „” de pe instrumentarul de bord rămâne aprins. Când există o defecțiune, indicatorul galben „” de pe instrumentarul de bord rămâne aprins.

5-6. Sistemul de asistență la menținerea benzii de rulare

Sistemul de asistență la menținerea benzii de rulare (dacă face parte din dotare) Sistemul de asistență la menținerea benzii de rulare include LDW, LDP și ELK, care pot ajuta șoferul să reducă accidentele rutiere cauzate de părăsirea benzii de rulare, îmbunătățind siguranța la volan.

CITIȚI

- Păstrați camera multifuncțională cu vedere frontală fără obstacole (cum ar fi excremente de păsări, insecte și gheață, etc.).
- Linia benzii de rulare surprinsă de cameră: Poate detecta liniile albe continue, liniile albe punctate, liniile galbene continue, liniile galbene punctate și liniile duble continue.
- Este posibil ca sistemul să nu funcționeze în condiții meteorologice reci și nefavorabile, cum ar fi ploaie, zăpadă sau ceață, iar iluminarea cu contrast ridicat va afecta senzorul.
- Este posibil ca sistemul să nu funcționeze atunci când conduceți pe un drum de ciment.
- Este posibil ca sistemul să nu funcționeze atunci când conduceți într-o zonă de construcții rutiere.
- Este posibil ca sistemul să nu funcționeze atunci când conduceți pe drumuri inundate sau noroioase.
- Este posibil ca sistemul să nu funcționeze atunci când conduceți pe drumuri cu viraje strânse sau pe drumuri înguste.
- Sistemul va funcționa în mod normal numai pe drumurile cu două benzi clare.
- Atunci când este detectată o singură linie de bandă unilaterală, stabilitatea alarmei sistemului scade.
- Dacă senzorul este obstrucționat, este posibil ca sistemul să nu funcționeze.
- Senzorii pot identifica greșit marcajele temporare de construcție de pe șosea, etc. și pot emite din greșeală alarme false.
- În cazul în care kitul de suspensie al autovehiculului dvs. nu este aprobat de noi, este posibil ca sistemul de asistență la păstrarea benzii de rulare să nu funcționeze corect.

AVERTISMENT

- Șoferul trebuie să controleze autovehiculul și să-l opereze după cum este necesar în permanență, pentru a evita pericolul.
- Sistemul de asistență la păstrarea benzii de rulare doar oferă asistență șoferului. Este posibil să nu funcționeze corect în anumite condiții de rulare, condiții meteorologice, condiții de trafic sau condiții de drum.

Sistemul de avertizare la părăsirea benzii de rulare (LDW)

LDW detectează linia benzii de circulație cu ajutorul camerei multifuncționale cu vedere frontală. Sistemul trimite o alarmă atunci când roata depășește linia benzii și autovehiculul iese de pe banda sa.

5. SISTEME DE ASISTENȚĂ PENTRU CONDUCĂTORUL AUTO



Porniți autovehiculul în modul ON și porniți sistemul LDW prin Sistem audio - Setări autovehicul - Asistență șofer și setați sensibilitatea și modul de alarmă.

Activarea sistemului de avertizare la părăsirea benzii de rulare

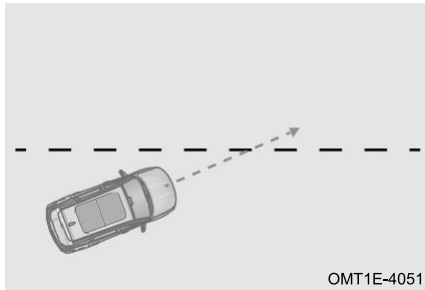

Când viteza crește la ≥ 65 km/oră, LDW intră în starea de activare; când viteza scade de la 65 km/h la 60 km/h, LDW intră în starea de pre-activare; când viteza este mai mică de 60 km/h, LDW este părăsit după 3 secunde.

Indicatorul sistemului de avertizare la părăsirea benzii de rulare

Când există o defecțiune la pornire/funcționare limitată, indicatorul gri „” de pe instrumentarul de bord rămâne aprins.

Când este în stare de standby, indicatorul verde „” de pe instrumentarul de bord rămâne aprins.

Când este activat, indicatorul verde „” de pe instrumentarul de bord clipește.

Când există o defecțiune, indicatorul galben „” de pe instrumentarul de bord rămâne aprins.

Limitări funcționale

■ Este posibil ca LDW să nu funcționeze corect în următoarele situații:

1. La schimbarea benzii de rulare.
2. La viraj cu viteză mare.
3. La apăsarea pedalei de accelerație cu forță excesivă.
4. La apăsarea pedalei de frână cu forță excesivă.
5. La aprinderea luminilor de avarie.
6. La aprinderea luminilor de semnalizare laterală la plecare.
7. Atunci când conduceți pe drumuri cu viraje strânse.
8. Când linia benzii de rulare este prea subțire, întreruptă, neclară sau pe partea de plecare nu există o linie de bandă.

5. SISTEME DE ASISTENȚĂ PENTRU CONDUCĂTORUL AUTO

Sistemul de prevenire la părăsirea benzii de rulare (LDP)

LDP monitorizează în timp real poziția relativă dintre autovehicul și linia benzii de rulare cu ajutorul camerei multifuncționale cu vedere frontală. Atunci când autovehiculul este pe punctul de a devia de pe bandă, acesta controlează mișcarea laterală și ajută șoferul să mențină autovehiculul pe banda inițială.



Activarea sistemului de prevenire la părăsirea benzii de rulare

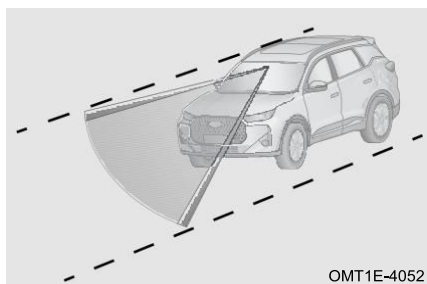

Porniți autovehiculul în modul ON și activați sistemul de prevenire la părăsirea benzii de rulare în Sistem audio - Setări autovehicul - Asistență șofer.

Când viteza autovehiculului este mai mare de 65 km/h și linia benzii de rulare este recunoscută, LDP intră în starea de standby.

Când viteza autovehiculului este mai mare de 65 km/h și autovehiculul părăsește linia unei benzi, LDP se activează.

Când viteza autovehiculului scade de la 65 km/h la o viteză sub 60 km/h, LDW intră în starea de limitare.

⚠ ATENȚIE

- Șoferul efectuează controlul activ al autovehiculului atunci când urmează o curbă mare.
- Șoferul efectuează controlul activ al autovehiculului atunci când întâlnește anumite condiții, cum ar fi mărirea benzii de rulare, unirea benzilor de circulație, etc.
- Șoferul efectuează controlul activ al autovehiculului atunci când întâlnește un mediu de trafic complex (cum ar fi o intersecție, un drum cu trafic intens).

Indicatorul sistemului de prevenire la părăsirea benzii de rulare

Când există o defecțiune la pornire/funcționare limitată, indicatorul gri „” de pe instrumentarul de bord rămâne aprins.

Când este în stare de standby, indicatorul verde „” de pe instrumentarul de bord rămâne aprins.

Când este activat, indicatorul verde „” de pe instrumentarul de bord clipește.

Când există o defecțiune, indicatorul galben „” de pe instrumentarul de bord rămâne aprins.

Limitări funcționale

■ Este posibil ca LDP să nu funcționeze corect în următoarele situații:

1. La schimbarea benzii de rulare.
2. Când banda de rulare este prea îngustă.
3. Când banda de rulare este prea lată.
4. Când luminile de semnalizare sunt aprinse.
5. Când se pierde linia benzii de rulare.
6. Atunci când forța de frânare este prea mare.
7. La viraj cu viteză mare.
8. Când luminile de avarie sunt aprinse.
9. Când sistemul EPS nu este pregătit (cum ar fi o defectiune).
10. Când sistemul ABS sau ESP este activat.
11. Când sistemul de asistență la blocaje în trafic/sistemul integrat de asistență pentru viteza de croazieră este activat.
12. Volanul este acționat de șofer atunci când LDP aplică o intervenție corectivă asupra direcției.

■ În următoarele situații, nu utilizați LDP. Nerespectarea acestei indicații poate provoca un accident, care poate duce la deces sau la vătămări grave:

1. Atunci când conduceți pe o secțiune de calitate scăzută.
2. Atunci când conduceți pe un drum în construcție.
3. Atunci când conduceți pe drumuri cu multe curbe.
4. Noaptea și când lumina din jur este redusă.
5. Atunci când conduceți un vehicul într-un stil sportiv.
6. Pe vreme rea (cum ar fi ploaie, zăpadă sau ceață).

Mentținerea benzii de rulare în situații de urgență (ELK)

Sistemul ELK utilizează o cameră multifuncțională cu vedere frontală și un radar de colț în spate pentru a detecta în timp real dacă autovehiculul se îndepărtează de marcajul solid al benzii de rulare, de marginea drumului, de autovehiculele care vin din sens opus sau care depășesc pe benzile adiacente. În această situație, autovehiculul continuă să se deplaseze lateral sau sistemul controlează mișcarea laterală, dacă este necesar, ceea ce poate menține autovehiculul pe banda inițială și poate ajuta șoferul să reducă accidentele rutiere cauzate de părăsirea benzii de rulare, îmbunătățind siguranța la volan.

5. SISTEME DE ASISTENȚĂ PENTRU CONDUCĂTORUL AUTO

Activarea sistemului de menținere a benzii de rulare în situații de urgență (ELK)

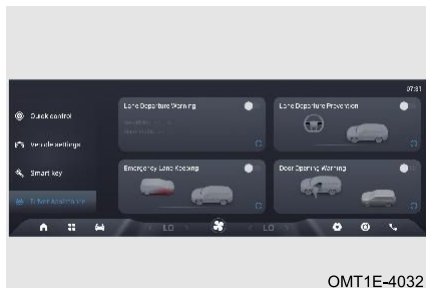

Porniți autovehiculul în modul ON și activați sistemul de menținere a benzii de rulare în situații de urgență prin Sistem audio - Setări autovehicul - Asistență șofer.

Notă: Sistemul ELK este activat în mod implicit la pornirea autovehiculului.

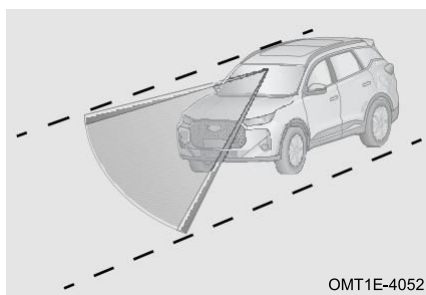

Când viteza autovehiculului este mai mare de 65 km/h și autovehiculul țintă este monitorizat, ELK intră în starea de standby.

Când viteza autovehiculului este mai mare de 65 km/h și autovehiculul țintă este monitorizat, ELK este activat.



Când viteza autovehiculului scade de la peste 65 km/h la o viteză sub 60 km/h, ELK intră în starea de limitare.

ATENȚIE

- Șoferul efectuează controlul activ atunci când urmează o curbă largă.
- Șoferul efectuează controlul activ atunci când întâlnește anumite condiții, cum ar fi mărirea benzii de rulare, unirea benzilor de rulare, etc.
- Șoferul efectuează controlul activ atunci când întâlnește un mediu de trafic complex (cum ar fi o intersecție, un drum cu trafic intens).

Indicatorul sistemului de menținere a benzii de rulare în situații de urgență

Când are loc pre-activarea, indicatorul gri „” de pe instrumentarul de bord se aprinde.

Când este activat, indicatorul verde „” de pe instrumentarul de bord se aprinde. Când este operat, indicatorul verde „” de pe instrumentarul de bord se aprinde. Când există o defecțiune, indicatorul galben „” de pe instrumentarul de bord se aprinde.

Limitări funcționale

■ Este posibil ca ELK să nu funcționeze corect în următoarele situații:

1. La schimbarea benzii de rulare.
2. Când banda de rulare este prea îngustă.
3. Când banda de rulare este prea lată.
4. Când se pierde linia benzii de rulare.

5. SISTEME DE ASISTENȚĂ PENTRU CONDUCĂTORUL AUTO

5. Atunci când forța de frânare este prea mare.
6. La viraj cu viteză mare.
7. La apăsarea pedalei de accelerație cu forță excesivă.
8. Când luminile de avarie sunt aprinse.
9. Atunci când sunt detectate benzi cu linie dublă continuă și lumina de semnalizare este aprinsă.
10. Când sistemul EPS nu este pregătit (cum ar fi o defecțiune).
11. Când sistemul ABS sau ESP este activat.
12. Când sistemul TJA/ICA este activat.
13. Volanul este acționat de șofer atunci când sistemul ELK aplică o intervenție corectivă asupra direcției.

■ În următoarele situații, nu utilizați ELK. Nerespectarea acestei indicații poate provoca un accident, care poate duce la deces sau la vătămări grave:

1. Atunci când conduceți pe o secțiune de calitate scăzută.
2. Atunci când conduceți pe un drum în construcție.
3. Atunci când conduceți pe drumuri cu multe curbe.
4. Noaptea și când lumina din jur este redusă.
5. Atunci când conduceți un vehicul într-un stil sportiv.
6. Pe vreme rea (cum ar fi ploaie, zăpadă sau ceață).

5-7. Sistemul de detectare a unghiului mort (BSD) (dacă face parte din dotare)

Sistemul de detectare a unghiului mort (BSD)

BSD este utilizat pentru a monitoriza prezența autovehiculelor în mișcare în zonele din stânga și din dreapta spate ale autovehiculului dvs. și pentru a-i oferi șoferului informațiile aferente pentru a asigura siguranța la volan și la schimbarea benzii.

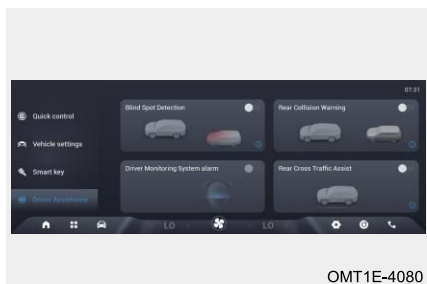

Porniți autovehiculul în modul ON și activați BSD, DOW, RCW, Sistemul de alertă de trafic transversal în spate, RCTB sau Frânare de urgență în marșarier prin Sistem audio - Setări autovehicul - Asistență șofer.

Notă: BSD și LCA au același buton de detectare a unghiului mort.

AVERTISMENT

BSD doar vă oferă asistență. Este posibil să nu funcționeze corect în anumite condiții de rulare, condiții meteorologice, condiții de trafic sau condiții de drum.

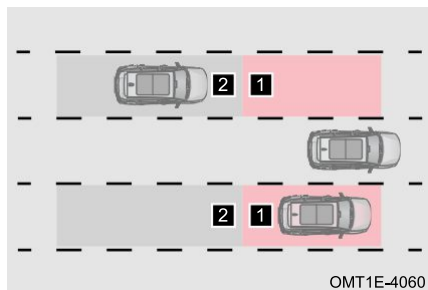

Activarea sistemului de detectare a unghiului mort (BSD)/sistemului de asistență la schimbarea benzii de rulare (LCA)





Când viteza crește la ≥ 15 km/h, BSD intră în starea de activare; când viteza scade de la mai mult de 15 km/h la 10 km/h, BSD intră în starea de pre-activare.

1 Zona de detectare a BSD.

2 Autovehiculul se apropie de zona de detectare a BSD.

Nivelul I: Dacă un autovehicul intră în zona de detectare și îndeplinește condițiile de alarmă, este declanșată alarma de nivel I. Indicatorul galben „” de pe oglinda retrovizoare se aprinde, indicatorul verde „” de pe instrumentarul de bord se aprinde.

Nivelul II: Pe baza nivelului I, aprindeți lumina de semnalizare din aceeași parte. După declanșarea alarmei de nivel II, indicatorul galben „” de pe oglinda retrovizoare clipește, indicatorul galben „” de pe instrumentarul de bord clipește și alarma sună.



CITIȚI

- Sistemul de detectare a unghiului mort poate fi setat în sistemul audio. Pentru detalii, consultați secțiunea „Sistemul audio”.
- Porniți autovehiculul în modul ON și BSD se activează implicit.

ATENȚIE

- Când se acumulează multă zăpadă sau gheață pe bara de protecție din spate și în apropierea senzorului radar sau în cazul în care conduceți pe un drum îngâpezit pentru mult timp, este posibil ca BSD să nu funcționeze.
- Atunci când tractați sau atașați accesorii în partea din spate a autovehiculului (cum ar fi un suport pentru biciclete), opriți BSD. În caz contrar, undele radio radar vor fi afectate, cauzând funcționarea anormală a sistemului.
- BSD/LCA poate detecta obiecte staționare pe sau în apropierea unui drum (cum ar fi parapeteți, tuneluri, pereți laterali și autovehicule parcate) pentru a aprinde martorul de avertizare.

Indicatorul sistemului de detectare a unghiului mort (BSD)

În timpul funcționării, indicatorul verde de alarmă de nivel I „” de pe instrumentarul de bord se aprinde; indicatorul galben de alarmă de nivel II „” de pe instrumentarul de bord clipește.



Când există o defecțiune, indicatorul galben „” de pe instrumentarul de bord se aprinde.

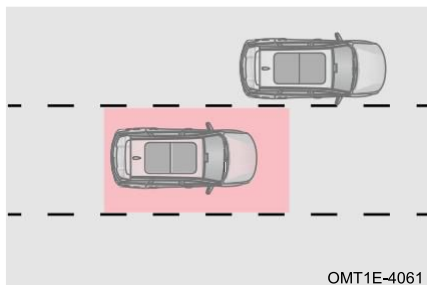

5. SISTEME DE ASISTENȚĂ PENTRU CONDUCĂTORUL AUTO

Sistemul de avertizare privind portiera deschisă (DOW)



Când alimentarea autovehiculului este în modul OFF/ACC/ON și autovehiculul este staționar, dacă BSD detectează autovehicule care se apropie pe partea stângă și pe partea dreaptă a autovehiculului și orice portieră este deschisă, DOW emite o alarmă pentru a reaminti șoferului/ocupantului să acorde atenție autovehiculului care vine atunci când coboară, pentru a evita coliziunea.

Nivelul I: Dacă un autovehicul intră în zona de detectare și îndeplinește condițiile de alarmă, este declanșată alarma de nivel I. Indicatorul galben „” de pe oglinda retrovizoare corespunzătoare se aprinde, indicatorul „” de pe panoul portierei laterale din spate corespunzătoare se aprinde.

Nivelul II: Pe baza nivelului I, deschideți portiera. După declanșarea alarmei de nivel II, indicatorul galben „” de pe oglinda retrovizoare corespunzătoare clipește, indicatorul „” de pe panoul portierei laterale din spate corespunzătoare se aprinde și alarma sună.

CITIȚI

DOW poate fi setat în sistemul audio. Pentru detalii, consultați secțiunea „Sistemul audio”.

Limitări funcționale

■ Este posibil ca DOW să nu funcționeze corect în următoarele situații:

1. Când viteza autovehiculului este mai mare de 0
2. După ce ați oprit autovehiculul în modul OFF timp de 5 minute.
3. Când comutați autovehiculul în modul OFF și se intră în modul de securizare în 5 minute.

Sistemul de alertă de trafic transversal în spate (RCTA)

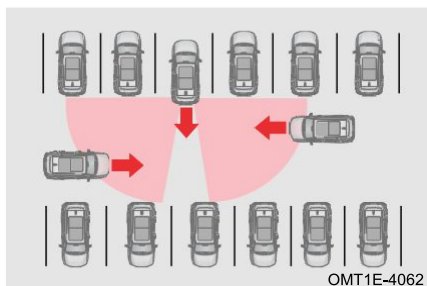

Când alimentarea autovehiculului este comutată în modul ON și autovehiculul merge în marșarier (schimbătorul de viteze este mutat în poziția R), BSD detectează autovehiculele care se apropie din stânga/dreapta. Indicatorul galben „” de pe oglinda retrovizoare clipește și alarma sună.

5. SISTEME DE ASISTENȚĂ PENTRU CONDUCĂTORUL AUTO

Sistemul de frânare la trafic transversal în spate (RCTB) (dacă face parte din dotare)

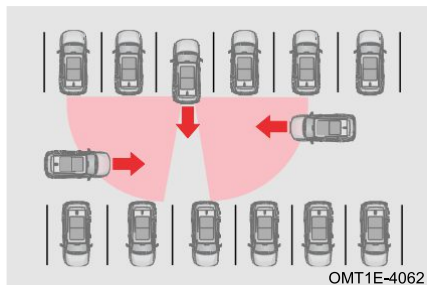

RCTB avertizează și asistă șoferul la frânare atunci când autovehiculul este comutat în modul ON, toate portierele sunt închise, unghiul volanului este mai mic decât pragul, autovehiculul merge în marșarier (schimbătorul de viteze este în poziția R), viteza autovehiculului nu depășește 15 km/h și un autovehicul sau un pieton traversează strada la ieșirea dintr-un loc de parcare perpendicular/oblic. Sistemul ajută șoferii să evite coliziunile cu autovehiculele sau pietonii care traversează strada, în special dacă vederea șoferului este blocată de autovehiculele parcate în apropiere.

⚠ ATENȚIE

- RCTB este o funcție de asistență, care nu poate încălca legile fizicii și are anumite limitări. Șoferul trebuie să păstreze întotdeauna controlul asupra autovehiculului și să fie pe deplin responsabil pentru acesta.
- Anumite scenarii pot afecta și slăbi detectarea de către senzor, iar sistemul poate efectua avertizări și frânări inutile sau nu poate detecta toate obstacolele.
- Nu modificați niciodată zona din jurul senzorului în niciun fel. După modificare, se recomandă dezactivarea RCTB; în caz contrar sistemul poate aplica o frânare inutilă.

Sistemul de avertizare pentru coliziune din spate (RCW)

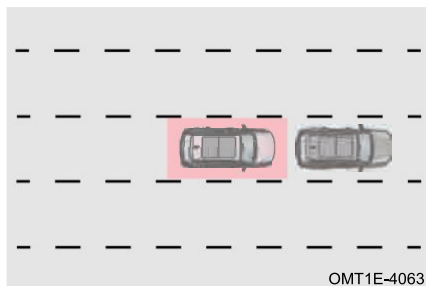

Cu autovehiculul în modul ON și viteza autovehiculului ≥ 15 km/h, instrumentarul de bord va emite o alarmă atunci când un autovehicul aflat pe banda din spate a autovehiculului se apropie rapid de autovehicul.

📖 CITIȚI

Sistemul RCW poate fi setat în sistemul audio (pentru detalii, consultați secțiunea „Sistemul audio”).

5. SISTEME DE ASISTENȚĂ PENTRU CONDUCĂTORUL AUTO

5-8. Sistemul Head Up Display (HUD)

Sistemul Head Up Display (HUD) (dacă face parte din dotare)

Head Up Display este un instrument de asistență pentru conducătorul auto utilizat în automobile. Prin intermediul sistemelor optice și al controlului electronic, informațiile proiectate (cum ar fi starea de condus, asistența pentru conducătorul auto, navigația, divertismentul, etc.) pe Head Up Display sunt integrate în mod rezonabil și viu cu condițiile reale de trafic și suprapuse pe câmpul vizual efectiv al șoferului, permițându-i acestuia să obțină informațiile corespunzătoare în timp real, fără a-și ajusta linia vizuală, îmbunătățindu-i percepția asupra mediului în trafic.

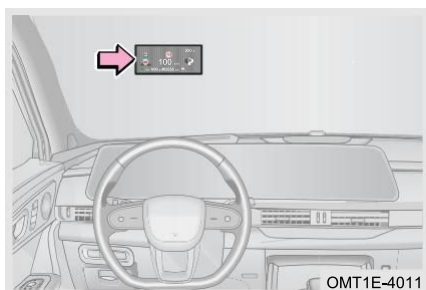

OMT1E-4011

Head Up Display este amplasat în zona parbrizului.



OMT1E-2227

Porniți autovehiculul în modul ON și porniți afișajul HUD Head Up Display prin Sistem audio - Setări autovehicul - Afișaj HUD. Setări reglarea HUD pornit/oprit de pe volan, reglarea luminozității, reglarea înălțimii, modul zăpadă pornit/oprit, afișarea informațiilor pe HUD și restabilirea valorilor implicite.

CITIȚI

- În condiții de zăpadă sau de vizibilitate redusă, se recomandă să activați modul de zăpadă.
- Head Up Display reglează automat luminozitatea imaginii afișate în funcție de valoarea semnalului de luminozitate ambientală detectată, astfel încât să se adapteze la diferite luminozități ambientale.

⚠ ATENȚIE

- Atunci când afișajul digital Head Up este blocat, modul Head Up Display nu poate fi utilizat.
- Pelicula de pe parbriz poate afecta luminozitatea imaginii de pe Head Up Display.
- Dacă șoferul poartă ochelari de soare polarizați, există riscul de a nu putea vedea imaginea de pe Head Up Display.
- În condiții de soare puternic, partea de afișare a imaginii se poate întuneca sau chiar dispărea și apoi reveni, ceea ce este un fenomen normal.

5-9. Sistemul de frânare automată de urgență (AEB) / Sistemul de avertizare pentru coliziune frontală (FCW) (dacă face parte din dotare)

Sistemul de frânare automată de urgență (AEB) / Sistemul de avertizare pentru coliziune frontală (FCW)

Atunci când autovehiculul este pe punctul de a lovi autovehiculul din față sau un pieton, AEB și FCW funcționează împreună, declanșând o alarmă pentru a avertiza șoferul. Dacă șoferul nu poate reacționa suficient de repede, autovehiculul va frâna automat, reducând pierderile cauzate de coliziune.

Activarea sistemului de frânare automată de urgență (AEB) / sistemului de avertizare pentru coliziune frontală (FCW)

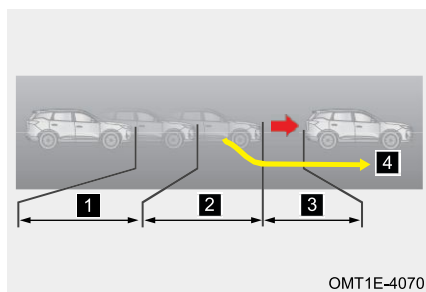

- 1 Începe avertizarea prealabilă, înainte de impact.
- 2 Începe frânarea parțială înainte de impact.
- 3 Pornește frânarea de urgență înainte de impact.
- 4 Dacă șoferul reacționează corect (de exemplu, evită o coliziune prin virare), următoarea frânare de urgență este anulată.

📖 CITIȚI

Sistemul AEB/FCW / de avertizare privind distanța poate fi setat în sistemul audio. Pentru detalii, consultați secțiunea „Sistemul audio”.

5. SISTEME DE ASISTENȚĂ PENTRU CONDUCĂTORUL AUTO

ATENȚIE

- Când viteza este $< 30\text{km/h}$, FCW nu emite o alarmă; când viteza este $> 85\text{km/h}$, FCW nu emite o alarmă pentru o țintă statică din față.
- Intervalul de viteză pentru funcționarea AEB este de 4-53 km/h pentru un autovehicul țintă static; intervalul de viteză pentru funcționarea AEB este de 4-80 km/h pentru un autovehicul țintă în mișcare; intervalul de viteză pentru funcționarea AEB este de 4-64 km/h pentru pietoni și bicicliști.
- Șoferul trebuie să se asigure că centurile de siguranță au fost cuplate, iar portierele sunt închise. Dacă nu faceți acest lucru, AEB nu funcționează.
- Porniți ESP, FCW, AEB, altfel, AEB/FCW nu funcționează.
- Când sistemul AEB nu funcționează corect și indicatorul galben „” de pe instrumentarul de bord se aprinde, mergeți cât mai curând posibil la un atelier de service autorizat pentru inspecție și reparații.
- Șoferul trebuie să preia controlul asupra autovehiculului deoarece acesta nu rămâne staționar atunci când este frânat automat pentru a-l opri.
- În timpul activării AEB, dacă șoferul rotește rapid volanul sau apasă ferm pedala de accelerație, sistemul AEB va fi părăsit.
- Este posibil ca sistemul să nu fie disponibil în anumite condiții (cum ar fi drumurile din deșert).

AVERTISMENT

- Șoferul trebuie să controleze autovehiculul, să opereze după cum este necesar în permanență, pentru a evita pericolul.
- AEB doar vă oferă asistență. Este posibil să nu funcționeze corect în anumite condiții de rulare, condiții meteorologice, condiții de trafic sau condiții de drum.
- Autovehiculele țintă care pot fi detectate de AEB includ autoturisme, autobuze, camioane. Pentru unele autovehicule restructurate (cum ar fi camioanele cisternă pentru ciment, autovehiculele speciale cu șasiu mai înalt sau mai jos), AEB are anumite limitări în detectare.
- AEB poate acționa cel mai bine doar atunci când detectează unele caracteristici care corespund mersului uman normal (cum ar fi balansarea capului, a brațelor, a picioarelor). AEB consideră drept țintă pietonii care traversează banda de rulare a autovehiculului, dar nu ia în considerare pietonii care merg longitudinal pe bandă, merg într-o curbă sau sunt blocați de alte obiecte.
- AEB poate acționa cel mai bine doar atunci când detectează informații despre conturul corpului și al bicicletei, precum și despre mișcările normale ale biciclistului. AEB nu consideră un biciclist care vine din sens opus drept țintă.
- AEB nu este întotdeauna capabil să detecteze autovehiculele, bicicliștii sau pietonii, iar AEB poate genera automat frânări inutile sau poate să nu funcționeze dintr-o serie de motive. AEB este doar un sistem de asistență pentru conducătorul auto pentru a reduce gravitatea coliziunii, dar nu este întotdeauna posibil să se evite complet coliziunea în intervalul de viteză dat.

Precauții pentru sistemul de frânare automată de urgență (AEB)

1. AEB nu poate încălca legile fizicii și are anumite limitări. Șoferul trebuie să păstreze întotdeauna controlul asupra autovehiculului și să fie pe deplin responsabil pentru acesta.
2. Șoferul controlează viteza și distanța față de autovehiculul din față în funcție de vreme, starea carosabilului, condițiile de trafic, etc.
3. AEB nu reacționează la animale, autovehicule care schimbă benzile, autovehicule din direcția opusă, biciclete și pietoni.
4. Performanța sistemului va fi foarte limitată pentru țintele care pătrund rapid pe bandă, țintele care sunt detectate după ce autovehiculul schimbă banda și țintele din curbe.
5. Cuplați toate centurile de siguranță și fixați toate încărcăturile pentru a evita pericolul atunci când AEB se declanșează.
6. Când sistemul AEB nu funcționează corect și indicatorul galben „” de pe instrumentarul de bord se aprinde, mergeți cât mai curând posibil la un atelier de service autorizat pentru inspecție și reparații.
7. Atunci când inspectați autovehiculul cu ajutorul unui tester de tambur, FCW și AEB trebuie dezactivate.
8. La instalarea unei roți de rezervă de dimensiuni reduse, se recomandă clientului să dezactiveze FCW și AEB și să remonteze anvelopele de dimensiuni normale ale autovehiculului original la timp.
9. În anumite circumstanțe speciale, AEB poate efectua avertizări și frânări inutile, cum ar fi la schimbarea benzii, intrarea într-o parcare subterană, etc. Unele circumstanțe vor afecta și slăbi capacitatea de detectare a senzorului, afectând funcțiile conexe ale sistemului, cum ar fi un tunel, lumina autovehiculelor din direcție opusă, reflexia drumului alunecos.
10. Doi senzori de radar și camera se află în zona din față a autovehiculului și în spatele parbrizului. Vă rugăm să rețineți că vederea senzorului nu trebuie să fie acoperită de reziduuri, iar partea frontală sau zonele înconjurătoare nu trebuie modificate sau decorate cu cadre pentru plăcuțe de înmatriculare, etc. În special, atunci când senzorul este complet acoperit de zăpadă, funcția sistemului va fi părăsită. Performanța sistemului AEB poate fi redusă sau funcția sa eșuează din cauza vibrațiilor senzorului sau a unei coliziuni. În această situație, mergeți cât mai curând posibil la un atelier de service autorizat pentru recalibrarea senzorilor.

Precauțiile menționate mai sus nu abordează toate circumstanțele care pot afecta funcționarea normală a sistemului AEB. Funcția sistemului AEB poate să nu producă efectul așteptat din alte motive. Șoferul trebuie să își asume întotdeauna întreaga responsabilitate pentru controlul autovehiculului, în orice moment.

5. SISTEME DE ASISTENȚĂ PENTRU CONDUCĂTORUL AUTO

5-10. Sistemul de monitorizare a presiunii în anvelope (TPMS)

Sistemul de monitorizare a presiunii în anvelope (TPMS)

TPMS este o configurație de siguranță activă și poate monitoriza presiunea și temperatura anvelopei în timp real. Atunci când presiunea în anvelope este prea scăzută sau temperatura este prea ridicată, sistemul de monitorizare a presiunii în anvelope emite o alarmă.

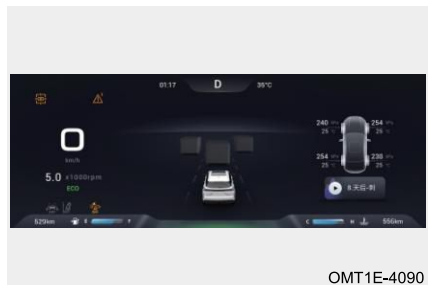

În ecranul de informații privind condusul, deplasați butonul volanului în sus/jos la ecranul de afișare a presiunii în anvelope, unde pot fi verificate valorile presiunii și temperaturii în anvelope.

Atunci când viteza este mai mare de 30 km/h pentru un timp, valorile presiunii și temperaturii anvelopelor vor fi afișate în timp real pe instrumentarul de bord. Atunci când autovehiculul este comutat din modul OFF în modul ON (fără oprire), valorile presiunii și temperaturii anvelopelor vor fi afișate pe instrumentarul de bord.

Când viteza este > 30 km/h, dacă TPMS nu a primit semnal de radiofrecvență de la unul sau mai mulți senzori după câteva minute, TPMS va trimite un avertisment de funcționare defectuoasă a sistemului. Indicatorul galben „” de pe instrumentarul de bord clipește timp de 75 de secunde și apoi rămâne aprins. În acest moment, se afișează mesajul „Abnormal Tire Pressure, Check TPMS” (Presiune anormală a anvelopelor, verificați TPMS). Acesta dispare după 5 secunde, dar poate fi verificat pe ecranul de afișare a presiunii în anvelope.

CITIȚI

- Chiar dacă autovehiculul este echipat cu TPMS, verificați dacă presiunea de umflare și aspectul anvelopelor sunt normale înainte de a porni la drum. Mergeți imediat la un atelier de service autorizat pentru inspecție și reparații, după cum este necesar.
- Sursele obișnuite de interferențe radio includ puterea autovehiculului, înregistratorul de condus, purificatorul de aer, cardul de protecție la intrare, telecomanda, stația de bază a telefonului mobil, turnul TV, etc.

Avertisment de presiune scăzută

Când presiunea în anvelope este mai mică de 175 kPa și viteza este mai mare de 30 km/h pentru un timp, sistemul va trimite un avertisment de presiune scăzută, simbolul roții corespunzătoare va clipi, valoarea curentă a presiunii în anvelope va fi afișată și indicatorul galben „” de pe instrumentarul de bord va rămâne aprins.

Când autovehiculul este comutat la ON de la OFF și presiunea în anvelope este mai mică de 175 kPa, sistemul va trimite un avertisment de presiune scăzută, simbolul roții corespunzătoare

5. SISTEME DE ASISTENȚĂ PENTRU CONDUCĂTORUL AUTO

va clipi, valoarea curentă a presiunii în anvelope va fi afișată și indicatorul galben „” de pe instrumentarul de bord va rămâne aprins.

Când apare avertizarea de presiune scăzută, umflați anvelopa la 230 kPa cât mai curând posibil. După ce autovehiculul este condus la o viteză mai mare de 30 km/h pentru un timp, avertizarea de presiune scăzută va fi anulată automat.

ATENȚIE

Presiunea scăzută în anvelope va crește consumul de combustibil și va agrava uzura anvelopelor (uzura majoră a anvelopelor poate cauza un risc de explozie a anvelopelor). Inspectați cauzele scurgerilor de aer. Mergeți cât mai curând posibil la un atelier de service autorizat pentru inspecție și reparații, după cum este necesar.

Avertizare de temperatură ridicată

Când temperatura în anvelope este mai mare de 85 °C și viteza este mai mare de 30 km/h pentru un timp, sistemul va trimite un avertisment de temperatură ridicată, simbolul roții corespunzătoare va clipi, valoarea curentă a temperaturii în anvelope va fi afișată și indicatorul galben „” de pe instrumentarul de bord va rămâne aprins.

Când autovehiculului este comutat la ON de la OFF și temperatura în anvelope este mai mare de 85 °C, sistemul va trimite un avertisment de temperatură ridicată, simbolul roții corespunzătoare va clipi, valoarea curentă a temperaturii în anvelope va fi afișată și indicatorul galben „” de pe instrumentarul de bord va rămâne aprins.

Când apare avertizarea de temperatură ridicată, după ce temperatura anvelopei este mai mică de 80 °C și autovehiculul este condus la o viteză mai mare de 30 km/h pentru un timp, avertizarea de temperatură ridicată va fi anulată automat.

ATENȚIE

În cazul unui avertisment de temperatură ridicată, opriți imediat condusul pentru a răci anvelopele în mod natural. Nu le răciți turnând apă rece, deoarece anvelopa poate fi deteriorată, provocând un accident. Mergeți cât mai curând posibil la un atelier de service autorizat pentru inspecție și reparații, după cum este necesar.

Limitări funcționale

- TPMS poate trimite o avertizare de funcționare defectuoasă a sistemului în următoarele condiții
1. Învățarea configurației sistemului de monitorizare a presiunii în anvelope nu este efectuată după înlocuirea roților (inclusiv a roții de rezervă).
 2. Senzorul poate fi afectat din cauza ecranării electromagnetice ca urmare a instalării lanțurilor antiderapante, afectând funcționarea corectă a TPMS.
 3. Senzorul de presiune sau alte componente sunt deteriorate. Mergeți cât mai curând posibil la un atelier de service autorizat pentru inspecție și reparații, după cum este necesar.
 4. Este posibil ca TPMS să nu funcționeze corect din cauza interferențelor cu echipamentele electronice (în afara echipamentelor standard) instalate pe autovehicul, rezultând o alarmă falsă.

5. SISTEME DE ASISTENȚĂ PENTRU CONDUCĂTORUL AUTO

5. Este posibil ca TPMS să nu funcționeze din cauza interferențelor radio. Pot exista interferențe temporare ca urmare a semnalelor radio electromagnetice puternice cu aceeași frecvență (433 MHz).

5-11. Sistemul de monitorizare a șoferului (DMS)



Sistemul de monitorizare a șoferului (DMS)

DMS (sistemul de monitorizare a șoferului) utilizează camera cu infraroșu amplasată în habitacul pentru a monitoriza în timp real starea la volan a șoferului și colectează în timp real imaginea feței șoferului (cum ar fi căscatul, ochii închiși, înclinarea capului, etc.) și informații despre zona de vizibilitate, evaluând starea șoferului în timp real. Camera surprinde doar fața șoferului, nu și restul autovehiculului. Informațiile faciale capturate nu vor fi utilizate pentru identificarea personală și nu vor fi stocate. Sistemul este activat în mod implicit.

■ Funcția principală

1. Determină dacă șoferul este obosit monitorizând expresia facială, închiderea ochilor, frecvența clipitului, etc. șoferului. Atunci când detectează că șoferul se află într-o stare de oboseală, pe instrumentarul de bord se va afișa o fereastră pop-up și se va emite o alarmă;
2. Determină unde se uită șoferul și dacă acesta este distras prin urmărirea liniei de vizibilitate a șoferului. Atunci când detectează că șoferul este distras, pe instrumentarul de bord se va afișa o fereastră pop-up și se va emite o alarmă;
3. Sistemul este activat în mod implicit de fiecare dată când autovehiculul este pornit și poate fi oprit manual de pe ecranul unității principale. După fiecare pornire, sistemul va efectua o autoverificare. Atunci când camera este blocată sau sistemul funcționează defectuos, se va afișa mesajul corespunzător pe instrumentarul de bord.

ATENȚIE

- DMS poate fi setat în sistemul audio. Pentru detalii, consultați secțiunea „Sistemul audio”.
- Când sistemul de monitorizare a șoferului este activat, indicatorul  de pe instrumentarul de bord se aprinde. Când sistemul de monitorizare a șoferului este anormal, indicatorul  de pe instrumentarul de bord se aprinde. Mergeți cât mai curând posibil la un atelier de service autorizat pentru inspecție și reparații.
- Când viteza autovehiculului este mai mare de 10 km/h, sistemul de monitorizare a șoferului va declanșa o alarmă atunci când sistemul detectează că șoferul prezintă o stare de oboseală la volan.
- Când viteza autovehiculului este mai mare de 20 km/h, sistemul de monitorizare a șoferului va declanșa o alarmă atunci când sistemul detectează că șoferul este distras sau nu răspunde la avertisment.

AVERTISMENT

Sistemul de monitorizare a oboselii șoferului este doar un instrument auxiliar. În orice caz, șoferul este responsabil pentru siguranța autovehiculului. Oboseala și distragerea atenției la volan sunt strict interzise. Șoferul trebuie să se concentreze întotdeauna asupra condusului prudent.

5-12. Sistemul de asistență la parcare

Sistemul de monitorizare a vederii pentru parcare (RVC)

RVC colectează imagini din spatele autovehiculului prin intermediul camerei posterioare și afișează imaginea din spate și linia de ghidare a benzii de rulare prin intermediul unității audio principale, oferind siguranță și ușurând parcare pentru șofer.

Metode de utilizare

Comutați schimbătorul de viteze la R pentru a accesa ecranul sistemului RVC, iar ecranul va afișa monitorul de parcare și ghidajul benzii de rulare. Orientarea benzii de rulare variază în funcție de rotirea volanului și este utilizată pentru a preconiza traseul de mers înapoi.

ATENȚIE

- Utilizați distanța ca referință (cum ar fi pe deal).
- Ghidarea privind lățimea autovehiculului și linia de predicție sunt mai late decât linia reală.
- Nu zgâriați lentila atunci când curățați murdăria sau zăpada de pe suprafața camerei.
- Dacă anvelopa este înlocuită cu una de dimensiune diferită, linia de predicție afișată este diferită de linia reală. Utilizați oglinda retrovizoare sau verificați și determinați distanța față de alte obiecte.

5. SISTEME DE ASISTENȚĂ PENTRU CONDUCĂTORUL AUTO

AVERTISMENT

- La mersul înapoi, asigurați-vă că ușa portbagajului este bine închisă.
- Evitați distragerea atenției de la traficul din jur ca urmare a imaginilor afișate.
- Din cauza razei limitate de monitorizare, RVC nu poate vizualiza partea inferioară și colțurile barei de protecție.
- În timpul mersului înapoi, acordați întotdeauna atenție sporită copiilor, animalelor mici și obiectelor din jur, deoarece acestea nu pot fi întotdeauna detectate de cameră.
- Deoarece camera posterioară utilizează o lentilă cu unghi larg, distanța față de obiect afișată pe RVC este diferită de distanța reală.
- Nu loviți niciodată lentila. Acesta este un instrument precis. Nerespectarea acestui lucru poate duce la defecțiuni sau deteriorări, provocând un incendiu sau electrocutarea.
- Atunci când spălați caroseria autovehiculului cu apă la presiune ridicată, nu pulverizați apă în jurul camerei; în caz contrar, apa va intra în cameră și se va condensa pe lentilă, provocând defectarea, un incendiu sau electrocutarea.
- RVC este convenabil, dar nu înlocuiește deplasarea corectă în marșarier. Atunci când dați înapoi, uitați-vă în jur pentru a confirma că împrejurimile sunt sigure și dați înapoi încet.
- Lentila camerei din spate poate mări și distorsiona vederea, astfel încât imaginea de pe ecran este diferită de obiectul real sau poate să nu reflecte cu exactitate obiectul real. De asemenea, există un unghi mort și o mică întârziere.

Sistemul de monitorizare pentru vedere panoramică (AVM) (dacă face parte din dotare)

AVM colectează imagini din jurul autovehiculului prin intermediul a patru camere și afișează imaginea din jur și linia de ghidare a benzii de rulare prin intermediul unității audio principale, oferind siguranță și ușurând parcarea pentru șofer.

Disponerea camerelor

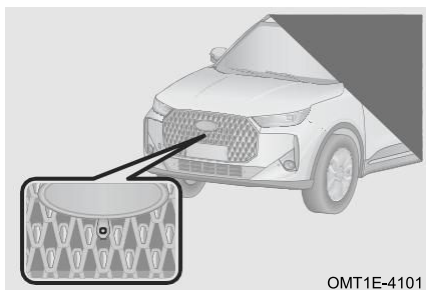

Poziția de instalare a camerei frontale: La grila de admisie a barei de protecție față.

5. SISTEME DE ASISTENȚĂ PENTRU CONDUCĂTORUL AUTO

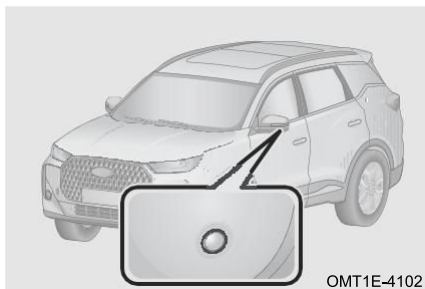

Poziția de instalare a camerei stânga/dreapta: În partea de jos a oglinzii retrovizoare exterioare stânga/dreapta.

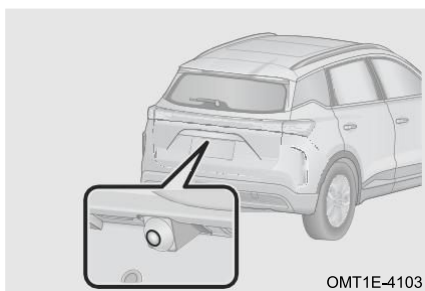

Poziția de instalare a camerei din spate: Pe partea centrală deasupra plăcuței de înmatriculare din spate.

Metode de utilizare

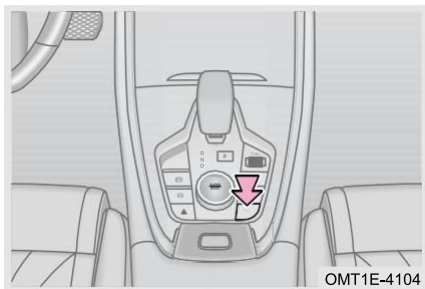

Porniți autovehiculul în modul ON, iar viteza autovehiculului este mai mică de 20 km/h:

Metoda 1: Deplasați schimbătorul de viteze la R pentru a accesa sistemul AVM. Scoateți schimbătorul de viteze din R pentru a părăsi sistemul AVM.

Metoda 2: Apăsăți butonul „AVM” pentru a accesa sistemul AVM. Apăsăți butonul „AVM” pentru a părăsi sistemul AVM.

Metoda 3: Aprindeți luminile de semnalizare stânga/dreapta pentru a accesa sistemul de monitorizare a vederii panoramice (este necesar să activați opțiunea „operate turn signal lights to activate panoramic view monitor” (acționarea luminilor de semnalizare pentru a activa monitorul vederii panoramice) în setarea sistemului de monitorizare a vederii panoramice). Opriți luminile de semnalizare stânga/dreapta pentru a părăsi sistemul de monitorizare a vederii panoramice.

Metoda 4: Virajați într-un unghi larg pentru a accesa sistemul AVM [este necesar să activați opțiunea „turn to activate panoramic view monitor” (viraj pentru a activa monitorul vederii panoramice) în setările sistemului AVM].

Notă: După oprirea autovehiculului sau după ce viteza autovehiculului este mai mare de 30 km/h, acesta iese din sistemul de monitorizare a vederii panoramice.

5. SISTEME DE ASISTENȚĂ PENTRU CONDUCĂTORUL AUTO

CITIȚI

AVM oferă asistență conducătorului auto pentru confort, dar obiectul din imagine nu reflectă dimensiunea reală și distanța de obstacol. Comparând cu imaginea reală, imaginea are o ușoară întârziere și un unghi mort. Prin urmare, funcția de vedere panoramică nu înlocuiește operarea și judecata șoferului. Șoferul trebuie să fie atent la împrejurimi și să conducă în siguranță în timpul pornirii/opririi și al utilizării funcției.

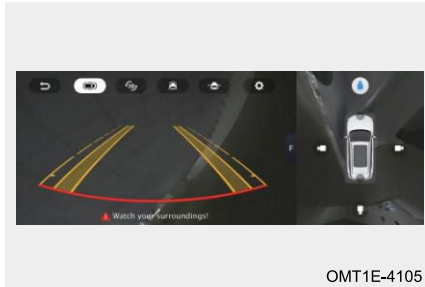

Comutarea vizualizării





Faceți clic pe butonul „” când schimbătorul nu este în R pentru a ieși din AVM.

Faceți clic pe butonul „” pentru a accesa setările sistemului de monitorizare a vederii panoramice.

Faceți clic pe butonul „” pentru a comuta la vederea unilaterală + vederea de sus.

Faceți clic pe butonul „” pentru a comuta la vederea 3D + vederea de sus. Faceți clic pe butonul „” în jurul imaginii de sus a autovehiculului pentru a comuta vizualizarea 3D corespunzătoare.

Faceți clic pe butonul „” pentru a comuta la vederea frontală cu unghi larg, apoi faceți clic din nou pe buton pentru a comuta la vederea cu unghi larg din spate.

Faceți clic pe butonul „” pentru a comuta la vizualizarea roții din față, apoi faceți clic din nou pe buton pentru a comuta la vizualizarea roții din spate.

CITIȚI

AVM este foarte util pentru parcare și condus în siguranță. Se recomandă să vă familiarizați cu această funcție într-o zonă deschisă și convenabilă.

⚠️ ATENȚIE

- Nu zgâriați lentila atunci când curățați murdăria sau zăpada de pe suprafața camerei.
- Nu puneți niciun obiect pe camera AVM.
- Distanța obiectului văzut de AVM este diferită de distanța reală.
- Înainte de a utiliza AVM, asigurați-vă că extindeți oglinzile retrovizoare exterioare și că închideți bine ușa portbagajului.
- AVM a fost calibrat profesional înainte de a părăsi fabrica. Orice îndepărtare/instalare și modificări ale poziției și unghiului de instalare a camerei fără permisiune pot afecta funcția și efectul AVM.
- AVM oferă asistență conducătorului auto pentru confort, dar obiectul din imagine nu reflectă dimensiunea reală și distanța de obstacol. Comparând cu imaginea reală, imaginea are o ușoară întârziere și un unghi mort. Prin urmare, funcția de vedere panoramică nu înlocuiește operarea și judecata șoferului. Șoferul trebuie să fie atent la împrejurimi și să conducă în siguranță în timpul pornirii/oprii și al utilizării funcției.

Setările sistemului

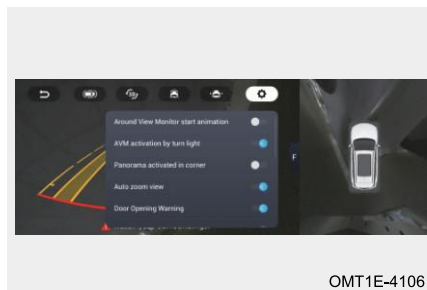

[AVM Start Animation/Animație de pornire AVM] Faceți clic pe butonul „” o dată pentru a accesa ecranul de pornire AVM și vederea panoramică.

[AVM Activation From Turn light/Activare AVM de la lumina de semnalizare] Când se aprinde lumina de semnalizare stânga/dreapta, va fi afișată o vedere 3D a părții din spate stânga/dreapta a autovehiculului.

[Panorama activated in corner/Vedere panoramică activată în colț] Viraj într-un unghi mare pentru a intra în AVM.

[Auto Zoom View/Vedere redimensionată automat] Accesați automat imaginea mărită în funcție de distanța de obstacol.

[Door Opening Warning/Avertizare privind portiera deschisă] Afișează starea trapei, a portierelor și a ușii portbagajului.

[Vehicle trajectory display/Afișarea traiectoriei autovehiculului] Când intrați în AVM, încărcați linia de orientare statică/dinamică a benzii și linia de rulare a roților.

[Park distance control display/Afișaj de control al distanței de parcare] Afișează informațiile radar corespunzătoare privind distanța (zone roșii, galbene, verzi).

[Transparent vehicle body/Caroserie vehicul transparentă] Setati și afișati informațiile corespunzătoare numărului de înmatriculare pe modelul autovehiculului.

[Restore default settings/Restaurați la setările implicite] Restaurați setările implicite.

5. SISTEME DE ASISTENȚĂ PENTRU CONDUCĂTORUL AUTO

Sistemul radarului de parcare (dacă face parte din dotare)

Sistemul radarului de parcare este un dispozitiv de detectare radar, care utilizează senzori radar (dacă fac parte din dotare) pentru a detecta dacă există obstacole în fața/în spatele autovehiculului, precum și distanța față de obstacole. Șoferul este informat prin afișajul unității centrale audio, alarma sonoră, etc., astfel încât să îl ajute să parcheze în siguranță și cu ușurință.

Comutarea sistemului radarului de parcare (dacă face parte din dotare)

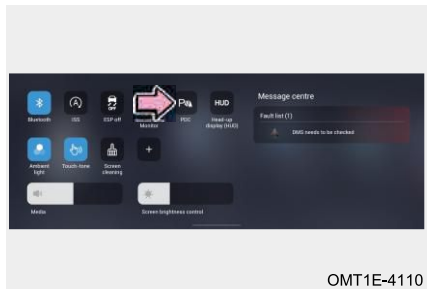

Porniți autovehiculul în modul ON, faceți clic pe butonul „P” pentru a porni sistemul radarului de parcare. Când schimbătorul nu este în poziția R, faceți clic din nou pe butonul „P” pentru a ieși din sistemul radarului de parcare.

Notă: Când sistemul radarului de parcare funcționează și viteza autovehiculului este mai mare de 15 km/h, acesta părăsește sistemul radarului de parcare. Când viteza autovehiculului este mai mică de 15 km/h, este necesar să faceți clic din nou pe butonul „P” pentru a reactiva sistemul.

CITIȚI

Doar modelele cu 8 senzori sunt echipate cu buton al sistemului radarului de parcare.

Metode de utilizare

Pentru modelele cu 4 senzori: Porniți autovehiculul în modul ON și mutați schimbătorul de viteze în poziția R pentru a activa sistemul radarului de parcare. Atunci când un senzor radar detectează un obstacol, unitatea audio afișează distanța față de obstacol (zone roșii, galbene, verzi) însoțită de un sunet de alarmă.

Pentru modelele cu 8 senzori: Porniți autovehiculul în modul ON și faceți clic pe butonul „P” sau mutați schimbătorul de viteze în poziția R pentru a activa sistemul radarului de parcare. Atunci când un senzor radar detectează un obstacol, unitatea audio afișează distanța față de obstacol (zone roșii, galbene, verzi) însoțită de un sunet de alarmă.

Notă: Dacă senzorul radar este defect, sistemul radarului de parcare va suna timp de 2 secunde când este pornit. Atunci când frâna de parcare este acționată sau schimbătorul de viteze este în poziția P, sunetul de avertizare privind funcționarea defectuoasă a senzorului radar va fi ecranat.

CITIȚI

- Distanța de monitorizare este cea mai mică distanță verticală dintre obstacol și senzorul radar.
- Atunci când frâna de parcare este acționată sau schimbătorul de viteze este în poziția P cu radarul frontal activat, unitatea audio principală va afișa doar informații despre arc, iar semnalul unității principale audio nu va fi emis.
- Pentru modelele cu 8 senzori, deplasați schimbătorul de viteze în poziția R pentru a activa sistemul radarului de parcare (indiferent dacă sistemul radarului de parcare este activat înainte de a deplasa schimbătorul de viteze în poziția R). Sistemul radarului de parcare funcționează în continuare atunci când se comută la alte poziții.

ATENȚIE

- Pentru obstacolele aflate în afara razei de detectare, senzorii radar nu vor declanșa nicio alarmă.
- Atunci când autovehiculul este în mișcare, rețineți că senzorii radar de marșarier de pe partea cealaltă se pot apropia de alte obstacole.

Limitări funcționale

■ Este posibil ca sistemul radarului de parcare să nu funcționeze normal în următoarele situații

1. În cazul în care autovehiculul este parcat pe o pantă abruptă.
2. Când conduceți pe zăpadă moale sau pe ploaie.
3. Obiectele joase, cum ar fi pietrele, etc., nu pot fi detectate.
4. Obiectele care sunt mai înalte decât bara de protecție nu pot fi detectate.
5. Obiectele subțiri, cum ar fi fire, garduri și frânghii, etc., nu pot fi detectate.
6. Atunci când autovehiculul este echipat cu un radio de înaltă frecvență sau antena este în uz.
7. Atunci când suprafețele senzorilor radar sunt înghețate, aceștia nu vor detecta niciun obstacol.
8. Atunci când senzorii radar sunt acoperiți de murdărie, zăpadă sau noroi, este posibil să nu detecteze obstacolele.
9. Obiectele care absorb ușor undele ultrasonice (de exemplu: zăpadă moale, bumbac, burete) nu pot fi detectate.
10. Atunci când există zgomote în apropierea autovehiculului (cum ar fi claxoane de autovehicule, motoare de motociclete, frâne pneumatice ale autovehiculelor mari sau alte zgomote puternice care produc unde ultrasonice).
11. Dacă obstacolele sunt detectate de mai mulți senzori radar, distanțele dintre fiecare senzor radar și obstacole sunt afișate simultan pe unitatea principală audio, iar sistemul emite un sunet în funcție de cel mai apropiat obstacol.

5. SISTEME DE ASISTENȚĂ PENTRU CONDUCĂTORUL AUTO

Curățarea senzorului radar



La spălarea autovehiculului, utilizați o cârpă moale sau apă (cu presiune scăzută) pentru a îndepărta corpurile străine, cum ar fi zăpada, noroiul și praful de pe suprafața senzorului radar.

Fluxul de apă de înaltă presiune, cum ar fi pistoalele cu apă, sau forțele externe semnificative pot provoca deteriorarea senzorilor radar. Nu prindeți și nu loviți senzorii radar, deoarece puteți provoca funcționarea anormală.

5-13. Sistemul de frânare la coliziune multiplă (MCB)

Sistemul de frânare la coliziune multiplă (MCB)

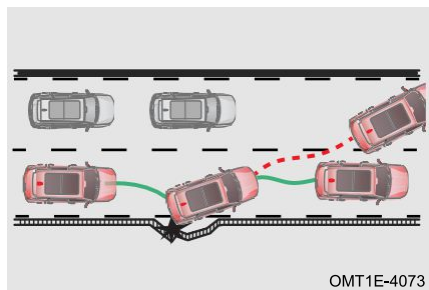

Când sistemul de frânare la coliziune multiplă (MCB) detectează că autovehiculul a intrat în coliziune, sistemul electronic de control al stabilității efectuează frânarea activă și decelerează autovehiculul pentru a preveni o nouă coliziune. În procesul de frânare, poate menține în continuare controlul autovehiculului, ceea ce poate asigura în continuare siguranța dvs. și a trecătorilor.

Limitări funcționale

În următoarele condiții, Sistemul de frânare la coliziune multiplă poate să nu funcționeze corect:

- Când există o defecțiune în sistemul airbagului.
- Când există o defecțiune în sistemul de control electronic al stabilității.
- Când sistemul electronic de control al stabilității este oprit.

5-14. Sistemul de control al forței de frânare



Sistemul de control electronic al stabilității (ESP)

ESP menține stabilitatea autovehiculului la supravirare sau subvirare. Atunci când este detectată supravirarea sau subvirarea, sistemul frânează una sau mai multe roți pentru a îmbunătăți controlul stabilității autovehiculului.

5. SISTEME DE ASISTENȚĂ PENTRU CONDUCĂTORUL AUTO

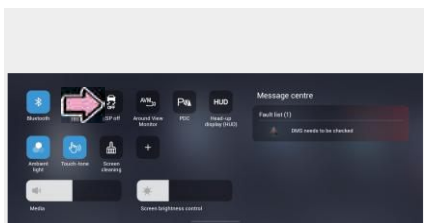
ESP extinde și unele funcții (cum ar fi ABS și EBD, etc.) pentru a asigura stabilitatea laterală în timpul conducerii autovehiculului.





Porniți autovehiculul în modul ON și faceți clic pe butonul „” pentru a opri sistemul electronic de control al stabilității. Faceți clic din nou pe butonul „” pentru a porni sistemul electronic de control al stabilității.

CITIȚI

- Activarea/dezactivarea ESP ar trebui să fie setată în instrumentarul de bord. Pentru detalii, consultați secțiunea „Instrumentarul de bord”.
- ESP emite o alarmă după înlocuirea roții de rezervă de dimensiuni reduse. După revenirea la dimensiunea normală a anvelopei, sistemul va reveni automat la normal după 1 km de condus.

Indicatorul sistemului de control electronic al stabilității (ESP)

La oprire, indicatorul galben „” de pe instrumentarul de bord rămâne aprins. În timpul funcționării, indicatorul galben „” de pe instrumentarul de bord clipește.

Când există o defecțiune, indicatorul galben „” de pe instrumentarul de bord rămâne aprins.

CITIȚI

Sistemul electronic de control al stabilității (ESP) emite o alarmă eronată după înlocuirea cu o roată de rezervă de dimensiuni reduse. La utilizarea anvelopei de dimensiune normală și după 1 km de condus, sistemul va reveni automat la normal.

AVERTISMENT

- Dacă ESP nu funcționează corect, mergeți cât mai curând posibil la un atelier de service autorizat pentru inspecție și reparații.
- Chiar și atunci când ESP funcționează, condusul cu viteză mare, virajele bruște sau condițiile de drum proaste pot provoca accidente.
- Funcția ESP nu vă asigură în totalitate că puteți prelua controlul autovehiculului dacă acesta este pierdut în diverse situații extreme. Chiar și cu ESP, respectați întotdeauna legile și reglementările pentru a evita accidentele.
- Funcția de asistență pentru conducătorul auto se bazează pe ESP pentru siguranță. Dacă sistemul ESP este dezactivat, multe funcții de asistență pentru conducătorul auto nu vor fi disponibile, pe instrumentarul de bord poate apărea un indicator temporar de defecțiune pentru a indica faptul că funcția nu este disponibilă (nu este o defecțiune a sistemului de asistență pentru conducătorul auto). Pentru a continua să utilizați funcția de asistență pentru conducătorul auto, activați din nou funcția ESP.
Funcția de asistență pentru conducătorul auto se va relua.

5. SISTEME DE ASISTENȚĂ PENTRU CONDUCĂTORUL AUTO

Limitări funcționale

■ În următoarele condiții, sistemul ESP trebuie să fie oprit

1. Atunci când conduceți cu lanțuri antiderapante.
2. La pornirea autovehiculului pe testerul de alimentare.
3. Când conduceți pe drumuri cu zăpadă abundentă sau pe drumuri nepavate.

CITIȚI

Pentru a îmbunătăți tracțiunea autovehiculului, se recomandă să dezactivați ESP când conduceți pe nisip sau pietriș.

Sistemul anti-blocare la frânare (ABS)

ABS poate preveni blocarea roților la frânarea excesivă sau la frânarea pe drum alunecos, evitând alunecarea în lateral a autovehiculului sau deraparea acestuia și menținând stabilitatea autovehiculului.

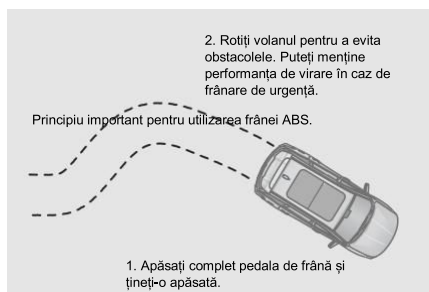

ABS nu funcționează în timpul frânării normale și va fi activat imediat numai în timpul frânării bruște (pedala de frână pulsează cu zgomot, asigurând performanța frânării și a direcției; dacă spațiul este suficient, autovehiculul poate evita și obstacolele). Nu eliberați niciodată pedala de frână în acest caz.

AVERTISMENT

- Conduceți întotdeauna cu atenție și asigurați-vă că decelerați în timpul virajelor.
- Dacă ABS nu funcționează corect, mergeți cât mai curând posibil la un atelier de service autorizat pentru inspecție și reparații.
- Deși ABS poate asigura cel mai bun efect de frânare, distanța de frânare variază în mare măsură în funcție de condițiile de drum.
- De asemenea, ABS nu poate elimina riscurile care apar în cazul condusului la apropiere, al trecerii prin apă, al virajelor rapide sau al rulării pe suprafețe de drum proaste și nu poate evita accidentele cauzate de conducerea neatență sau inadecvată.
- ABS nu poate garanta că distanța de frânare poate fi scurtată în orice situație. Atunci când autovehiculul este echipat cu lanțuri antiderapante, rulează pe drumuri acoperite cu nisip sau zăpadă, autovehiculele cu ABS pot necesita o distanță de frânare mai mare comparativ cu autovehiculele fără ABS.

Indicatorul sistemului anti-blocare la frânare (ABS)

Când există o defecțiune, indicatorul galben „” de pe instrumentarul de bord se aprinde.

AVERTISMENT

Când indicatorul ABS și indicatorul sistemului de frânare rămân aprinse în același timp, parcați autovehiculul într-un loc sigur, departe de artera principală de trafic și mergeți imediat la un atelier de service autorizat pentru inspecție și reparații.

Limitări funcționale

■ ABS va emite un sunet de funcționare în următoarele condiții

1. Sunet de revenire al pedalei de frână.
2. Sunet de impact între suspensie și caroseria autovehiculului ca urmare a frânării de urgență.
3. Sunet de funcționare a motorului, a electrovalvei și a pompei de retur în unitatea hidraulică.
4. Sunet de funcționare a supapei electromagnetice atunci când EBD intervine în frânare.
5. Se va auzi un bâzâit pentru scurt timp după alimentarea cu energie a autovehiculului sau pornirea motorului, indicând efectuarea autotestelor sistemului.

■ Păstrați întotdeauna o distanță de siguranță față de autovehiculul din față în următoarele situații

1. Atunci când conduceți pe drumuri accidentate.
2. Atunci când conduceți pe drumuri cu gropi sau suprafețe denivelate.
3. Atunci când conduceți cu lanțuri antiderapante.
4. Atunci când conduceți pe drumuri de pământ, pietriș sau acoperite cu zăpadă.

ATENȚIE

Dimensiunea anvelopei și uzura benzii de rulare vor afecta grav performanța ABS. Anvelopa utilizată pentru înlocuire trebuie să aibă aceeași dimensiune, capacitate de încărcare și structură precum cea originală. Atunci când anvelopa este anormală, se recomandă înlocuirea cu un tip original la un atelier de service autorizat.

AVERTISMENT

- Când conduceți pe ploaie, controlați corect viteza autovehiculului. Dacă roata se învâрте sau derapează, ABS nu va putea controla autovehiculul.
- Deși ABS poate ajuta la controlul autovehiculului, conduceți cu atenție, mențineți o viteză moderată și păstrați o distanță sigură față de autovehiculele din față. Există anumite limitări în ceea ce privește stabilitatea autovehiculului și funcționarea volanului, chiar și în cazul funcționării ABS.

Funcție extinsă (dacă face parte din dotare)

Sistemul de distribuție a forței de frânare (EBD)

Pentru a îmbunătăți eficiența frânării, EBD ajustează automat raportul de distribuție a forței de frânare a punților față și spate, în funcție de diferența de transfer a sarcinii axiale cauzată de frânare. În plus, EBD lucrează împreună cu ABS pentru a îmbunătăți stabilitatea la frânare.

5. SISTEME DE ASISTENȚĂ PENTRU CONDUCĂTORUL AUTO

De asemenea, la frânarea în curbă, forța de frânare a roții interioare și exterioare poate fi reglată pentru a îmbunătăți stabilitatea la frânare.

Sistemul de control al tracțiunii (TCS)

În timpul demarării sau al accelerării rapide, TCS poate cauza patinarea roților motoare. În cazul unui drum alunecos, cum ar fi un drum acoperit cu zăpadă sau gheață, direcția poate scăpa de sub control și poate cauza o situație periculoasă. Atunci când TCS detectează că viteza roților conduse este mai mică decât viteza roților motoare (un tip de simptom de patinare a roților) cu ajutorul senzorului, acesta trimite un semnal pentru a regla momentul demarării, pentru a reduce deschiderea accelerației, pentru a reduce viteza sau pentru a frâna roțile astfel încât roțile să nu mai patineze.

Sistemul de asistență la pornirea în pantă (HAC)

Sistemul HAC poate împiedica autovehiculul să se deplaseze înapoi atunci când se pornește pe o pantă ascendentă. După ce autovehiculul este staționar, HAC utilizează un senzor de accelerație longitudinală pentru a determina dacă autovehiculul se află pe o pantă. Atunci când autovehiculul pornește din staționare pe o pantă pentru a înainta sau a merge în marșarier în sus, HAC funcționează automat. La pornire, după ce șoferul eliberează pedala de frână, sistemul menține presiunea de frânare anterioară aproximativ 1-2 secunde pentru a reține autovehiculul. Pe măsură ce crește cuplul de tracțiune, presiunea de frânare se reduce treptat, evitând accidentele cauzate de mersul înapoi la pornirea de pe o pantă.

Sistemul de asistență la frânarea de urgență (BAS)

Sistemul BAS este utilizat pentru a scurta distanța de frânare în cazul frânării de urgență. În caz de urgență, șoferul frânează de obicei la timp, dar în general nu aplică forța maximă de frânare, prelungind astfel distanța de frânare. În acest caz, BAS va funcționa: Atunci când șoferul apasă rapid pedala de frână într-o situație de urgență cu o forță insuficientă, BAS crește rapid presiunea de frânare la nivelul maxim, făcând ca sistemul anti-blocare la frânare să reducă distanța de frânare mai rapid și mai eficient.

Controlul cuplului motor (DTC)

În timpul condusului normal, dacă se eliberează rapid pedala de accelerație sau se trece din greșeală la o treaptă inferioară, autovehiculul va produce un efect similar frânării, în special pe drum alunecos, iar roata se va bloca. În acest moment, ESP va solicita motorului să crească cuplul de ieșire, să reia rotația roților motoare, îmbunătățind stabilitatea direcției.

Sistemul de intervenție la mișcarea de răsturnare (RMI)

Sistemul RMI este utilizat pentru a preveni răsturnarea autovehiculului pe șosea atunci când autovehiculul funcționează în stare dinamică (cum ar fi la schimbarea benzii de rulare).

Funcția de asistență la pornire (dacă face parte din dotare)

Cuplul de ieșire la pornirea autovehiculului este mărit pentru a porni cu ușurință.

5-15. Confidențialitatea datelor

Compania Chery Automobile Co., Ltd. (denumită în continuare „noi” sau „nouă”) este producătorul responsabil pentru confidențialitatea prin design (PbD) a autovehiculului dvs.

5. SISTEME DE ASISTENȚĂ PENTRU CONDUCĂTORUL AUTO

Sistemul de avertizare cu privire la starea de oboseală și la lipsa de atenție a șoferului (DDAW)

Sistemul de avertizare cu privire la starea de oboseală a șoferului (DDAW) din autovehiculul nostru funcționează pentru a detecta semnele de oboseală ale șoferului. Face acest lucru prin monitorizarea unei serii de parametri într-o fereastră de timp recentă, inclusiv proporția de timp în care ochii sunt deschiși, rata de clipire, direcția privirii, durata privirii, cășcatul, precum și parametrii autovehiculului, cum ar fi viteza, poziția treptei de viteză, starea portierelor automobilului, unghiul volanului și direcția de virare. Sistemul utilizează aceste informații pentru a face o evaluare completă a stării de oboseală a șoferului și pentru a emite alerte, după caz.

ATENȚIE

Vă informăm că datele colectate de sistemul DDAW sunt impuse prin reglementări, sunt colectate pentru prelucrare imediată și nu sunt stocate. În conformitate cu reglementările, DDAW va fi activat în mod implicit. Datele colectate sunt utilizate pentru recunoașterea algoritmică și sunt eliminate imediat după utilizare. Toate datele sunt prelucrate în interiorul autovehiculului și nu îl părăsesc.

Sistemul avansat de asistență pentru conducătorul auto (ADAS)

Pentru a pune în aplicare funcția de asistență pentru conducătorul auto, partea laterală a automobilului va utiliza camerele frontale, laterale și din spate ale autovehiculului pentru a colecta imagini de pe drum în timpul condusului sau după parcare și imagini din jurul autovehiculului pentru a realiza funcția de asistență pentru conducătorul auto. Înregistrările camerelor utilizează camerele externe ale autovehiculului pentru a învăța cum să recunoască elemente precum liniile benzilor de rulare, indicatoarele rutiere, semnele de parcare și semafoarele.

ATENȚIE

Vă rugăm să rețineți că prelucrarea datelor în cadrul sistemului nostru este concepută pentru utilizare și analiză imediată. Nu stocăm niciun fel de date care sunt prelucrate. Aceste date sunt necesare pentru interese legitime și, de asemenea, pentru a îndeplini cerințele legale și alte cerințe oficiale.

Apel de urgență (eCall)

În cazul implicării într-un accident rutier sau dacă apăsați butonul SOS pentru asistență rutieră, sistemul eCall de pe terminalul de la bordul autovehiculului va furniza locația autovehiculului, informații de contact și informații suplimentare necesare punctului de răspuns pentru siguranța publică (PSAP) care este menținut de autoritatea guvernamentală. Colectarea și partajarea acestor date respectă cerințele legilor și reglementărilor, și includ doar date despre GPS, viteză, direcția autovehiculului, ora la care declanșați apelul eCall, starea apelului eCall, numărul de identificare al autovehiculului (VIN), modelul autovehiculului, tipul de alimentare și datele vocale înregistrate.

5. SISTEME DE ASISTENȚĂ PENTRU CONDUCĂTORUL AUTO

ATENȚIE

Colectăm aceste date pentru a ne îndeplini obligațiile legale prevăzute în reglementările privind securitatea autovehiculului.

6-1. Cunoștințe de bază despre autovehicul pentru situații de urgență	Dacă temperatura lichidului de răcire a motorului este ridicată	209
ECALL (dacă face parte din dotare).....	Dacă bateria este descărcată	210
Lumini de avarie	Dacă autovehiculul nu poate porni normal.....	212
Vestă reflectorizantă		
Triunghi reflectorizant	6-3. Tractarea	
Set de unelte de rezervă (dacă face parte din dotare)..	Cârlig de tractare (dacă face parte din dotare) .	213
Set de unelte de rezervă (roată de rezervă) (dacă face parte din dotare)..	Tractarea autovehiculului.....	214
	Tractarea în situații de urgență	215
6-2. Manevrarea autovehiculului în situații de urgență	Instalarea ochetului de tractare	216
Dacă aveți o pană de cauciuc (- Lichid de reparat cauciucuri) .	6-4. Siguranța	
Dacă aveți o pană de cauciuc în timpul condusului (roată de rezervă)	Cutia de siguranțe.....	217
	Verificarea siguranței.....	218
	Înlocuirea siguranței	219

6. ÎN CAZ DE URGENȚĂ

6-1. Cunoștințe de bază despre autovehicul pentru situații de urgență

ECALL (dacă face parte din dotare)



ECALL este un tip de funcție de apel de urgență. Când autovehiculul este implicat într-un anumit nivel de impact (airbag declanșat) sau când șoferul ori pasagerul se află într-o situație de urgență și este necesară salvarea, informațiile de urgență pot fi trimise la centrul de service prin acționarea manuală a butonului. Centrul va urmări locația autovehiculului și va oferi prompt salvarea în funcție de informațiile primite.

Lumină de avarie

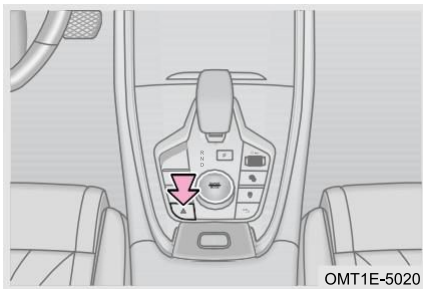

În caz de defecțiune a autovehiculului sau accident rutier, etc., aprindeți luminile de avarie pentru a avertiza celelalte autovehicule și a evita un accident secundar.

Apăsăți butonul pentru luminile de avarie. Luminile de semnalizare clipeșc și indicatorul luminilor de semnalizare de pe instrumentarul de bord clipește în același timp. Apăsăți din nou butonul, iar luminile de semnalizare și indicatorul acestora se vor stinge.

CITIȚI

- Lumina de avarie poate funcționa în continuare atunci când alimentarea autovehiculului este trecută în modul OFF.
- Lumina de avarie se activează automat atunci când airbagul (SRS) se declanșează.

Funcționarea alarmei pentru frâna de urgență

Când pedala de frână este apăsată în caz de urgență la o viteză mai mare, luminile de semnalizare și indicatorul luminilor de semnalizare de pe instrumentarul de bord clipeșc rapid. Eliberați pedala de frână, apăsați butonul pentru luminile de avarie sau comutați autovehiculul în modul OFF, iar luminile de semnalizare și indicatorul acestora de pe instrumentarul de bord nu vor mai clipi.

Vestă reflectorizantă

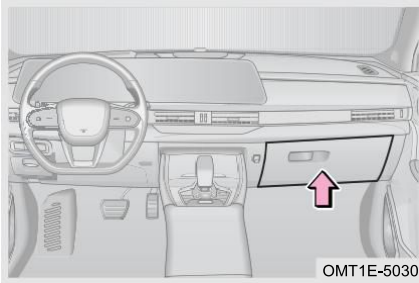

Vesta reflectorizantă se găsește în torpedou.

În caz de defecțiune a autovehiculului sau accident rutier, etc., purtați vesta reflectorizantă cu banda reflectorizantă orientată spre exterior. Performanțele sale reflectorizante pot avertiza alte autovehicule pentru a evita accidentele secundare.

Triunghi reflectorizant

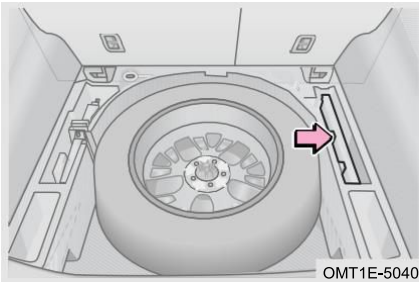

Triunghiul reflectorizant este amplasat sub covorul portbagajului.

În caz de defecțiune a autovehiculului sau accident rutier, etc., triunghiul reflectorizant poate avertiza celelalte autovehicule pentru a evita un accident secundar.

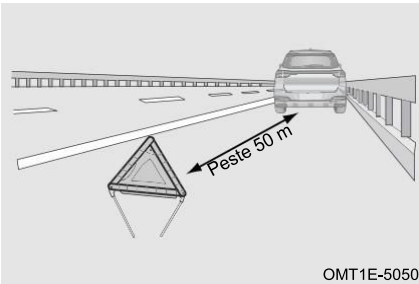

Așezați triunghiul reflectorizant la o distanță mai mare de 50 m în spatele autovehiculului pe un drum normal.

Așezați triunghiul reflectorizant la o distanță mai mare de 150 m în spatele autovehiculului pe o autostradă.

Așezați triunghiul reflectorizant la o distanță mai mare de 150 m în spatele autovehiculului pe ploaie sau într-o curbă.

Unelte de rezervă (dacă fac parte din dotare)

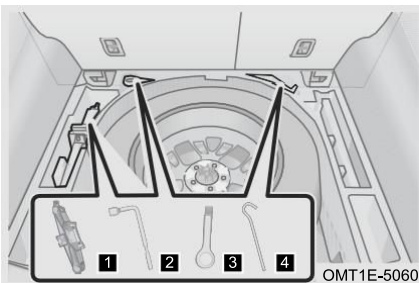

- 1** Cric
- 2** Cheie pentru șuruburile roții
- 3** Ochet de tractare
- 4** Manivelă cric

6. ÎN CAZ DE URGENȚĂ

Unelte de rezervă (roată de rezervă) (dacă fac parte din dotare)

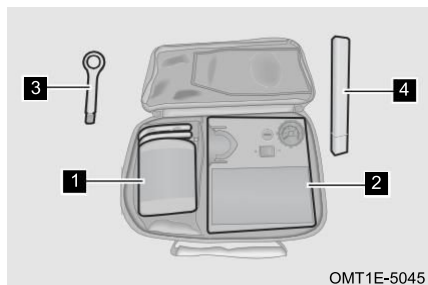

Uneltele de rezervă sunt amplasate sub covorul portbagajului.

- 1 Lichid de reparare a anvelopelor
- 2 Pompă de umflare.
- 3 Cârlig de tractare.
- 4 Triunghi reflectorizant.

CITIȚI

Unele modele sunt echipate cu manometru pentru anvelope, extingtor și trusă de prim ajutor.

6-2. Manevrarea autovehiculului în situații de urgență

Dacă aveți o pană de cauciuc (lichid de reparare a anvelopelor)

AVERTISMENT

- În cazul în care continuați să conduceți autovehiculul cu anvelopa cu pană și există scurgeri de aer, este ușor ca anvelopa să explodeze, punând în pericol siguranța personală.
- Evitați contactul lichidului de reparare a anvelopelor cu pielea sau cu ochii și nu îl lăsați la îndemâna copiilor.

ATENȚIE

- Înainte de a utiliza lichidul de reparare a anvelopelor, verificați perioada de valabilitate indicată pe recipientul său, pentru a vă asigura că acesta este utilizat în perioada de valabilitate.
- Atunci când lățimea găurii este mai mică de 6 mm, se recomandă îndepărtarea obiectului care a cauzat pana și repararea anvelopei. Dacă lățimea găurii este mai mare de 6 mm sau anvelopa este grav deteriorată, contactați un atelier de service autorizat pentru înlocuirea anvelopei în timp util. Nu continuați să conduceți.
- Dacă obiectul care a cauzat pana nu este îndepărtat în timpul reparării anvelopei, anvelopa va face un zgomot anormal în timpul condusului după reparație, ceea ce poate cauza scurgeri de aer în timpul condusului pe distanțe lungi.

CITIȚI

- Atunci când reparați anvelopa, încercați să amplasați zona găurită în partea superioară a anvelopei pe cât posibil.
- Lichidul pentru repararea anvelopelor poate repara doar zona benzii de rulare.

6. ÎN CAZ DE URGENȚĂ

Parcați autovehiculul pe un drum ferm și plat și comutați la P, departe de traficul intens, purtați vesta reflectorizantă și amplasați triunghiul reflectorizant. Aprindeți luminile de avarie, utilizați lichidul de reparare a anvelopelor și pompa de umflare din trusa cu uneltele de rezervă pentru a repara anelopa:

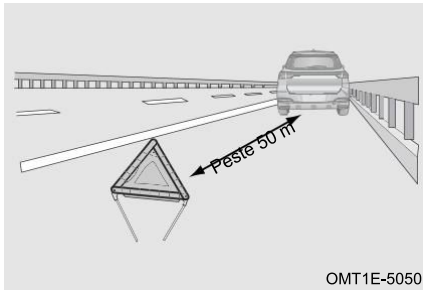

Pasul 1: Parcați autovehiculul pe un drum sigur și amplasați triunghiul reflectorizant.

Pasul 2: Deschideți capacul uneltelor de rezervă din portbagaj și scoateți recipientul de lichid pentru repararea anvelopelor și pompa de umflare.

Pasul 3: Lipiți semnul de limitare a vitezei pe recipientul de lichid pentru repararea anvelopelor pe volan pentru a vă aminti să nu depășiți 80 km/h în timpul condusului.

Pasul 4: Conectați recipientul de lichid pentru repararea anvelopelor la roată, îndepărtați capacul anti-praf al supapei anvelopei și conectați tubul de umplere de la recipientul de lichid pentru repararea anvelopelor la supapa anvelopei. Scoateți tubul de umflare de la pompa de umflare, conectați-l la îmbinarea tubului de aer de pe recipientul de lichid pentru repararea anvelopelor. Apoi răsucați recipientul de lichid pentru repararea anvelopelor și amplasați-l în poziția de prindere de pe pompa de umflare.

Pasul 5: Scoateți fișa de alimentare cu energie a pompei de umflare și conectați-o la sursa de alimentare de 12 V.

Pasul 6: Confirmați că autovehiculul este alimentat, acționați butonul de alimentare cu energie a pompei de umflare pentru a umple anelopa cu lichid de reparare a anvelopelor și observați manometrul în timpul reparării anvelopei. Când indicatorul presiunii în anelopă este de minimum 2,2 bar (timp de aproximativ 5 ~ 10 minute), opriți alimentarea cu energie a pompei de umflare și deconectați conexiunea dintre pompa de umflare și sursa de alimentare cu energie a autovehiculului.

Pasul 7: Deconectați conexiunea dintre conducta de umflare și supapa anvelopei și depozitați toate articolele.

Pasul 8: Conduceți autovehiculul 3 ~ 10 km la o viteză de cel mult 80 km/h (timp de aproximativ 5 ~ 10 minute) pentru a distribui uniform lichidul de reparare a anvelopelor în interiorul anvelopei și pentru a-l solidifica.

Pasul 9: Parcați autovehiculul pe un drum sigur și amplasați triunghiul reflectorizant, apoi verificați presiunea curentă a anvelopei detectată de sistemul de monitorizare a presiunii în anelopa pe afișajul multimedia. Dacă presiunea anvelopei nu este mai mică de 2,2 bar, continuați să conduceți. Dacă presiunea anvelopei este insuficientă, utilizați o pompă de umflare pentru a umfla anelopa, asigurându-vă că presiunea anvelopei nu este mai mică de 2,2 bar. După ce conduceți 3 ~ 10 km/h (timp de aproximativ 5 ~ 10 minute) la o viteză de cel mult 80 km/h, verificați presiunea în anelopă. Dacă presiunea în anelopă este în continuare mai mică de 2,2 bar, aceasta indică faptul că anelopa a fost grav deteriorată sau reparată fără succes. În acest moment, opriți autovehiculul în siguranță și apelați la serviciul de asistență rutieră.

6. ÎN CAZ DE URGENȚĂ

ATENȚIE

- Nu acționați timp de mai mult de 10 minute de fiecare dată.
- Când timpul de umflare depășește 10 minute și presiunea de umflare a anvelopei tot nu atinge 2,0 - 2,5 bar, opriți imediat reparația și contactați rapid un atelier de service autorizat pentru remediere.
- După repararea anvelopei, deșurubați încet tubul de conectare, deoarece presiunea din lichidul de reparare a anvelopelor poate provoca scurgerea lichidului rămas. Dacă se varsă lichid de reparare a anvelopelor, curățați-l cu apă. Lichidul de reparare a anvelopelor nu dăunează corpului uman.

AVERTISMENT

- Acest dispozitiv este utilizat numai pentru repararea anvelopelor în caz de urgență. Dacă anvelopa este reparată cu succes, mergeți la un atelier de service autorizat pentru repararea anvelopei cât mai curând posibil. Evitați accelerarea rapidă, frânarea de urgență și virajele bruște după utilizarea lichidului de reparare a anvelopelor. Distanța de rulare nu trebuie să depășească 10 km și viteza autovehiculului nu trebuie să depășească 80 km/h. Dacă deteriorarea este ireparabilă, contactați imediat un atelier de service autorizat pentru remediere.
- Atunci când anvelopa a explodat, parcați autovehiculul cât mai departe posibil de trafic, aprindeți luminile de avarie și amplasați triunghiul reflectorizant, dacă este necesar. Respectați reglementările aferente.
- Când decupajul anvelopei este mai mare de 6 mm, presiunea de umflare a anvelopei este prea mică sau presiunea de umflare a anvelopei este 0, continuarea condusului va provoca deteriorarea anvelopei și a roții, ceea ce va reduce semnificativ siguranța conducerii autovehiculului. Există riscul de pericol! Opriți automobilul și contactați imediat cel mai apropiat atelier de service autorizat.
- Nu îndepărtați niciun corp străin (șuruburi sau cuie de fier, etc.) care au perforat anvelopa. Când temperatura exterioară este mai mare de -30 °C, funcția lichidului de reparare a anvelopelor este normală.
- Pompa de umflare nu trebuie să funcționeze continuu mai mult de 10 minute, altfel există riscul de supraîncălzire! Pompa de umflare trebuie răcită timp de câteva minute înainte de a fi utilizată din nou. Pompa de umflare și furtunul pompei de umflare pot fi foarte fierbinți în timpul umflării.
- Lichidul pentru repararea anvelopelor trebuie ferit de copii.
- La repararea anvelopei, informați tehnicianul să fie atent pentru a evita scurgerea lichidului de reparare a anvelopelor rămas în anvelopă în timpul scoaterii anvelopei. Dacă este inevitabil, curățați echipamentul de scoatere a anvelopelor cu apă, folosind o cârpă.
- Lichidul de reparare a anvelopelor rămas în anvelopă nu va cauza deteriorarea prin coroziune a anvelopei și a butucului roții; curățați lichidul de reparare a anvelopelor din anvelopă cu apă.

Dacă aveți o pană de cauciuc în timpul condusului (roată de rezervă)

Dacă o anvelopă se dezumflă în timpul condusului, încetiniți treptat, prindeți volanul cu două mâini și continuați să conduceți drept. Opriti autovehiculul într-un loc sigur, departe de trafic.

1. Pregătiri înainte de înlocuirea anvelopei dezumflate.

Pasul 1: Opriti autovehiculul pe un teren ferm, plat;

Pasul 2: Aplicați frâna de parcare și mutați schimbătorul de viteze în poziția P (pentru modelele A/T) sau N (pentru modelele M/T);

Pasul 3: Comutați autovehiculul în modul OFF și aprindeți luminile de avarie;

Pasul 4: Toată lumea trebuie să coboare din autovehicul și să stea departe de trafic;

Pasul 5: Purtați vestă reflectorizantă și amplasați triunghiul reflectorizant la o distanță de 50 m - 150 m în spatele autovehiculului (în funcție de condițiile reale).

⚠ ATENȚIE

Nu continuați să conduceți cu o pană de cauciuc. Parcurgerea chiar și a unei distanțe scurte cu o pană de cauciuc poate deteriora anvelopa iremediabil.

📖 CITIȚI

Autovehiculul este echipat cu anvelope de dimensiuni normale sau reduse. Metoda de înlocuire pentru cele două tipuri de anvelope este aceeași.

2. Scoateți roata de rezervă.

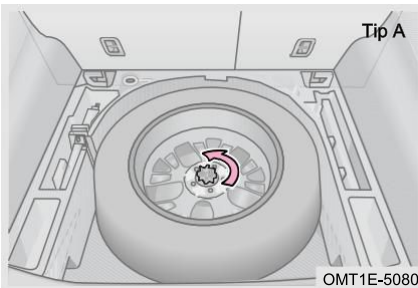

Pasul 1: Deschideți ușa portbagajului, ridicați mocheta portbagajului și scoateți cutia de unelte de rezervă;

Pasul 2: Scoateți roata de rezervă din portbagaj.

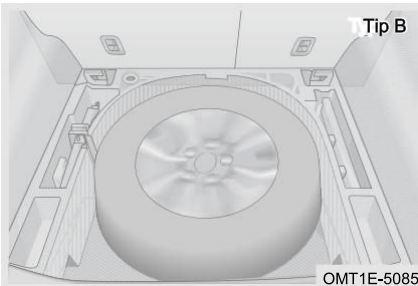

Pentru unele modele, partea din față a roții de rezervă este orientată în sus. Scoateți roata de rezervă din portbagaj direct. Consultați autovehiculul real.

6. ÎN CAZ DE URGENȚĂ

3. Scoateți roata dezumflată.

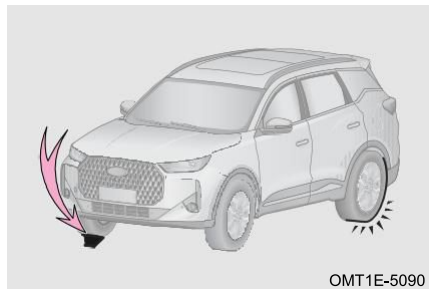

Pasul 1: Puneți o pană de blocare sub anvelopă în diagonala opusă anvelopei dezumflate pentru a împiedica rostogolirea autovehiculului;

Pană de cauciuc	Poziția penei de blocare a roții
Roată stânga față	În spatele roții din dreapta spate
Roată dreapta față	În spatele roții din stânga spate
Roată stânga spate	În spatele roții din dreapta față
Roată dreapta spate	În spatele roții din stânga față

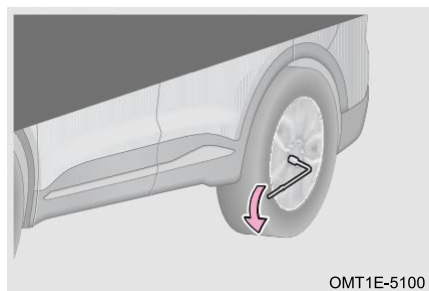

Pasul 2: Potrivii cheia pentru șuruburi de roată la șurubul de roată al anvelopei dezumflate, așezați mânerul pe partea stângă, țineți capătul mânerului cheii și împingeți-l în jos. Slăbiți fiecare șurub al anvelopei dezumflate aproximativ o jumătate de tură;

ATENȚIE

Atunci când îndepărtați șuruburile roților cu ajutorul cheii pentru șuruburile de roată, evitați pe cât posibil ca cheia pentru șuruburi să se desprindă anormal de șurub, altfel șuruburile roților vor fi deteriorate cu ușurință.

AVERTISMENT

Nu scoateți complet șuruburile. În caz contrar, roata poate cădea din cauza presiunii autovehiculului, provocând vătămări corporale.

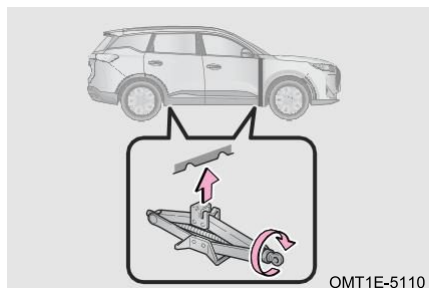

Pasul 3: Așezați cricul pe un sol ferm și plan, rotiți manual mânerul cricului în sens orar, făcând ca muchia cricului să intre în contact cu punctul corect de ridicare;

CITIȚI

- Sarcina nominală a cricului: 1.200 kg.
- Ridicați autovehiculul la o înălțime corespunzătoare la care anvelopa poate fi înlocuită fără probleme.

AVERTISMENT

Nu puneți niciodată nicio parte a corpului sub autovehicul atunci când autovehiculul este ridicat pentru a evita vătămările corporale.

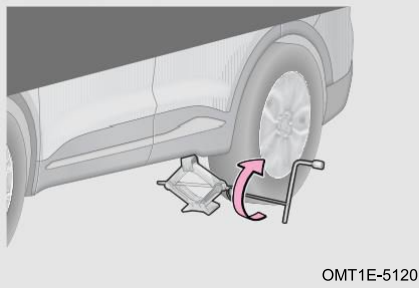

Pasul 4: Când muchia cricului intră în contact cu punctul corect de ridicare, potriviți manivela cricului în cric, iar cheia pentru șuruburile de roată în manivela cricului și rotiți cheia pentru șuruburile de roată în sens orar pentru a ridica autovehiculul;

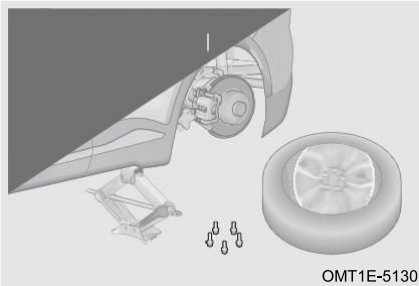

Pasul 5: Îndepărtați șuruburile de roată ale anvelopei dezumflate în sens antiorar cu cheia pentru șuruburi de roată și scoateți anvelopa dezumflată.

ATENȚIE

Așezați anvelopa dezumflată pe sol, cu janta orientată în sus, pentru a evita zgârierea suprafeței jantei.

6. ÎN CAZ DE URGENȚĂ

4. Instalați roata de rezervă.

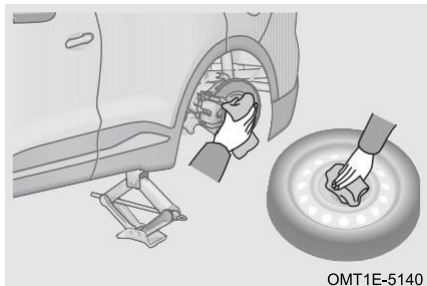

Pasul 1: Îndepărtați orice accesorii de pe suprafața de montare. Asigurați-vă că butucul roții este în contact cu suprafața roții și instalați roata de rezervă;

CITIȚI

Înlocuirea unei roți de rezervă de dimensiune redusă va provoca o alarmă de funcționare anormală a sistemului de control electronic al stabilității (ESP). Acesta va reveni la normal atunci când conduceți 1 km după revenirea la dimensiunea normală de anvelopă.

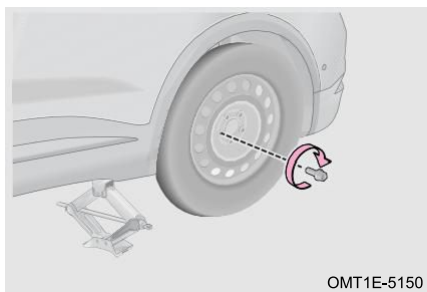

Pasul 2: La instalarea șuruburilor roților, înșurubați manual toate șuruburile roților în sens orar. Apoi îndreptați roata de rezervă și strângeți toate șuruburile roților cu cheia pentru șuruburile de roată;

ATENȚIE

Nu aplicați ulei sau unsoare pe șuruburile roților.

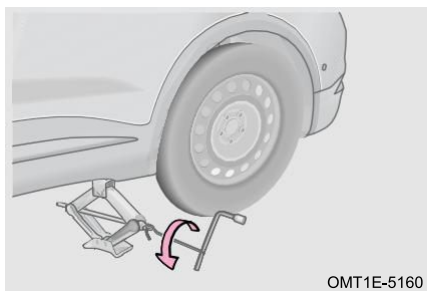

Pasul 3: Asigurați-vă că toată lumea din jurul autovehiculului stă la o distanță de siguranță, potriviți manivela cricului în cric, iar cheia pentru șuruburile de roată în manivela cricului și rotiți cheia pentru șuruburile de roată în sens antiorar pentru a coborî autovehiculul;

6. ÎN CAZ DE URGENȚĂ

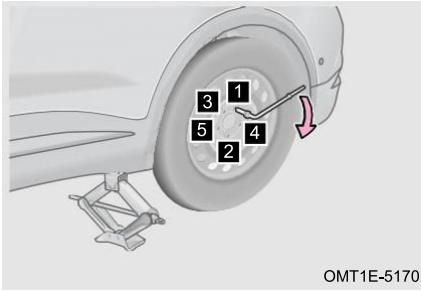

Pasul 4: Cu ajutorul cheii pentru șuruburile de roată, strângeți șuruburile în ordinea indicată în ilustrație. Repetați procesul de 2 până la 3 ori pentru a vă asigura că șuruburile roților sunt strânse la loc;

Pasul 5: Așezați anvelopa dezumflată și puneți cricul, triunghiul reflectorizant și uneltele de rezervă în locul lor;

Pasul 6: Atunci când presiunea de umflare a roții de rezervă este insuficientă, conduceți autovehiculul încet la cel mai apropiat atelier de service autorizat pentru a umfla roata la presiunea corectă.

AVERTISMENT

- Conduceți la o viteză specificată de 80 km/h sau mai mică cu o roată de rezervă care nu este de dimensiuni normale.
- Roata de rezervă de dimensiuni reduse nu poate fi utilizată pentru o perioadă îndelungată. Strângeți șuruburile roților la $M12:150 \pm 12$ N·m după înlocuirea roții de rezervă de dimensiuni reduse. Conduceți încet până la cel mai apropiat atelier de service autorizat (distanța recomandată: ≤ 80 km) pentru a o înlocui cu anvelopa standard. În caz contrar, roțile pot cădea din cauza șuruburilor slăbite.
- Autovehiculul devine mai scund atunci când conduceți cu o roată de rezervă de dimensiuni reduse, decât atunci când conduceți cu roți standard. Aveți grijă când conduceți pe suprafețe inegale.
- Roata de rezervă este proiectată numai pentru utilizare în caz de urgență și trebuie utilizată numai pentru perioade foarte scurte. Nu trebuie utilizată niciodată pentru drumuri lungi sau perioade îndelungate.
- Rețineți că roata de rezervă de dimensiuni reduse furnizată este proiectată special pentru a fi utilizată cu autovehiculul dvs. Nu utilizați roata de rezervă pe un alt autovehicul.
- Nu utilizați simultan mai mult de o roată de rezervă.
- Înlocuiți roata de rezervă cu o roată standard cât mai curând posibil.
- Evitați accelerarea, virarea sau frânarea bruscă și operațiile de schimbare a vitezelor care provoacă frânarea bruscă a motorului.

Dacă temperatura lichidului de răcire a motorului este ridicată

Dacă temperatura lichidului de răcire a motorului este ridicată în timpul condusului, iar indicatorul său se apropie de zona H sau se aprinde indicatorul roșu „” pe instrumentarul de bord, opriți autovehiculul într-un loc sigur, departe de trafic.

6. ÎN CAZ DE URGENȚĂ



Pasul 1: Oprii autovehiculul pe un teren ferm, plat;

Pasul 2: Aplicați frâna de parcare și mutați schimbătorul de viteze în poziția P (pentru modelele A/T) sau N (pentru modelele M/T);

Pasul 3: Oprii sistemul de aer condiționat (scurgerea apei din sistemul de aer condiționat după utilizare este normală);

Pasul 4: Comutați autovehiculul în modul OFF după câteva minute de mers la ralanti și aprindeți luminile de avarie;

Pasul 5: Înainte de a deschide capota, verificați dacă există aburi sau scurgeri de lichid de răcire. Deschideți capota numai atunci când nu există aburi sau scurgeri de lichid de răcire; în caz contrar, se pot produce arsuri;

Pasul 6: Verificați nivelul lichidului de răcire. Dacă motivul nu poate fi determinat, contactați un atelier de service autorizat pentru inspecție și reparații.

⚠ ATENȚIE

- Dacă motorul se supraîncălzește frecvent, mergeți imediat la un atelier de service autorizat pentru inspecție și reparații.
- Dacă nivelul lichidului de răcire este scăzut, se poate utiliza temporar apă. Mergeți la un atelier de service autorizat pentru a înlocui lichidul de răcire cât mai curând posibil.

Dacă bateria este descărcată

Pornirea motorului de la o sursă suplimentară externă

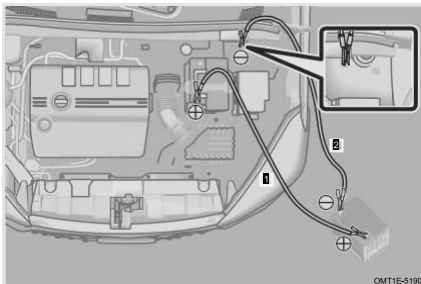

Pasul 1: Comutați autovehiculul la OFF și conectați cablurile de pornire de la o sursă suplimentară externă;

1 Conectați un capăt al cablului pozitiv la borna pozitivă (+) a bateriei autovehiculului descărcat, iar celălalt capăt la borna pozitivă (+) a bateriei autovehiculului de asistență.

2 Conectați un capăt al cablului negativ la borna negativă (-) a bateriei autovehiculului de asistență, iar celălalt capăt la o parte metalică nevopsită a autovehiculului descărcat.

Pasul 2: Porniți motorul autovehiculului de asistență, măriți ușor turația motorului și mențineți-o timp de aproximativ 5 minute pentru a încărca temporar bateria autovehiculului descărcat;

Pasul 3: Dacă autovehiculul descărcat tot nu poate porni, verificați cablul de pornire, să fie conectat normal și apoi încărcați bateria;

Pasul 4: Odată ce motorul autovehiculului descărcat este pornit, scoateți cablurile de pornire în ordinea inversă a conectării (mai întâi cablul negativ și apoi cablul pozitiv).

Notă: Pornirea de urgență este utilizată numai la modelele cu baterie convențională (12 V).

ATENȚIE

- Dacă bateria rămâne fără putere frecvent, mergeți cât mai curând posibil la un atelier de service autorizat pentru inspecție și reparații.
- Borna negativă a bateriei de pe autovehiculul de asistență nu trebuie să fie conectată direct la borna negativă a bateriei de pe autovehiculul descărcat.
- Nu porniți motorul de la o sursă externă decât dacă știți sigur că tensiunea bateriei pentru pornire este de 12 - 13 V.
- Atunci când conectați și scoateți cablurile de pornire, asigurați-vă că acestea nu se încurcă în ventilator, curea, etc.
- Asigurați-vă că ați conectat corect cablurile de pornire și că păstrați o anumită distanță între borne, pentru a evita atingerea cablurilor de pornire între ele sau să atingă alte părți metalice ale autovehiculului.
- Înainte de a opri alimentarea autovehiculului sau de a-l bloca, asigurați-vă că aparatele electrice ale autovehiculului sunt oprite, pentru a evita ca autovehiculul să nu poată porni în mod normal din cauza pierderii puterii bateriei.

AVERTISMENT

- Trebuie utilizate cablurile de pornire specificate.
- Nu fumați, nu utilizați chibrituri, brichete sau flăcări deschise în apropierea bateriei.
- Dacă nu știți sigur cum să realizați procedura, vă recomandăm cu insistență să solicitați ajutor de la un tehnician profesionist sau de la un atelier de service autorizat.

Înlocuirea bateriei

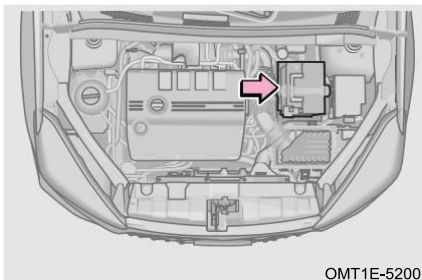

Pasul 1: Alimentarea autovehiculului este comutată în modul oprit (OFF);

Pasul 2: Deschideți capota;

Pasul 3: Scoateți cablul bornei negative (-) a bateriei;

Pasul 4: Scoateți cablul bornei pozitive (+) a bateriei;

Pasul 5: Scoateți suportul bateriei și bateria;

Pasul 6: Instalați o baterie nouă care are aceleași specificații precum cea utilizată;

6. ÎN CAZ DE URGENȚĂ

Pasul 7: Instalați noua baterie în mod corect, în ordinea inversă a scoaterii.

Notă: Autovehiculul este echipat cu o baterie care nu necesită întreținere. Noua baterie trebuie să aibă aceleași specificații cu cea originală. Vă recomandăm să mergeți la un atelier de service autorizat pentru înlocuirea bateriei.

PROTECȚIA MEDIULUI

Bateria conține acid care este otrăvitor și coroziv. Eliminați în conformitate cu normele și reglementările locale privind protecția mediului.

ATENȚIE

În timp ce scoateți bateria, evitați ca elementul metalic să intre în contact cu ambele borne ale bateriei sau să atingeți borna pozitivă (+) a bateriei și corpul în același timp.

AVERTISMENT

- Nu lăsați bateria la îndemâna copiilor.
- Nu fumați, nu utilizați chibrituri, brichete sau flăcări deschise în apropierea bateriei.
- Purtați întotdeauna mănuși și ochelari de protecție în timpul manipulării, deoarece bateria conține acid care este otrăvitor și coroziv. Nu vă sprijiniți pe baterie.
- Dacă se varsă acid pe piele sau pe haine, lichidul trebuie neutralizat imediat cu apă alcalină (cum ar fi cu săpun) și apoi spălat cu apă curată. Obțineți imediat asistență medicală de urgență, dacă este necesar.
- Ansamblul bateriei de 48 V (dacă face parte din dotare) este amplasat sub moncheta portbagajului. Îndepărtarea și înlocuirea trebuie să fie efectuate de personalul post-vânzare. În cazul unei defecțiuni, contactați cât mai curând posibil un atelier de service autorizat pentru inspecție și reparații.

Dacă autovehiculul nu poate porni normal

Dacă autovehiculul nu poate porni normal, mai întâi asigurați-vă că ați urmat procedurile corecte de pornire și verificați dacă are suficient combustibil.

■ Turația demarorului este prea mică, dar autovehiculul nu poate porni în mod normal

Pasul 1: Verificați dacă bornele bateriei sunt strânse și curate;

Pasul 2: Aprindeți farurile. Dacă lumina este slabă, aceasta indică faptul că bateria este descărcată. Încercați pornirea de la o sursă externă;

Pasul 3: Încercați să porniți din nou motorul și, dacă tot nu poate fi pornit normal, contactați imediat un atelier de service autorizat pentru inspecție și reparații.

■ Turația demarorului este normală, dar autovehiculul nu poate porni în mod normal

Pasul 1: Opriți alimentarea autovehiculului sau treceți la modul ACC, apoi încercați să porniți din nou motorul;

Pasul 2: Dacă motorul tot nu poate fi pornit în mod normal, este posibil să existe exces de combustibil în cilindru din cauza pornirii repetate. Comutați alimentarea autovehiculului la OFF și încercați să porniți din nou motorul după câteva minute;

Pasul 3: Încercați să porniți din nou motorul și, dacă tot nu poate fi pornit normal, contactați imediat un atelier de service autorizat pentru inspecție și reparații.

ATENȚIE

- Pentru a evita deteriorarea demarorului, operațiunea de pornire nu trebuie să depășească 15 secunde de fiecare dată.
- Dacă pornirea autovehiculului devine dificilă sau acesta se blochează frecvent, mergeți cât mai curând posibil la un atelier de service autorizat pentru inspecție și reparații.

6-3. Tractarea

Cârlig de tractare (dacă face parte din dotare)

Utilizați un cârlig de tractare adecvat atunci când tractați o remorcă. Se recomandă utilizarea cârligului de tractare original. Pentru a asigura o experiență de tractare fără probleme, trebuie utilizat orificiul original perforat de producătorul autovehiculului. Pentru mai multe informații, vă rugăm să consultați personalul de întreținere profesionist.

Punctul de montare a cârligului de tractare

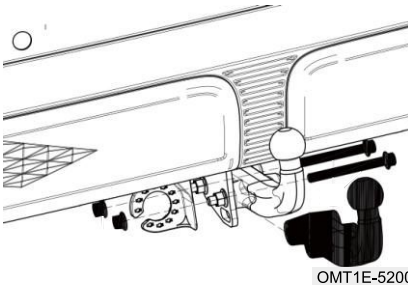

Sarcină verticală: maximum 75 kg

CITIȚI

Când tractați, nu utilizați următoarele sisteme de siguranță (aceste sisteme se pot dezactiva automat dacă se utilizează cârligul de tractare original):

- Sistemul de monitorizare a unghiului mort (BSM)
- Sistemul de avertizare la trafic transversal în spate (RCTA)
- Sistemul de asistență la parcare (spate)

Pentru detalii despre procesul de instalare, consultați un atelier de service autorizat.

Cârligul de tractare poate fi utilizat de un autovehicul care trage un altul care nu este apt pentru a circula.

6. ÎN CAZ DE URGENȚĂ

⚠ ATENȚIE

- Sarcina verticală maximă permisă din punct de vedere tehnic a barei de tracțiune a remorcii pe cârligul dispozitivului de tractare este de 75 kg. Se poate utiliza numai pentru sarcină verticală ca suport pentru biciclete și portbagaj suplimentar. Nu se poate utiliza în scopuri de remorcare. Compania nu va fi responsabilă pentru alte consecințe în această situație, cum ar fi performanța redusă a autovehiculului.
- Daunele cauzate de tractarea unei remorci nu sunt acoperite de garanție.

⚠ AVERTISMENT

Când tractați, trebuie utilizat cârligul de tractare original. Nu încercați să utilizați alte tipuri de cârlige de tractare.

Tractarea autovehiculului

Tractarea trebuie să respecte legile statale/provinciale și locale aplicabile.

Înainte de a tracta autovehiculul, eliberați frâna de parcare (pentru detalii privind eliberarea de urgență a frânei de parcare electrice, consultați secțiunea „Sistemul de frânare”) și poziționați schimbătorul de viteze la N.

Metode corecte de tractare

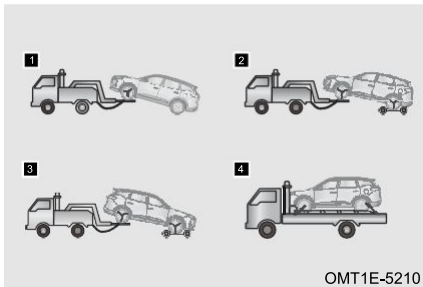

- 1** Pentru autovehiculele cu tracțiune pe față: Tractați din față cu un camion-elevator cu ridicarea roților și fixați bine autovehiculul.
- 2** Pentru autovehicule cu tracțiune pe față, tracțiune pe spate și tracțiune integrală: Atunci când tractați din față cu un camion-elevator cu ridicarea roților, utilizați o platformă de tractare sub roțile din spate și fixați bine autovehiculul.
- 3** Pentru autovehicule cu tracțiune pe față, tracțiune pe spate și tracțiune integrală: Atunci când tractați din spate cu un camion-elevator cu ridicarea roților, utilizați o platformă de tractare sub roțile din față și fixați bine autovehiculul.

- 4** Pentru autovehicule cu tracțiune pe față, tracțiune pe spate și tracțiune integrală: Atunci când tractați cu un camion cu platformă, fixați bine autovehiculul.

⚠ ATENȚIE

- Se recomandă utilizarea unui camion cu platformă pentru vehiculele cu tracțiune integrală.
- Utilizați un camion cu platformă dacă roțile sau puntea autovehiculului sunt deteriorate.
- Asigurați-vă că există un spațiu liber corespunzător între roțile care nu sunt ridicate și sol. În caz contrar, bara de protecție și șasiul autovehiculului tractat vor fi deteriorate în timpul tractării.

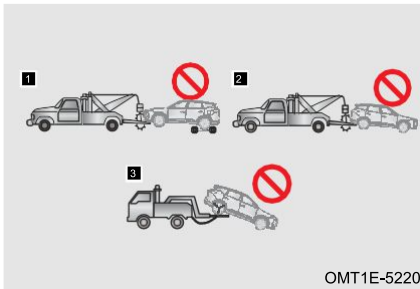
Metode greșite de tractare

- 1 Tractarea cu camioane cu chingi din partea din față a autovehiculului.
- 2 Tractarea cu camioane cu chingi din partea din spate a autovehiculului, în timp ce roțile din față sunt la sol.
- 3 Tractarea cu camioane-elevatoare cu ridicarea roților, din partea din spate a autovehiculului, în timp ce roțile din față sunt la sol.

⚠ ATENȚIE

Nu tractați cu un camion cu chingi pentru a preveni deteriorarea caroseriei.

Tractarea de urgență.

Dacă nu este disponibil un camion cu platformă, autovehiculul poate fi tractat temporar folosind un cârlig de tractare. Acest lucru trebuie încercat numai pe drumuri cu suprafață fermă, pe distanțe scurte și la viteză redusă.

La utilizarea cârligului de tractare, șoferul trebuie să se aplece în autovehiculul tractat pentru a acționa volanul și pedala de frână, iar roțile, trenul de rulare, puntea, sistemul de direcție și sistemul de frânare ale autovehiculului trebuie să fie în stare bună.

Înainte de tractarea de urgență, eliberați frâna de parcare (pentru eliberarea de urgență a frânei de parcare electrice, consultați secțiunea „Sistemul de frânare”), comutați schimbătorul de viteze la N și autovehiculul în modul ACC/ON.

6. ÎN CAZ DE URGENȚĂ

⚠ ATENȚIE

- Nu efectuați tractarea de urgență pentru mult timp.
- Nu tractați niciodată un autovehicul mai greu decât acest autovehicul, deoarece autovehiculul poate fi deteriorat.
- Fixați un cablu de tractare, un lanț sau o pârghie la ochetul de tractare al autovehiculului.
- Ambii șoferi trebuie să fie familiarizați cu procesul de tractare, altfel nu pot efectua această acțiune.
- Tractați autovehiculul cât mai drept înainte posibil și nu îl tractați din lateral pentru a evita deteriorarea acestuia.
- Dacă motorul nu este pornit, sistemul de asistență nu va funcționa, prin urmare, frânarea și direcția vor fi mai dificile decât de obicei. Acționați cu atenție.
- Pentru tractarea modelelor A/T, vă recomandăm cu insistență să solicitați ajutorul unui tehnician profesionist sau al unui atelier de service autorizat.
- Dacă autovehiculul tractat nu se poate mișca, nu continuați tractarea forțată pentru a evita deteriorarea secundară a autovehiculului. Vă recomandăm cu insistență să solicitați ajutor de la un tehnician profesionist sau de la un atelier de service autorizat.

⚠ AVERTISMENT

- Pentru a evita vătămările corporale, alte persoane decât șoferul trebuie să stea departe de autovehicul atunci când acesta este tractat.
- Atunci când tractați autovehiculul, evitați pornirea bruscă sau manevrele de conducere neregulate, deoarece astfel s-ar aplica o forță excesivă pe ochetul, cablul, lanțul sau pârghia de tractare. Ochetul, cablul, lanțul sau pârghia de tractare se pot rupe și pot provoca deteriorarea autovehiculului sau vătămări corporale grave.

Instalarea ochetului de tractare

Ochet de tractare frontal

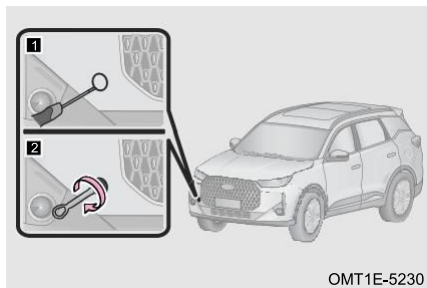

Pasul 1: Folosiți o șurubelniță cu cap plat cu vârful învelit cu bandă adezivă pentru a îndepărta capacul orificiului ochetului de tractare frontal;

Pasul 2: Instalați ochetul de tractare în orificiul pentru ochet în sens orar. Apoi strângeți-l ferm cu cheia pentru șuruburile de roată.

Ochet de tractare posterior

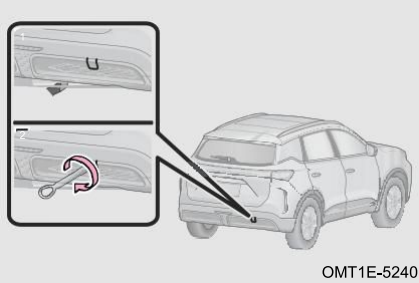

OMT1E-5240

Pasul 1: Folosiți o șurubelniță cu cap plat cu vârful învelit cu bandă adezivă pentru a îndepărta capacul orificiului ochetului de tractare posterior;

Pasul 2: Instalați ochetul de tractare în orificiul pentru ochet în sens orar. Apoi strângeți-l ferm cu cheia pentru șuruburile de roată.

⚠ ATENȚIE

- Utilizați numai ochetul de tractare specificat. În caz contrar, autovehiculul poate fi deteriorat.
- Conduceți autovehiculul încet și ușor atunci când tractați. Impactul cauzat de tensiunea excesivă poate deteriora autovehiculul.
- Frânghia sau bara de tractare pot fi instalate numai atunci când ochetul de tractare este instalat în poziție.

⚠ AVERTISMENT

Asigurați-vă că ochetul de tractare este bine instalat. În caz contrar, ochetul de tractare se poate desprinde în timpul tractării, ceea ce poate provoca un accident, soldat cu deces sau vătămări grave.

6-4. Siguranță

Cutia de siguranțe

Siguranțele sunt utilizate pentru a proteja componentele și circuitele electrice pentru a evita scurtcircuitul sau suprasarcinile. Dacă siguranța este arsă, componentele și sistemele protejate nu vor funcționa corespunzător.

Cutia de siguranțe din compartimentul din față

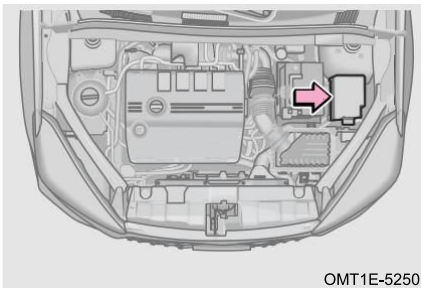

OMT1E-5250

Pasul 1: Alimentarea autovehiculului este comutată în modul oprit (OFF);

Pasul 2: Deconectați cablul bornei negative a bateriei;

Pasul 3: Scoateți capacul cutiei de siguranțe din compartimentul din față pentru a inspecta sau înlocui siguranța.

6. ÎN CAZ DE URGENȚĂ

Cutie de siguranțe și de releu a tabloului de bord

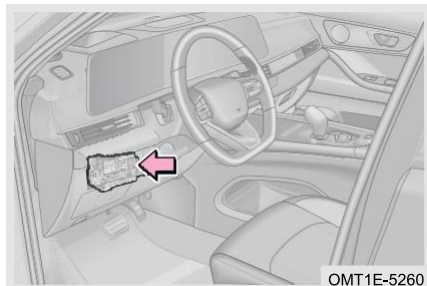

Pasul 1: Alimentarea autovehiculului este comutată în modul oprit (OFF);

Pasul 2: Deconectați cablul bornei negative a bateriei;

Pasul 3: Îndepărtați protectorul din stânga jos al tabloului de bord pentru a inspecta sau înlocui siguranța.

CITIȚI

- Verificați siguranțele suspecte în conformitate cu dispunerea cutiei de siguranțe și de releu.
- Cutia de siguranțe trebuie să fie curată. Feriți-o de umezeală atunci când o deschideți, deoarece umezeala poate deteriora sistemul electric.
- Pentru a preveni deteriorarea autovehiculului, aveți grijă când scoateți/instalați protecția din stânga jos a panoului de instrumente. Mergeți la un atelier de service autorizat după cum este necesar.

Verificarea siguranței

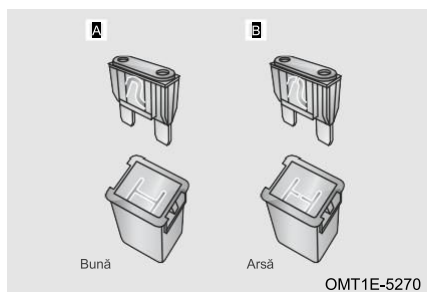

A Siguranță bună.

B Siguranță arsă.

CITIȚI

Dacă siguranțele sunt arse, acestea trebuie înlocuite.

Înlocuirea siguranței

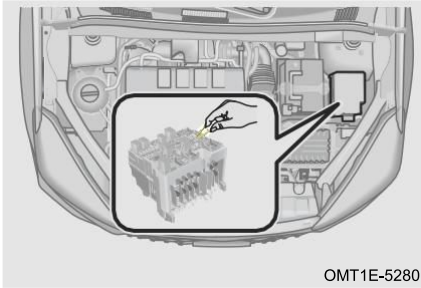

Pasul 1: Alimentarea autovehiculului este comutată în modul oprit (OFF);

Pasul 2: Verificați siguranțele în conformitate cu dispunerea cutiei de siguranțe și de releu;

Pasul 3: Scoateți siguranța suspectă cu ajutorul unui dispozitiv de îndepărtare a siguranțelor;

Pasul 4: Verificați dacă siguranța este arsă. Dacă nu știți sigur dacă siguranța s-a ars, înlocuiți siguranța suspectă cu o siguranță de rezervă care are același amperaj nominal. Amperajul nominal poate fi văzut pe diagrama schematică din interiorul capacului cutiei de siguranțe.

 ATENȚIE

- Nu modificați siguranțele sau cutiile de siguranțe.
- Instalați numai o siguranță care are același amperaj precum cea utilizată. Nu înlocuiți niciodată o siguranță cu un fir, nici măcar ca o înlocuire temporară. În caz contrar, acest lucru poate cauza deteriorarea gravă a aparatelor electrice sau chiar un incendiu.

7-1. Reparații și întreținere

Reparații și întreținere.....222

Atelierul de service autorizat
vă stă la dispoziție
.....222

Verificări de siguranță223

7-2. Întreținerea normală

Întreținerea normală224

Verificarea nivelului de ulei ...225

Verificarea nivelului de lichid de
transmisie.
.....226

Verificarea nivelului de lichid de
frână
.....226

Verificarea nivelului de lichid de
răcire227

Verificarea radiatorului și a
condensatorului228

Verificarea curelei de transmisie
.....228

Verificarea anvelopelor229

Rotația anvelopelor231

Verificarea bateriei231

Verificarea filtrului de aer
condiționat.....231

Verificarea lichidului de spălare a
parbrizului
.....231

Verificarea lamelelor
ștergătoarelor232

7-3. Întreținerea regulată

Informații privind prima
întreținere234

Programul de întreținere235

Date tehnice.....240

7. ÎNTREȚINERE

7-1. Reparații și întreținere

Reparații și întreținere

Există două tipuri de reparații și întreținere: Unul este reprezentat de întreținerea normală, care poate fi efectuată de către clienți, celălalt este întreținerea, inspecția și reparația programate, care trebuie să fie efectuate de un atelier de service autorizat.

Pentru detalii privind întreținerea periodică, metodele de inspecție și reparare, consultați paragraful „Întreținerea periodică” din această secțiune. Întreținerea periodică vă poate ajuta să găsiți și să eliminați potențialele pericole la timp pentru a preveni defecțiunile. Întreținerea periodică a autovehiculului este esențială. Respectați cu strictețe programul de întreținere din „Manualul de utilizare”, pentru a vă asigura că autovehiculul menține cele mai bune performanțe și condiții de funcționare, prelungindu-i astfel în mod eficient durata de viață.

Utilizați lichidele recomandate, altfel autovehiculul poate fi deteriorat.

Atelierul de service autorizat vă stă la dispoziție

Atelierul de service autorizat

Numai piesele și materialele OEM pot prelungi durata de viață a autovehiculului. Furnizăm numai piese OEM la atelierelor de service autorizate din întreaga lume. Prin urmare, de la un atelier de service autorizat pot fi utilizate numai piese OEM.

Atelierul de service autorizat vă oferă servicii profesionale. Pentru lucrări de service la autovehicul, nu uitați că atelierul de service autorizat vă cunoaște cel mai bine autovehiculul și dispune de tehnicieni profesioniști și piese OEM pentru a finaliza lucrările la cele mai înalte standarde.



PROTECȚIA MEDIULUI

Uleiul de motor, lichidul de frână, lichidul de răcire, lichidul de direcție (dacă face parte din dotare), bateriile și anvelopele uzate trebuie eliminate numai de către agenții calificate de eliminare a deșeurilor sau după consultarea producătorilor și nu trebuie aruncate împreună cu deșeurile menajere sau în sistemul comun de canalizare.

Aranjamente pentru service



Atunci când mergeți la un atelier de service autorizat pentru service, asigurați-vă că aveți asupra dvs. toate documentele necesare. Nu toate lucrările care urmează să fie efectuate sunt acoperite de garanție. Pentru cheltuieli detaliate, discutați cu consilierul de service. Păstrați evidențe de service ale autovehiculului. De obicei, această înregistrare poate furniza informații pentru rezolvarea ulterioară a problemelor.

Pregătiți o listă care să cuprindă problemele autovehiculului și elementele de service specifice. Dacă ați avut un accident sau orice element reparat nu este inclus în fișele de service, anunțați consilierul de service.

Dacă lista conține multe elemente de service și trebuie să vă aduceți autovehiculul în ziua respectivă, discutați cu consilierul pentru a clasifica elementele în funcție de prioritate.

Verificări de siguranță

Este mai bine să efectuați verificarea de siguranță înainte de a conduce autovehiculul, ceea ce poate îmbunătăți siguranța la volan și vă permite să vă bucurați de plăcerea de a conduce.

 AVERTISMENT
În timpul inspectării autovehiculului, nu îl porniți.
Verificarea zilnică
Verificați dacă suprafața vopselei este zgâriată, dacă nuanța luminilor este deteriorată, dacă caroseria este înclinată, dacă șuruburile roților lipsesc sau sunt slăbite, dacă apar scurgeri de apă/ulei din șasiu, dacă portierele/capota/ușa portbagajului/geamurile sunt deteriorate.
Verificați dacă nivelul uleiului de motor, nivelul lichidului de frână, nivelul lichidului de răcire, nivelul lichidului de direcție (dacă face parte din dotare) și nivelul lichidului de spălare a parbrizului sunt normale.
Verificați presiunea și starea anvelopelor reci (cum ar fi: uzură, umflături, fisuri de îmbătrânire, daune mecanice, etc.). De asemenea, verificați roata de rezervă.
Verificați cataramele centurilor de siguranță, să se cupleze bine. Asigurați-vă că centurile nu sunt uzate sau franjurate.
Verificați dacă luminile se aprind normal.
Verificați dacă indicatorii contoarelor sunt normali.
Verificarea lunară
Curățați suprafața autovehiculului, interiorul capotei (praful de pe suprafața radiatorului și a condensatorului și uleiul rămas pe corpul motorului), interiorul autovehiculului și portbagajul.
Verificați dacă ansamblurile, conductele, furtunurile și rezervoarele prezintă scurgeri; verificați dacă bateria și cablurile sunt corodate și slăbite; verificați dacă circuitele sunt deteriorate, slăbite sau deconectate; verificați dacă au apărut scurgeri de apă/ulei la șasiu.
Verificați dacă aerul condiționat funcționează corect.
Verificați dacă frâna de parcare funcționează corect.
Verificați dacă aveți siguranțe de rezervă și uneltele necesare (cum ar fi: cric, cheie pentru șuruburile roților, etc.).
 CITIȚI
Uleiul de motor, lichidul de frână, lichidul de răcire, bateriile și anvelopele uzate pot fi eliminate numai de către agențiile calificate de eliminare a deșeurilor sau consultați producătorii acestora pentru informații privind eliminarea. Nu este permis să le eliminați împreună cu deșeurile menajere sau să le deversați în sistemul public de canalizare.

7. ÎNTREȚINERE

7-2. Întreținerea normală

Întreținerea normală

Asigurați-vă că urmați procedurile corecte de întreținere prezentate în această secțiune dacă efectuați singuri întreținerea.

Această secțiune enumeră doar instrucțiunile simple de întreținere care pot fi efectuate de către clienți. Cu toate acestea, există multe elemente care trebuie să fie întreținute de tehnicieni calificați cu unelte speciale.

ATENȚIE

- Verificați să nu fi uitat unelte, cârpe, etc. în compartiment înainte de a închide capota.
- Nu conduceți autovehiculul cu filtrul de aer demontat, deoarece s-ar putea produce uzura excesivă a motorului.
- Adăugați corect lichidul la nivelul corespunzător. Dacă se împrăștie lichid pe caroseria autovehiculului, ștergeți-l imediat cu o cârpă umedă, pentru a evita deteriorarea suprafeței vopsite.

AVERTISMENT

- Dacă motorul este foarte fierbinte, nu deschideți capacul rezervorului de lichid de răcire pentru a preveni opărirea.
- Când motorul este pornit, feriți mâinile, hainele și uneltele de curelele de transmisie ale motorului și de ventilatorul de răcire.
- Nu fumați în apropierea rezervorului de combustibil sau a bateriei, deoarece se pot produce scântei sau flăcări deschise, ceea ce poate duce la un incendiu.
- Există o tensiune ridicată în sistemul electronic de contact. Nu atingeți aceste componente în timp ce motorul este pornit sau autovehiculul este în modul ON.
- Motorul, radiatorul, colectorul de evacuare și capul cilindrului unui autovehicul care tocmai s-a oprit vor fi foarte fierbinți, așadar nu le atingeți. Evitați prinderea hainelor (cum ar fi cravatele) în ventilator, deoarece se pot produce vătămări corporale. Ventilatorul poate porni și funcționa automat în orice moment.

Verificarea nivelului de ulei

Verificarea uleiului de motor

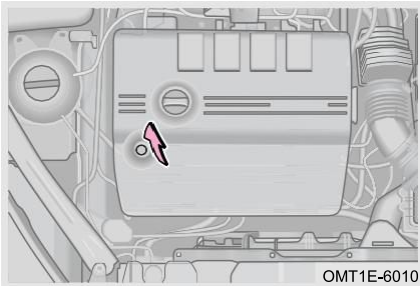

Cu motorul oprit și răcit, verificați nivelul uleiului cu ajutorul jojei.

Pasul 1: Încălziți motorul și apoi opriți autovehiculul pe un teren plan. Așteptați aproximativ 5 minute după oprirea motorului;

Pasul 2: Deschideți capota, scoateți joja de nivel și ștergeți-o cu o cârpă curată;

Pasul 3: Introduceți joja până la fund uniform și încet;

Pasul 4: Lăsați autovehiculul așa cum este timp de aproximativ 3 secunde, scoateți joja și verificați dacă nivelul uleiului este corect.

Puneți o cârpă sub joă pentru a evita vărsarea uleiului pe motor sau pe caroseria autovehiculului.

Nu verificați nivelul uleiului imediat după încălzirea motorului și așteptați până când uleiul revine în partea inferioară a motorului.

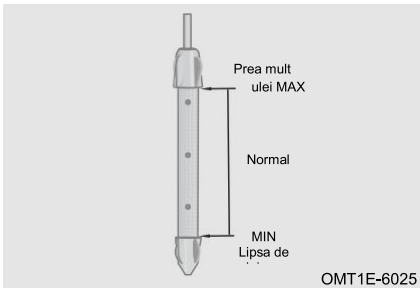

Adăugarea de ulei de motor

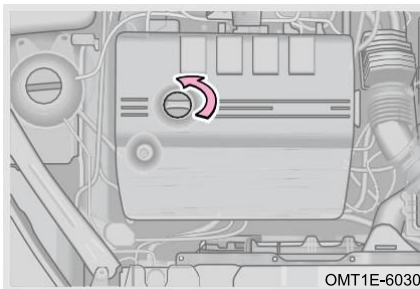

Pasul 1: Rotiți bușonul de umplere cu ulei de motor în sens antiorar pentru a-l deschide;

Pasul 2: Utilizați pâlnia pentru a adăuga o cantitate mică de ulei de motor de mai multe ori și verificați din nou nivelul uleiului cu ajutorul jojei;

Pasul 3: Când nivelul este în intervalul corect, rotiți bușonul de umplere cu ulei de motor în sens orar pentru a-l strânge.

7. ÎNTREȚINERE

PROTECȚIA MEDIULUI

Nu aruncați uleiul de motor și filtrul uzat în gunoiul menajer, în canalizare sau pe sol. În caz contrar, aceasta va provoca poluarea gravă a mediului. Eliminați în conformitate cu reglementările locale privind protecția mediului.

ATENȚIE

- Nu umpleți cu ulei în exces, pentru a nu deteriora motorul.
- Se poate utiliza numai ulei de motor recomandat. În caz contrar, toate pierderile directe sau indirecte suportate sunt pe propriul risc al clientului
- Dacă se varsă accidental ulei pe suprafața motorului în timpul umplerii, curățați uleiul vărsat cu o cârpă sau cu alte materiale înainte de a strânge bușonul de umplere cu ulei de motor.
- Bușonul de umplere cu ulei de motor nu poate fi așezat cu partea superioară în jos după îndepărtare pentru a preveni aprecierea greșită cauzată de excesul de ulei și pentru a preveni revărsarea uleiului prin inelul de etanșare după reasamblare, ceea ce ar duce la impresia de scurgere a uleiului din bușonul de umplere cu ulei de motor.

Verificarea nivelului lichidului de transmisie

Verificarea, adăugarea și înlocuirea lichidului de transmisie trebuie să fie efectuate de profesioniști. Mergeți la un atelier de service autorizat.

Verificarea nivelului lichidului de frână

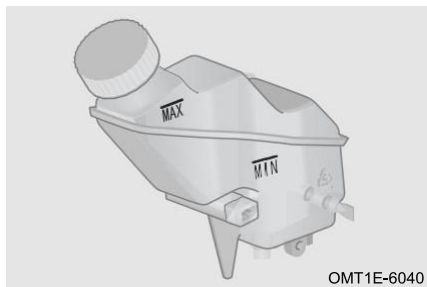

Nivelul lichidului de frână trebuie să se situeze între marcasele „MIN” și „MAX”. Dacă nivelul este la sau sub marcajul „MIN”, adăugați lichid de frână.

ATENȚIE

- Deoarece lichidul de frână are o capacitate mare de absorbție a apei, nu lăsați bușonul rezervorului de lichid de frână deschis pentru mult timp.
- Se poate utiliza numai ulei de frână recomandat. În caz contrar, toate pierderile directe sau indirecte suportate sunt pe propriul risc al clientului.
- Dacă lichidul de frână se împrăștie pe suprafața vopsită a caroseriei autovehiculului, ștergeți-l cu un burete umed sau spălați-l cu apă pentru a evita corodarea pieselor sau a suprafeței vopsite.

⚠️ AVERTISMENT

Evitați contactul lichidului de frână cu ochii sau pielea. Dacă lichidul de frână se stropește în ochi sau pe piele, spălați imediat zona cu cantități mari de apă. Obțineți imediat asistență medicală de urgență, dacă este necesar.

Verificarea nivelului de lichid de răcire**Verificarea lichidului de răcire**

Când motorul este rece, nivelul lichidului de răcire trebuie să fie între marcasele „MIN” și „MAX”. Dacă nivelul este la sau sub marcajul „MIN”, adăugați lichid de răcire.

Adăugarea lichidului de răcire

Pasul 1: Când motorul este rece, deschideți bușonul rezervorului de lichid de răcire și adăugați lichid de răcire până la marcajul „MAX”.

Pasul 2: Porniți și lăsați motorul să funcționeze la o temperatură normală. Respectați în permanență nivelul lichidului de răcire din rezervor. Dacă nivelul scade sub marcajul „MIN”, adăugați lichid de răcire la un nivel corespunzător până când nivelul lichidului de răcire nu mai scade;

Pasul 3: Opriți motorul și verificați dacă nivelul lichidului de răcire este corect după răcirea motorului. Dacă nu este, repetați operațiunile de mai sus până când nivelul este normal;

Pasul 4: Montați la loc bușonul rezervorului de lichid de răcire.

⚠️ ATENȚIE

- Dacă nivelul lichidului de răcire scade prea repede, verificați radiatorul, furtunul de apă și pompa de apă pentru eventuale scurgeri.
- Se poate utiliza numai ulei de răcire recomandat. În caz contrar, toate pierderile directe sau indirecte suportate sunt pe propriul risc al clientului.

7. ÎNTREȚINERE

AVERTISMENT

- Când motorul este fierbinte, sistemul de răcire va fi sub presiune ridicată. În acest caz, nu deschideți bușonul rezervorului de lichid de răcire, deoarece aburul care iese poate provoca arsuri.
- Lichidul de răcire este otrăvitor, așadar aveți mare grijă să nu îl pulverizați pe nicio parte a autovehiculului, pe corp sau pe sol atunci când adăugați lichid de răcire. Dacă lichidul de răcire ajunge accidental pe piele sau în ochi, spălați zona afectată cu o cantitate mare de apă. Obțineți imediat asistență medicală de urgență, dacă este necesar.

Verificarea radiatorului și a condensatorului

După ce autovehiculul rulează pentru un timp, suprafața frontală a condensatorului și a radiatorului ar putea fi blocată de unele insecte, frunze și alte elemente, ceea ce ar putea afecta performanța sistemului de aer condiționat și de răcire, ducând la funcționarea necorespunzătoare a aerului condiționat și la supraîncălzirea sistemului de răcire. Este necesar să curățați radiatorul și condensatorul la momentul respectiv.

Condensator: Curățați condensatorul suflând aer comprimat din spate în față prin radiator atunci când motorul este oprit și se răcește.

Radiator: Se recomandă curățarea suprafeței radiatorului în fiecare an. Cu motorul oprit și răcit, utilizați aer comprimat sau apă pentru a curăța aripioarele radiatorului și pentru a îndepărta insectele, frunzele, etc. Presiunea aerului și a apei nu trebuie să depășească 150 kPa. În caz contrar, aripioarele radiatorului ar putea fi deteriorate.

ATENȚIE

- Materialul aripioarelor radiatorului are o conductivitate termică bună, care este utilizată pentru răcirea lichidului de răcire. Nu periați aripioarele, deoarece acestea se pot deteriora, afectând efectul de răcire.
- Nu pulverizați apă pe radiatorul încins în timp ce motorul este fierbinte, deoarece aburul generat la temperaturi ridicate poate duce la vătămări corporale. Curățați radiatorul când motorul este oprit și se răcește.

Verificarea curelei de transmisie

Cureaua de transmisie se va întinde după un timp, iar tensiunea curelei a fi insuficientă, ceea ce poate deteriora autovehiculul, așadar, este necesar să verificați periodic tensiunea curelei.

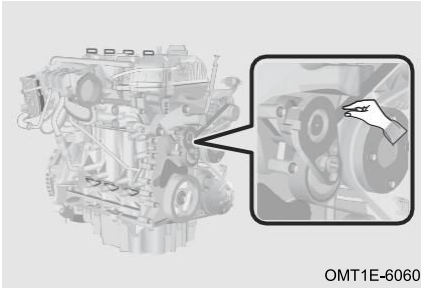

Pasul 1: Alimentarea autovehiculului este comutată în modul oprit (OFF);

Pasul 2: Răsuciți cureaua cu degetele pentru a verifica unghiul de rotație al curelei;

Pasul 3: Dacă unghiul de rotație depășește 90°, mergeți imediat la un atelier de service autorizat pentru inspecție și reparații.

AVERTISMENT

Când verificați tensiunea curelei de transmisie, opriți motorul și așteptați răcirea pentru a vă asigura că cureaua motorului este statică.

Verificarea anvelopelor

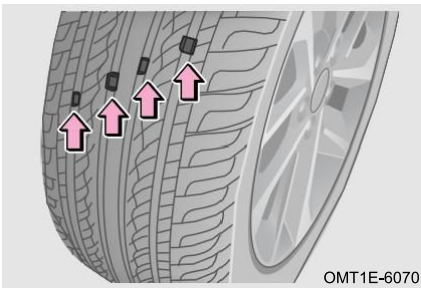

Verificați banda de rulare a anvelopei pentru semne de uzură. Când uzura benzii de rulare ajunge la limită, banda de rulare va fi în același plan cu banda de uzură. Dacă apare o astfel de situație, aceasta indică faptul că performanța și siguranța anvelopei scad semnificativ și este necesară înlocuirea acesteia.

PROTECȚIA MEDIULUI

Nu aruncați niciodată neglijent o anvelopă uzată. Eliminați în conformitate cu reglementările locale privind protecția mediului.

■ Respectați următoarele măsuri de precauție. Nerespectarea acestei indicații poate provoca un accident, care poate duce la deces sau la vătămări grave

1. Nu utilizați anvelope care au fost folosite la un alt autovehicul.
2. Nu amestecați anvelope cu grade de uzură a benzii de rulare extrem de diferite.
3. Nu utilizați anvelope dacă nu știți cum au fost utilizate anterior.
4. Nu amestecați anvelope de la producători, cu modele sau profiluri diferite.
5. Nu amestecați anvelope de construcție diferită (cum ar fi: anvelope radiale, cu centură diagonală sau cu straturi diagonale).
6. Vitezometrul este influențat de dimensiunea anvelopelor. Dacă dimensiunea (diametrul) anvelopei este diferită de cea originală, acesta nu va afișa viteza exactă și poate duce la accidente. Astfel de pierderi din accidente nu sunt acoperite de garanție.

7. ÎNTREȚINERE

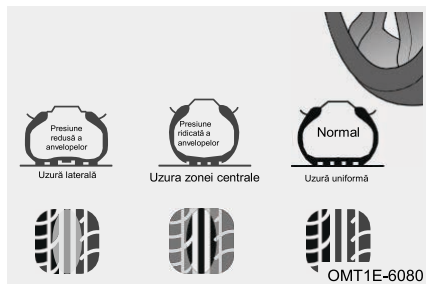

Presiunea incorectă de umflare a anvelopelor va duce la un consum excesiv de combustibil, va scurta durata de viață a anvelopelor și va reduce stabilitatea autovehiculului. Prin urmare, trebuie să conduceți autovehiculul cu o presiune adecvată a anvelopelor (pentru informații despre presiunea de umflare a anvelopelor, consultați eticheta de presiune a anvelopelor de pe montantul B din partea șoferului). În cazul în care presiunea de umflare a anvelopelor la rece este mai mare decât valoarea specificată sau se utilizează o presiune economică a anvelopelor, confortul la volan va fi redus corespunzător. Ajustați în funcție de nevoile dvs.

■ Asigurați-vă că mențineți o presiune adecvată de umflare a anvelopelor. În caz contrar, pot apărea următoarele condiții, care pot duce la deces sau vătămări grave

1. Uzură excesivă.
2. Gestionare inadecvată.
3. Uzură inegală.
4. Etanșarea necorespunzătoare a talonului anvelopei.
5. Deformarea roții sau separarea anvelopei.
6. Posibilitatea de explozie ca urmare a supraîncălzirii anvelopelor.
7. O posibilitate mai mare de deteriorare a anvelopelor cauzată de condițiile proaste de drum.

ATENȚIE

- Este normal ca presiunea de umflare a anvelopelor să crească după un timp de condus.
- Dacă anvelopele necesită umflarea frecventă, mergeți cât mai curând posibil la un atelier de service autorizat pentru inspecție și reparații.
- Dacă o anvelopă prezintă scurgeri des sau nu poate fi reparată corespunzător din cauza unei tăieturi sau a altor daune, aceasta trebuie înlocuită.
- Utilizați un manometru pentru a verifica presiunea de umflare la rece a anvelopelor. Inspecția vizuală a unei anvelope poate cauza estimarea inexactă a presiunii de umflare.
- Dacă apar scurgeri de aer în timpul condusului, nu continuați să conduceți. Parcurgerea chiar și a unei distanțe scurte poate deteriora anvelopa iremediabil.
- Asigurați-vă că instalați corect capacele valvelor anvelopelor. În caz contrar, ar putea ajunge murdărie în miezul supapei și ar putea cauza blocarea acesteia. În cazul pierderii capacelor, instalați unele noi cât mai curând posibil.

Rotația anvelopelor

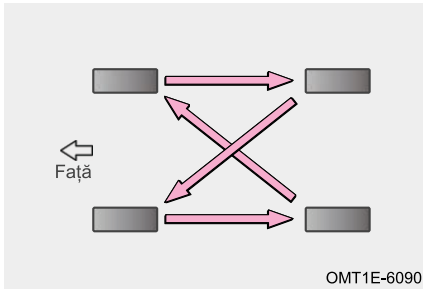

Pentru egalizarea uzurii anvelopelor și prelungirea duratei de viață a acestora, recomandăm rotirea a patru anvelope la fiecare 10.000 km (intervalul optim de reglare este de 5.000 - 7.000 km). Ciclul de rotire a anvelopelor poate varia în funcție de obiceiurile de condus ale șoferului și de condițiile carosabilului.

CITIȚI

Rotirea anvelopelor trebuie efectuată de profesioniști. Mergeți la un atelier de service autorizat.

Verificarea bateriei

Baterie convențională (12 V): Verificați și asigurați-vă că bornele bateriei nu sunt corodate și că nu există conexiuni slăbite, fisuri exterioare sau cleme de prindere slăbite.

Verificarea filtrului de aer condiționat

Filtrul de aer condiționat poate preveni pătrunderea prafului exterior în autovehicul prin duzele de aer condiționat atunci când conduceți pentru o perioadă îndelungată și poate fi blocat după utilizarea prelungită. Dacă eficiența aerului condiționat scade semnificativ, verificați filtrul și înlocuiți-l dacă este necesar.

CITIȚI

- Înlocuirea filtrului de aer condiționat trebuie efectuată de profesioniști. Mergeți la un atelier de service autorizat.
- Utilizarea aerului condiționat cu filtrul îndepărtat poate duce la degradarea performanței de rezistență la praf, afectând eficiența aerului condiționat.
- Sistemul de aer condiționat de pe unele modele poate realiza protecția N95. Verificați dacă acesta este cazul autovehiculului dvs.

Verificarea lichidului de spălare a parbrizului

Dacă nu se pulverizează lichid de spălare din duzele de spălare, oprți funcționarea spălătoarelor și verificați dacă este necesar să adăugați lichid de spălare. Dacă nu funcționează corect după adăugarea de lichid de spălare a parbrizului, contactați un atelier de service autorizat pentru inspecție și reparații.

7. ÎNTREȚINERE

ATENȚIE

- Nu adăugați niciodată antigel în lichidul de spălare a parbrizului, deoarece antigenul va deteriora suprafața vopsită a caroseriei.
- Nu utilizați apă ca lichid de spălare atunci când temperatura este sub zero grade. În caz contrar, apa va îngheța, provocând deteriorarea sistemului de spălare.
- Capacitatea rezervorului de lichid de spălare a parbrizului este de 4,5 l. Atunci când nivelul lichidului de spălare este scăzut, se poate declanșa o alarmă (dacă face parte din dotare). Consultați autovehiculul real.

Verificarea lamelelor ștergătoarelor

Verificați rugozitatea lamelelor ștergătoarelor trecând cu degetul pe marginea acestora. Lama ștergătorului nu va funcționa eficient dacă este prea aspră.

ATENȚIE

- Evitați utilizarea ștergătoarelor de parbriz pentru a îndepărta zăpada sau gheața.
- Atunci când există fisuri pe parbriz cauzate de pietricele aruncate, remediați în timp util.
- În timpul iernii, asigurați-vă că ștergătoarele nu sunt înghețate pe geam înainte de a le acționa, pentru a evita deteriorarea lamelelor ștergătoarelor.
- Lubrifianții, siliconul și combustibilul pot cauza funcționarea necorespunzătoare a lamelelor ștergătoarelor și se recomandă curățarea lamelelor ștergătoarelor cu lichid de spălare.
- Atunci când lamelele sunt ridicate pentru întreținere, poziția conectorului central al lamelelor trebuie să fie ridicată corect. Pentru unele modele este necesară intrarea în modul de întreținere (pentru detalii, consultați secțiunea „Sistemul de ștergătoare”).

Întreținerea lamelelor ștergătoarelor

1. Nu utilizați jet de apă de înaltă presiune pentru a spăla direct lamelele ștergătoarelor în timpul spălării autovehiculului, deoarece lamelele ștergătoarelor ar putea fi deformat.
2. Pentru a preveni formarea de urme, se recomandă curățarea periodică a lamelelor ștergătoarelor cu detergent de geam, o dată pe săptămână.
3. Din motive de siguranță, se recomandă înlocuirea lamelelor ștergătoarelor de 1 până la 2 ori pe an; lamelele ștergătoarelor pot fi achiziționate de la un service autorizat.
4. Utilizați apă pură pentru a clăti parbrizul și lamelele după spălarea autovehiculului la o spălătorie automată, pentru a îndepărta stratul de ceară rămas.
5. Nu acționați lamelele ștergătoarelor când parbrizul este uscat. Acest lucru poate zgâria sticla, deteriorând permanent lamelele ștergătoarelor.
6. Nu curățați parbrizul cu combustibil, acetonă, diluant de vopsea sau lichide similare, care pot deteriora lamelele ștergătoarelor.

7. Evitați utilizarea de agenți de placare a sticlei și de agenți hidrofobi pe parbriz și pe lunetă. Stratul hidrofob va cădea încet după utilizare, rezultând o frecare neuniformă a parbrizului și un zgomot anormal de scuturare a ștergătorului.
8. Când suprafața parbrizului este înghețată sau când pe suprafața parbrizului sunt atașate insecte, pământ uscat, autocolante sau alte particule solide, curățați-le la timp cu o cârpă umedă. Nu utilizați o cârpă uscată și nu le îndepărtați direct cu lamele ștergătoarelor, deoarece veți deteriora sticla și lamelele ștergătoarelor.

Utilizarea ștergătoarelor

1. Nu rotiți manual brațul ștergătorului, deoarece puteți deteriora ștergătorul.
2. Când există zăpadă, frunze, crengi și alte obiecte, acestea trebuie îndepărtate înainte de acționarea ștergătorului.
3. Lichidul de spălare trebuie adăugat la timp. Utilizați lichidul de spălare a parbrizului conform specificațiilor din acest manual și nu utilizați apă de la robinet.
4. Pe vreme rece, verificați întotdeauna ca lamelele ștergătoarelor să nu fie înghețate pe parbriz înainte de utilizare. Dacă sunt înghețate pe parbriz, dezghețați-le întotdeauna înainte de utilizare. Utilizați dispozitivul de aer condiționat pentru încălzire și ventilație pentru a le încălzi. Nu turnați apă fierbinte direct pe lamelele ștergătoarelor, deoarece parbrizul se poate sparge sau lamelele ștergătoarelor se pot deforma.

7. ÎNȚREȚINERE

7-3. Întreținerea regulată

Informații privind prima întreținere

Informații privind întreținerea pentru primii 15.000 Km (în termen de 12 luni de la achiziționarea autovehiculului)				
Data: _____		Kilometraj: _____		
Elemente de verificare	1	Verificați dacă sistemul de lubrifiere, sistemul de răcire și sistemul de alimentare cu combustibil prezintă scurgeri.	D <input type="checkbox"/>	N <input type="checkbox"/>
	2	Schimbați uleiul de motor și înlocuiți filtrul de ulei.	D <input type="checkbox"/>	N <input type="checkbox"/>
	3	Verificați nivelul și culoarea lichidului de transmisie. Adăugați dacă este necesar.	D <input type="checkbox"/>	N <input type="checkbox"/>
	4	Verificați nivelul de lichid de răcire. Adăugați lichid de răcire sau ajustați concentrația dacă este necesar.	D <input type="checkbox"/>	N <input type="checkbox"/>
	5	Verificați dacă transmisia prezintă scurgeri.	D <input type="checkbox"/>	N <input type="checkbox"/>
	6	Verificați burduful barei transversale de direcție, să nu fie deteriorat.	D <input type="checkbox"/>	N <input type="checkbox"/>
	7	Verificați să nu fie deteriorat burduful planetarei.	D <input type="checkbox"/>	N <input type="checkbox"/>
	8	Verificați să nu existe scurgeri de lichid de frână și conductele de lichid frână să nu fie deteriorate.	D <input type="checkbox"/>	N <input type="checkbox"/>
	9	Verificați dacă sub-cilindrii de frână funcționează normal.	D <input type="checkbox"/>	N <input type="checkbox"/>
	10	Verificați dacă presiunea de umflare a anvelopelor este conform specificațiilor.	D <input type="checkbox"/>	N <input type="checkbox"/>
	11	Verificați tensiunea curelei alternatorului și a compresorului de aer condiționat. Reglați tensiunea dacă este necesar.	D <input type="checkbox"/>	N <input type="checkbox"/>
	12	Verificați balamaua și clapeta capotei.	D <input type="checkbox"/>	N <input type="checkbox"/>
	13	Verificați dacă există scurgeri în sistemul de aer condiționat.	D <input type="checkbox"/>	N <input type="checkbox"/>
	14	Verificați starea de instalare a burdufului casetei de direcție și verificați să nu prezinte daune.	D <input type="checkbox"/>	N <input type="checkbox"/>
	15	Verificați dacă treptele de viteză ale transmisiei se schimbă ușor.	D <input type="checkbox"/>	N <input type="checkbox"/>
	16	Verificați ca șuruburile de cuplare dintre șasiu și caroserie să nu fie slăbite.	D <input type="checkbox"/>	N <input type="checkbox"/>
	17	Verificați funcționarea corectă a centurilor de siguranță.	D <input type="checkbox"/>	N <input type="checkbox"/>
	18	Verificați starea de funcționare a motorului, parametrii injecției electronice și emisiile la ralanti.	D <input type="checkbox"/>	N <input type="checkbox"/>
	19	Verificați dacă mecanismele funcționează corect prin testarea la condus.	D <input type="checkbox"/>	N <input type="checkbox"/>

Programul de întreținere

Programul de întreținere enumeră elementele de întreținere a autovehiculului care trebuie efectuate. Mergeți la un atelier de service autorizat pentru întreținere în funcție de kilometrajul din programul de întreținere.

I: Inspecții, reglați, curățați sau înlocuiți dacă este necesar; R: Înlocuiți.

Element de întreținere	Luni	12	24	36	48	60	72	84	96	108	120
	km × 1.000	15	30	45	60	75	90	105	120	135	150
Sistemul de indicare prin contoare		I	I	I	I	I	I	I	I	I	I
Sistemul video și de divertisment		I	I	I	I	I	I	I	I	I	I
Inspecție cu testerul de diagnosticare		I	I	I	I	I	I	I	I	I	I
Lamelele ștergătoarelor din față		I	I	I	I	I	I	I	I	I	I
Lamelele ștergătoarelor din spate		I	I	I	I	I	I	I	I	I	I
Sistemul de ștergătoare		I	I	I	I	I	I	I	I	I	I
Efectul de răcire		I	I	I	I	I	I	I	I	I	I
Sistemul de aer condiționat		I	I	I	I	I	I	I	I	I	I
Filtrul de aer condiționat		Se sugerează să înlocuiți la fiecare 1 an sau la 10.000 km (oricare dintre aceste evenimente intervine primul). Dacă perioada de întreținere depășește 1 an sau 10.000 km, se recomandă înlocuirea la fiecare întreținere.									
Nivelul lichidului de răcire		I	I	I	I	I	I	I	I	I	I
Punctul de înghețare al lichidului de răcire		I	I	I	I	I	I	I	I	I	I
Lichid de frână		Se sugerează să înlocuiți la fiecare 2 ani sau la 40.000 km (oricare dintre aceste evenimente intervine primul).									
Nivelul lichidului de frână		I	I	I	I	I	I	I	I	I	I
Conținutul de apă al lichidului de frână		I	I	I	I	I	I	I	I	I	I
Ulei de motor și filtru de ulei		R	R	R	R	R	R	R	R	R	R
Nivelul uleiului de motor		I	I	I	I	I	I	I	I	I	I
Lichid de transmisie (730DHB/DHC)		Înlocuiți la fiecare 60.000 km.									

7. ÎNȚREȚINERE

Element de întreținere	Luni	12	24	36	48	60	72	84	96	108	120
	km × 1.000	15	30	45	60	75	90	105	120	135	150
Nivelul lichidului de transmisie											
Lichid de transfer (ZF Friedrichshafen AG 4WD)		Fără întreținere									
Lichid transmisie finală spate (ZF Friedrichshafen AG 4WD)		Fără întreținere									
Lichid de transfer (GKN 4WD)		Fără întreținere									
Lichid transmisie finală spate (GKN 4WD)		Fără întreținere									
Lichid de transfer (Fu Zhen 4WD)		Înlocuiți la fiecare 50.000 km									
Lichid transmisie finală spate (Fu Zhen 4WD)		Înlocuiți la fiecare 50.000 km									
Lichid de transfer (Fu Zhen 4WD)		Înlocuiți la fiecare 160.000 km (autostradă generală) Înlocuiți la fiecare 38.000 km (autostradă)									
Lichid transmisie finală spate (Borg Warner 4WD)		Înlocuiți la fiecare 160.000 km (autostradă generală) Înlocuiți la fiecare 38.000 km (autostradă)									
Transmisie finală spate -- Lichid pentru dispozitivul de transfer al cuplului (Borg Warner 4WD)		Înlocuiți la fiecare 60.000 km									
Filtru de combustibil		Filtru de combustibil extern: Înlocuiți la fiecare 30.000 km. Filtru de combustibil intern: Pompa de combustibil integrată este de tip fără întreținere (depanarea cauzei defecțiunii)									
Tensiunea bateriei											
Amortizor											
Arbore cardanic și burduf											
Cuplul șurubului șasiului											

7. ÎNTREȚINERE

Element de întreținere	Luni	12	24	36	48	60	72	84	96	108	120
	km × 1.000	15	30	45	60	75	90	105	120	135	150
Mecanism de direcție		I	I	I	I	I	I	I	I	I	I
Coloană de direcție		I	I	I	I	I	I	I	I	I	I
Sistemul de direcție, bilă și burduf		I	I	I	I	I	I	I	I	I	I
Aspectul anvelopelor		I	I	I	I	I	I	I	I	I	I
Modelul anvelopei		I	I	I	I	I	I	I	I	I	I
Presiunea de umflare a anvelopelor		I	I	I	I	I	I	I	I	I	I
Presiunea de umflare a anvelopei de rezervă		I	I	I	I	I	I	I	I	I	I
Cuplul șurubului roții		I	I	I	I	I	I	I	I	I	I
Rotația anvelopelor		Se recomandă rotirea anvelopelor la fiecare 10.000 km (intervalul optim de reglare este de 5.000 - 7.000 km).									
Bujie		Înlocuiți la fiecare 30.000 km.									
Plăcuță de frână		I	I	I	I	I	I	I	I	I	I
Disc de frână		I	I	I	I	I	I	I	I	I	I
Filtru de aer		Se sugerează să înlocuiți la fiecare 1 an sau la 10.000 km (oricare dintre aceste evenimente intervine primul). Dacă perioada de întreținere depășește 1 an sau 10.000 km, se recomandă înlocuirea la fiecare întreținere.									
Cureaua de transmisie		I	I	I	I	I	I	I	I	I	I
Baia de ulei de motor și șuruburile de scurgere		I	I	I	I	I	I	I	I	I	I
Carcasa transmisiei		I	I	I	I	I	I	I	I	I	I
Liniile de lichide aferente (cum ar fi de direcție, frână, combustibil, etc.) și cablajele		I	I	I	I	I	I	I	I	I	I
Filtrul de cărbune al recipientului (dacă face parte din dotare)		Înlocuiți la fiecare 3 ani sau la 60.000 km (oricare dintre aceste evenimente intervine primul).									
Lanț de distribuție		Nu necesită întreținere (cu excepția cauzei defectiunii).									
Baterie		Nu necesită întreținere (cu excepția cauzei defectiunii).									

7. ÎNTREȚINERE

Element de întreținere	Luni	12	24	36	48	60	72	84	96	108	120
	km × 1.000	15	30	45	60	75	90	105	120	135	150
Clapetă de accelerație	Se recomandă să o curățați la fiecare 15.000 km.										
Alinierea celor patru roți	Verificați alinierea celor patru roți la fiecare 20.000 km și reglați dacă este necesar.										
Conductă de cauciuc pentru vaporii de combustibil	Se sugerează să înlocuiți la fiecare 10 ani sau la 500.000 km (oricare dintre aceste evenimente intervine primul).										
Furtun de alimentare cu combustibil	Se recomandă înlocuirea la fiecare 5 ani sau 200.000 km pentru produsele fabricate din cauciuc obișnuit (cum ar fi NBR+PVC/CSM, etc.) (oricare dintre aceste evenimente intervine primul). Se recomandă înlocuirea la fiecare 10 ani sau 500.000 km pentru produsele fabricate din cauciuc fluorurat (oricare dintre aceste evenimente intervine primul). Se recomandă înlocuirea în timp util a furtunurilor de mai sus care prezintă defecte cum ar fi fisuri, ce pot cauza probleme de performanță.										

CITIȚI

- Frecvența serviciilor de inspecție și întreținere programate, enumerate în tabel este minimă. Poate însă fi necesar ca acestea să fie efectuate mai frecvent, în funcție de condițiile de drum, de vreme, de condițiile atmosferice și de utilizarea autovehiculului. Aceste condiții pot diferi de la o țară la alta. Prin urmare, pot exista cerințe speciale în țara dvs. Vă recomandăm să vă adresați unei stații de service autorizate pentru a afla programul de întreținere aplicat autovehiculului dvs.
- Pentru zonele speciale, pot exista specificații speciale de întreținere. Vă recomandăm să vă adresați unui atelier de service autorizat pentru a afla specificațiile de întreținere aplicate autovehiculului dvs.

 ATENȚIE

- Uleiul de motor și filtrul de ulei trebuie înlocuite mai frecvent dacă autovehiculul rulează în condițiile severe menționate în următoarele exemple*.
- Trebuie să se verifice la fiecare 5.000 km sau 6 luni (oricare dintre aceste evenimente intervine primul) dacă autovehiculul circulă în condițiile severe menționate în următoarele exemple*.
- Lubrifianțul trebuie înlocuit la fiecare 5.000 km sau 6 luni (oricare dintre aceste evenimente intervine primul) dacă autovehiculul circulă în următoarele zone.
 - Zone cu umiditate ridicată.
 - Zone muntoase.
 - Zone extrem de reci sau calde.
 - Conduc pe drumuri dificile (drumuri denivelate, drumuri cu pietriș, zăpadă, etc.) pentru o perioadă îndelungată.
 - Conduc pe drumuri de munte, în urcare/în coborâre pentru o perioadă îndelungată.
 - Conduc frecvent pe o distanță scurtă.
 - În multe cazuri, condus la temperaturi ridicate (mai mari de 32 °C), pe drumuri urbane cu trafic intens.
 - Atunci când autovehiculul este utilizat ca mașină de poliție, taxi, autovehicul comercial, remorcă, etc.
- Filtrul de aer și filtrul de aer condiționat trebuie înlocuite mai frecvent dacă autovehiculul rulează în condițiile severe menționate în următoarele exemple*.

*Exemple de condiții severe de condus:

- Conduc pe vreme extrem de rece sau de caldă (numai pentru uleiul de motor, nivelul uleiului de motor, sistemul de direcție și suspensie).
- Conduc frecvent pe o distanță scurtă (numai pentru uleiul de motor, nivelul uleiului de motor, plăcuțele și discurile de frână/burdururile de planetară și porțiunile articulației arborelui cotit față și spate, garnitura de frână și tamburii).
- Conduc pe drumuri prăfuite (numai pentru elementul filtrului de aer, plăcuțele și discurile de frână/burdururile de planetară și porțiunile articulației arborelui cotit față și spate, garnitura de frână și tamburii, elementul filtrului de aer pentru sistemul de climatizare).
- Conduc pe drumuri accidentate și/sau noroioase (numai pentru plăcuțele și discurile de frână/burdururile de planetară și porțiunile articulației arborelui cotit față și spate, garnitura de frână și tamburii, elementul filtrului de aer pentru sistemul de climatizare).
- Conduc în zonele în care se utilizează sare pentru drum sau alte materiale corozive (numai pentru sistemul de combustibil, conducte și conexiuni, plăcuțele și discurile de frână/burdururile de planetară și porțiunile articulației arborelui cotit față și spate, garnitura de frână și tamburii,

7. ÎNTREȚINERE

ATENȚIE

inspectați conductele lichidului de frână și verificați funcționarea sistemului frânei de parcare și de serviciu, a sistemului de direcție și de suspensie).

- În zone de coastă (numai pentru sistemul de alimentare cu combustibil, conducte și conexiuni, plăcuțele și discurile de frână/burdufurile de planetară și porțiunile articulației arborelui cotic față și spate, garnitura de frână și tamburii, inspectarea conductelor de frână și verificarea funcționării sistemului frânei de parcare și de serviciu, a sistemului de direcție și suspensie).

Date tehnice

Denumirea lichidului	Specificații	Întreținere post-vânzare
Lichid de transmisie (730DHB/DHC)	Sinopec DCTF-GS	4,25 ± 0,2 l
Lichid de răcire (SQRF4J16F/ SQRF4J16C)	Tehnologia acizilor organici (OAT)	7,5 l
Lichid de transfer (ZF Friedrichshafen AG 4WD)	Castrol SAF PD	0,4 ± 0,02 l
Lichid de transfer (Fu Zhen 4WD)	FUCHS TITAN EG 3202	0,335 l ~ 0,38 l *
Lichid de transfer (GKN 4WD)	Castrol 75W-90	0,43 ± 0,03 l
Lichid de transfer (Fu Zhen 4WD)	Ulei de transmisie pentru autovehicule, cu durată lungă de viață, Sinopec SAE80W-90	0,31 ± 0,03 l
Lichid transmisie finală spate (ZF Friedrichshafen AG 4WD)	SAF CARBON MOD	0,6 ± 0,02 l
Lichid transmisie finală spate (Fu Zhen 4WD)	Castrol SAF CARBON MOD	0,55 ± 0,05 l
Lichid transmisie finală spate (GKN 4WD)	Castrol BOT799	1 ± 0,03 l
Lichid transmisie finală spate (Borg Warner 4WD)	Ulei de transmisie pentru autovehicule, cu durată lungă de viață, Sinopec SAE80W-90	0,44 ± 0,03 l
Transmisie finală spate -- Lichid pentru dispozitivul de transfer al cuplului (BorgWarner4WD)	Castrol HALBOT311	0,63 ± 0,03 l
Lichid de frână	DOT4	/
Bujie	3707AAG	/

7. ÎNTREȚINERE

Lichid de răcire	R1234yf	550 ± 15 g
Ulei pentru compresor	PAG	120±10 g

*: Atunci când se confirmă că nu prezintă scurgeri, reumpleți uleiul din cutia de transfer a autovehiculului cu aceeași cantitate precum cea epuizată.

CITIȚI

Conține gaze fluorurate cu efect de seră și CO2 echivalent 0,000275 t.

Denumirea lichidului	Specificații		Întreținere post-vânzare (perioada de întreținere ≤10.000 km)	Întreținere post-vânzare (perioada de întreținere 10.000 - 16.500 km)
Ulei (200 bar) (SQRF4J16/B)	Temperatură ambientă ≥-30 °C	SM 5W-30 SN 5W-30 SP 5W-30 SM sau mai mare 0W-30	4,0 ± 0,2 l (înlocuiți uleiul și filtrul de ulei în același timp)	4,5 ± 0,2 l (înlocuiți uleiul și filtrul de ulei în același timp)
	Temperatură ambientă < -30 °C	SM sau mai mare 0W-30		
Ulei (350 bar) (SQRF4J16C/D/F)	Temperatură ambientă ≥ -30 °C	SM 5W-30 SN 5W-30 SP 5W-30 SM sau mai mare 0W-30 C5 0W-20		
	Temperatură ambientă < -30 °C	SM sau mai mare 0W-30 C5 0W-20		

7. ÎNTREȚINERE

ATENȚIE

- Cantitatea de umplere este egală cu cantitatea de golire atunci când nu există scurgeri de ulei. Pentru transmisia automată, mergeți la un atelier de service autorizat pentru detalii.
- Pot fi utilizate numai piese și lichide originale; în caz contrar drepturile dvs. în temeiul garanției vor fi afectate.
- Pentru uleiul de motor și lichidul de transmisie, utilizați numai mărcile și specificațiile recomandate de atelierul de service autorizat.
- Cantitatea de umplere de mai sus este doar pentru referință. Cantitatea specifică de umplere trebuie să se bazeze pe măsurarea reală a autovehiculului.

8-1. Amplasarea etichetelor	Sistemul de suspensie	249
Numărul de identificare a autovehiculului (VIN)	Sistemul de direcție	250
Eticheta de produs a autovehiculului	Sistemul de frânare.....	250
Numărul motorului	Alinierea roților.....	251
Zonă dedicată pe parbriz pentru instalarea și citirea etichetelor electronice (dacă face parte din dotare).....	Roata și anvelopa	251
	Bateria	252
	Specificațiile becurilor.....	252
	Gama de măsurători ale dimensiunilor totale ale autovehiculului cu excepția următoarelor componente.....	253
8-2. Specificațiile autovehiculului	Drepturile dvs.	254
Dimensiunile autovehiculului	Contactați-ne	254
Tipul autovehiculului		
Greutatea autovehiculului		
Performanța autovehiculului		
Performanța motorului		
Sistemul de combustibil.....		

8. SPECIFICAȚII

8-1. Amplasarea etichetelor

Numărul de identificare a autovehiculului (VIN)

Numărul de identificare a vehiculului (VIN) de pe autovehiculul real

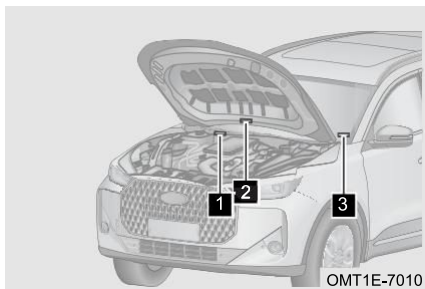

- 1** Numărul de identificare a vehiculului (VIN) este gravat în partea din dreapta jos a garniturii canalului de scurgere din compartimentul motorului.
- 2** Eticheta cu numărul de identificare a vehiculului (VIN) este amplasată pe capotă, așa cum se arată în ilustrație.
- 3** Eticheta cu numărul de identificare a vehiculului (VIN) este amplasată în partea din stânga sus a planșei de bord din partea șoferului și poate fi văzută din exterior prin parbriz.

ATENȚIE

Este interzisă acoperirea, vopsirea, sudarea, tăierea, găurirea sau îndepărtarea numărului de identificare a vehiculului (VIN) și a zonelor din jurul acestuia.

Eticheta de produs a autovehiculului

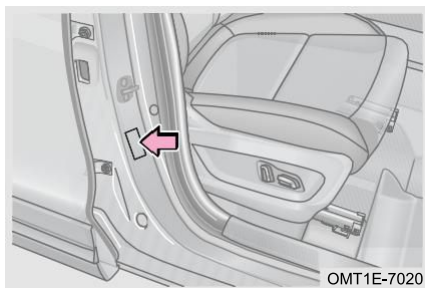

Eticheta de produs a vehiculului este amplasată pe panoul exterior în cadranul din dreapta, așa cum se arată în ilustrație.

Numărul motorului

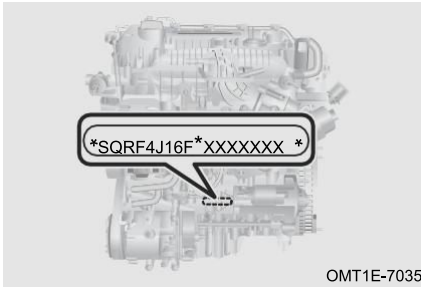

OMT1E-7035

Numărul motorului se află pe blocul motor, așa cum se arată în ilustrație.

Zonă dedicată pe parbriz pentru instalarea și citirea etichetelor electronice (dacă face parte din dotare)

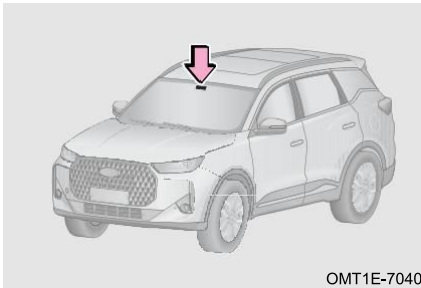

OMT1E-7040

Zona dedicată pe parbriz pentru instalarea și citirea etichetelor electronice este situată în partea dreaptă pe spatele parbrizului, în interiorul oglinzii retrovizoare, fiind destinată transmiterii semnalului RF wireless și instalării elementelor de identificare electronice auto.

 CITIȚI

Unele modele sunt echipate cu funcția ETC (colectarea automată a taxelor de drum). Pentru metoda de activare a acestei funcții, consultați un atelier de service autorizat.

8. SPECIFICAȚII

8-2. Specificațiile autovehiculului

Dimensiunile vehiculului

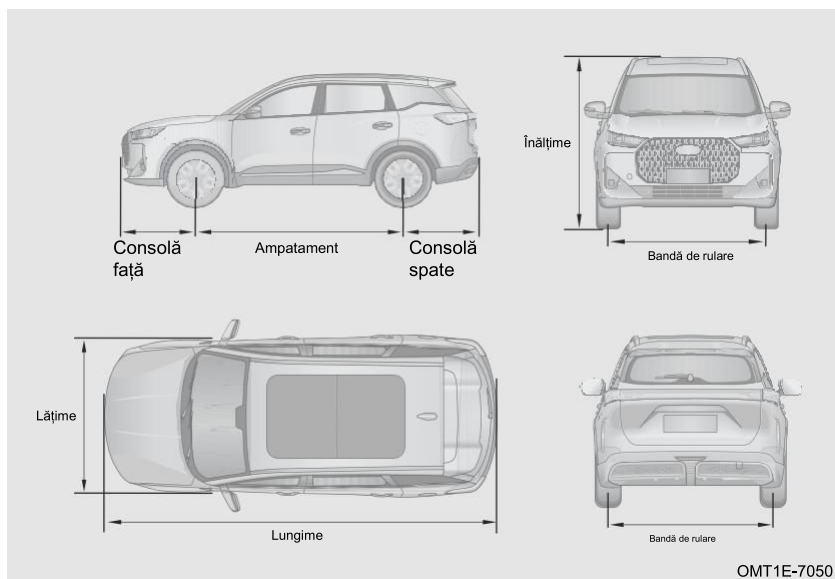

Dimensiuni totale	Lungime (mm)	4513	4558
	Lățime (mm)	1862	
	Înălțime (mm)	1696	
Ampatament (mm)		2670	
Bandă de rulare	Față (mm)	1570	
	Spate (mm)	1570	
Consolă	Față (mm)	910	930
	Spate (mm)	930	953

Tipul de autovehicul

Tipul de autovehicul	Tracțiune față 4 × 2 / 4 × 4, direcție față, motor transversal față, 2 compartimente, 5 uși, 5 locuri, caroserie integrală, versiune cu volan pe stânga
Modelul motorului	SQRF4J16C/SQRF4J16F
Tipul motorului	Vertical, 4 cilindri în linie, răcit cu apă, 4 timpi, arbore cu came în cap dublu, turbocompresor, răcitor intermediar
Tipul de alimentare cu combustibil	Injectie directă
Model de transmisie	730DHC/DHB

Masa autovehiculului

Model autovehicul		1,6T+2WD	1,6T+AWD
Masa proprie în ordine de mers (kg)		1482	1568
Masa pe fiecare punte în ordine de mers	Punte față (kg)	863	893
	Punte spate (kg)	619	675
Masă totală maximă conform producătorului (kg)		1887	1967
Masă totală maximă pe punte conform producătorului	Punte față (kg)	982	1023
	Punte spate (kg)	905	944
Număr de locuri (inclusiv șoferul) (persoane)		5	

 AVERTISMENT

Respectați sarcina autovehiculului specificată în manualul de utilizare și nu depășiți masa totală admisă. În caz contrar, performanțele de frânare și manevrabilitate ale autovehiculului se pot modifica și pot rezulta vătămări corporale și accidente.

8. SPECIFICAȚII

Performanța autovehiculului

Model autovehicul		1,6T+2WD	1,6T+AWD	
Performanță de trecere	Garda minimă la sol (mm)	169/153	174/155	
	Diamentru de virare minim (m)	Viraj la stânga (m)	10,9	
		Viraj la dreapta (m)	10,97	
	Unghiul de atac (°)	20,4/19,8	20,7/20,1	
	Unghiul de degajare (°)	25,9/20,6	26,9/21,4	
Performanța de putere	Viteza maximă a autovehiculului (km/h)	185/190/192		
	Înclinarea maximă (%)	40		

Performanța motorului

Modelul motorului	SQRF4J16C	SQRF4J16F
Diametrul alezajului cilindrului (mm)	77	77
Cursa pistonului (mm)	85,8	85,8
Cilindree (ml)	1598	1598
Raport de compresie	9,9:1	9,9:1
Putere netă maximă (kW)	136,5 (putere mare) 110 (putere mică)	108
Turație la puterea netă maximă (rpm)	5500	5.500
Cuplu net maxim (N·m)	275	275
Turație la cuplul net maxim (rpm)	2000-3800 (putere mică) 2000-4000 (putere mare)	1750 - 2750

Sistem de combustibil

Modelul motorului	SQRF4J16C/SQRF4J16F
Tipul de combustibil	Benzină fără plumb cu o cifră octanică de 91 sau mai mare
	Benzină fără plumb cu o cifră octanică de 92 sau mai mare
	Benzină fără plumb cu o cifră octanică de 95 sau mai mare
	E22-E100
Tipul rezervorului de combustibil	Rezervor de combustibil din plastic
Capacitatea rezervorului de combustibil	51/57 l
Pompă combustibil	Pompă electrică de combustibil

 CITIȚI

Autovehiculele cu convertoare catalitice pot utiliza numai benzină fără plumb. Pentru a evita umplerea accidentală cu un tip greșit de combustibil, țeava de umplere cu combustibil are un orificiu de umplere cu combustibil de tip gât și numai pistolul standard pentru benzină fără plumb poate fi utilizat pentru operațiunea de alimentare cu combustibil.

 ATENȚIE

- Utilizați numai tipul de combustibil recomandat.
- O cantitate de benzină mai mică decât cea necesară poate provoca deteriorarea motorului și astfel de deteriorări nu sunt acoperite de garanție.
- Utilizarea benzinei cu plumb va determina pierderea eficienței convertorului catalitic cu trei căi și funcționarea necorespunzătoare a sistemului de evacuare.
- Dacă umpleți din greșeală rezervorul de ulei cu benzină cu plumb și porniți motorul (chiar dacă este introdusă doar o cantitate mică), aceasta va provoca deteriorarea permanentă a convertorului catalitic. Dacă umpleți din greșeală cu benzină cu plumb, mergeți imediat la un atelier de service autorizat pentru inspecție și reparații.

Sistem de suspensie

Suspensie față	Suspensie independentă de tip Macpherson, înălțime nereglabilă, cu bară stabilizatoare antiruliu, arc spiralat conic, amortizor de șocuri dublu reglabil
Suspensie spate	Suspensie independentă de tip multi-link, înălțime nereglabilă, cu bară stabilizatoare antiruliu, arc spiralat conic, amortizor de șocuri dublu reglabil

8. SPECIFICAȚII

Sistemul de direcție

Tipul de servodirecție		Amplificare electrică
Diametrul volanului (mm)		380
Tipul mecanismului de direcție		Mecanism de direcție cu cremalieră și pinion
Intervalul de reglare a volanului	Sus-jos (°)	$\pm 1,8^\circ$
	Față-spate (mm)	+30, -10

Sistemul de frânare

Frâna de picior	Roată față	Frână cu disc
	Roată spate	Frână cu disc
Servofrână		Amplificator de vid
Frână de parcare		Frână de parcare electrică pentru roțile din spate
Interval rezonabil de cursă liberă a pedalei de frână		≤ 25 mm
Interval rezonabil de utilizare a plăcuțelor de frână		<p>Grosimea discului de frână față nou: 25 mm, limita de utilizare: 23 mm</p> <p>Grosimea materialului de fricțiune al plăcii de frână față noi: 10 mm, limita de utilizare: 2 mm</p> <p>Grosimea discului de frână spate nou: 10 mm, limita de utilizare: 8 mm</p> <p>Grosimea materialului de fricțiune al plăcii de frână spate noi: material de fricțiune: 9 mm, limita de utilizare: 2 mm</p>

AVERTISMENT

- În cazul unei sarcini mari, lichidul de frână trebuie înlocuit în același timp cu plăcuțele de frână.
- Atunci când adăugați lichid de frână, asigurați-vă că acesta este absolut curat. Dacă pătrunde murdărie în sistemul de frânare, aceasta poate duce la pierderea performanțelor de frânare.

Alinierea roților

Roată față	Unghiul de cădere al roții din față	$-25' \pm 45'$
	Unghiul de fugă al pivotului	$4^{\circ}28' \pm 60'$
	Unghiul de înclinare a pivotului	$13^{\circ}43' \pm 60'$
	Convergența roților față	$5' \pm 5'$ (o parte)
Roată spate	Unghiul de cădere al roții din spate	$-42' \pm 30'$
	Convergența roților spate	$5' \pm 10'$ (o parte)

Roata și anvelopa

Model anvelope		225/60R18; 225/55R19; T125/80 D17	
Model jantă		18x7J*2; 19X7J*2; 17x4T*1	
Presiunea de umflare la rece a anvelopelor (kPa) (fără încărcătură)	Roată față	220 ± 10	
	Roată spate	220 ± 10	
	Roată de rezervă	420*1	300*2
Cuplul de strângere a șuruburilor roții		M12: 150 ± 12 N·m	
Cerințe privind echilibrul dinamic al roților pentru autovehicule cu o viteză maximă proiectată mai mare de 100 km/h		Masa echilibrată reziduală admisă: Clemă pe partea blocului de echilibru ≤ 8 g, pastă pe partea blocului de echilibru ≤ 10 g	

*1: Roată de rezervă de dimensiuni reduse.

*2: Roată de rezervă de dimensiuni normale.

 CITIȚI

Presiunile de umflare a anvelopelor enumerate în tabel se aplică anvelopelor reci. Presiunea crește ușor atunci când anvelopa este încălzită, dar nu este necesar să reduceți presiunea.

8. SPECIFICAȚII

ATENȚIE

- Presiunea în anvelope trebuie verificată cel puțin o dată pe lună, iar presiunea de umflare a anvelopelor este deosebit de importantă la viteze mari.
- Pentru a vă facilita găsirea valorii specificate pentru presiunea de umflare, există o etichetă adezivă pe pragul portierei șoferului, care este marcată cu valoarea specificată pentru presiunea de umflare a anvelopelor la rece.

Baterie

Modelul bateriei	12 V 70 Ah
------------------	------------

Specificațiile becurilor

Bec	Sursă de lumină nominală (tip/model)	Sfaturi pentru înlocuire
Faruri	LED	Înlocuire la un atelier de service autorizat
Lumini de ceață spate	P21W	Înlocuire la un atelier de service autorizat
Lumini de zi	LED	Înlocuire la un atelier de service autorizat
Plafoniera din față	LED	Înlocuire la un atelier de service autorizat
Plafoniera din spate	LED	Înlocuire la un atelier de service autorizat
Stopuri	P21W	Înlocuire la un atelier de service autorizat
Al treilea stop	LED	Înlocuire la un atelier de service autorizat
Lumină de marșarier	W16W	Înlocuire la un atelier de service autorizat
Lumină de semnalizare față	LED	Înlocuire la un atelier de service autorizat
Lumină de semnalizare laterală	LED	Înlocuire la un atelier de service autorizat
Lumină de semnalizare spate	PY21W	Înlocuire la un atelier de service autorizat
Lumină pentru plăcuța de înmatriculare	LED	Înlocuire la un atelier de service autorizat

Gama de măsurători ale dimensiunilor totale ale autovehiculului cu excepția următoarelor componente

Componente care nu sunt incluse în lungimea autovehiculului

Următoarele dispozitive nu au funcție de încărcare și dimensiunile lor sunt de 50 mm sau mai mici decât partea din față sau din spate a autovehiculului, iar raza de colț a marginii și a colțului nu este mai mică de 5 mm:

- Ștergătoare și spălătoare
- Identificarea exterioară, inclusiv marca înregistrată, numele producătorului, originea, numele și tipul modelului, emisiile motorului, tipul transmisiei, tipul de acționare și alte elemente distinctive de identificare a autovehiculului
- Lumini și dispozitive de semnalizare luminoasă
- Bloc de cauciuc anti-coliziune și echivalent
- Parasolar extern
- Dispozitiv de sigilare vamală și dispozitivul său de protecție
- Dispozitiv utilizat pentru fixarea husei anti-ploaie și dispozitivul său de protecție
- Dispozitiv de blocare, balama, mâner, controler, buton
- Placă cu trepte (sau scară), placă cu trepte de urcare în autovehicul și mâner pe partea superioară a barei de protecție, utilizare pentru curățarea ferestrelor.
- Emblemă spate cu sigla
- Remorcă sau dispozitiv de tractare detașabil
- Țeavă de eșapament

Componente care nu sunt incluse în lățimea autovehiculului

- Dispozitiv de vedere indirectă
- Placă de oprire a autobuzelor școlare în stare nefuncțională

Următoarele dispozitive nu au funcție de încărcare și dimensiunile pe o parte depășesc o parte a autovehiculului pentru cel mult 50 mm, iar raza de colț a marginii și a colțului nu este mai mică de 5 mm:

- Identificarea exterioară, inclusiv marca înregistrată, numele producătorului, originea, numele și tipul modelului, emisiile motorului, tipul transmisiei, tipul de acționare și alte elemente distinctive de identificare a autovehiculului
- Lumini și dispozitive de semnalizare luminoasă
- Bloc de cauciuc anti-coliziune și echivalent
- Dispozitiv de sigilare vamală și dispozitivul său de protecție
- Dispozitiv utilizat pentru fixarea husei anti-ploaie și dispozitivul său de protecție
- Fantă locală de scurgere a apei: Se referă la fanta de scurgere a apei utilizată pentru a ghida curgerea ploii deasupra ușii șoferului (sau a geamului) și a ușii pasagerului, pe ambele părți ale parbrizului
- Parte proeminentă flexibilă a sistemului anti-stropire

8. SPECIFICAȚII

- Placă cu trepte retractabilă, pantă de intrare/ieșire pe camion, platformă de ridicare și echivalent care este în stare retrasă
- Dispozitiv de blocare, balama, mâner, controler, buton
- Dispozitiv de semnalizare a unei probleme legate de anvelope
- Indicator al presiunii din anvelope
- Partea deformată a peretelui anvelopei direct deasupra punctului de contact dintre anvelopă și sol
- Dispozitiv de asistență la marșarier
- Țeavă de eșapament

Componente care nu sunt incluse în înălțimea autovehiculului

Partea moale a antenei

Dispozitiv fără funcție de încărcare:

- Conductă de admisie
- Dispozitiv de vedere indirectă
- Dispozitiv de captare a curentului pentru autovehicule electrice (inclusiv dispozitivul de fixare a acestuia)
- Dispozitiv de ghidare a aerului din spatele autovehiculului, care este detașabil sau pliabil, iar lungimea sa desfășurată și retrasă nu este mai mare de 2000 mm și, respectiv, 200 mm
- Prag, pantă de intrare/ieșire și echivalent cu o lungime orizontală de maximum 300 mm în stare retrasă
- Scară în spate

Drepturile dvs.

În funcție de legislația locală, este posibil să aveți următoarele drepturi cu privire la datele dvs. cu caracter personal: dreptul de a vă opune sau de a vă retrage consimțământul, dreptul de a accesa, actualiza și corecta inexactitățile datelor dvs. cu caracter personal, dreptul de a restricționa prelucrarea sau de ștergere a datelor dvs. cu caracter personal, dreptul de a primi datele dvs. cu caracter personal și de a solicita transferul acestora către o altă organizație, în cazul în care este posibil din punct de vedere tehnic, și dreptul de a fi informat(ă) și de a depune o plângere la autoritatea locală de protecție a datelor.

Contactați-ne

Pentru a adresa o întrebare, a menționa o problemă sau pentru a vă exercita drepturile privind datele, vă rugăm să ne contactați la adresa privacy@mychery.com. Acest lucru se aplică dacă aveți sediul în Spațiul Economic European și în Regatul Unit.

Luăm în serios confidențialitatea dvs. și ne propunem să vă răspundem în termen de o lună sau în termenul specificat de legislația locală relevantă privind protecția confidențialității, după confirmarea identității dvs.

În cazul în care considerați că nu am răspuns în mod adecvat plângerilor sau preocupărilor dvs., aveți dreptul să depuneți o plângere la o autoritate competentă pentru protecția datelor.

A

Acces fără cheie.....73
 Activarea și dezactivarea airbagului pentru pasagerul din față (dacă face parte din dotare)..... 64
 Acționarea manuală a ușii portbagajului115
 Acționarea electrică a ușii portbagajului (dacă face parte din dotare).....115
 Ancora superioară de prindere 61
 Airbag (SRS).....144
 Amplificator de vid 142
 Anvelope de iarnă 22
 Atelierul de service autorizat vă stă la dispoziție..... 222
 Alinierea roților..... 251

B

Bateria252
 Buton audio..... 94
 Buton mecanic pentru portieră..... 79
 Buton de PORNIRE/OPRIRE A MOTORULUI..... 124

C

Capacul compartimentului de alimentare electrică120
 Cârlig de tractare.....213
 Certificat de inspecție la livrare 11
 Certificat de înregistrare a utilizatorului 4
 Centura de siguranță 52
 Cheie inteligentă 69
 Condușul pe drum acoperit cu gheață și zăpadă..... 21
 Condușul pe teren accidentat.....18
 Condușul prin apă.....19
 Controlul duzelor de ieșire a aerului.... 105
 Controlul inteligent activ al limitei de viteză (dacă face parte din dotare)..... 164
 Comutarea inteligentă între faza lungă și faza scurtă (IHC) (dacă face parte din dotare).....46
 Cortină pentru bagaje (dacă face parte din dotare).....111
 Claxon..... 34
 Contactați-ne254
 Cum se citește acest manual2
 Cum să economisiți combustibil și să extindeți durata de viață a autovehiculului 13

Cuprins.....2
 Cutia de siguranțe.....217

D

Dacă autovehiculul nu poate porni Normal..... 212
 Dacă bateria este descărcată 210
 Dacă temperatura lichidului de răcire a motorului este ridicată..... 209
 Dacă aveți o pană de cauciuc (lichid de reparat cauciucuri) 202
 Dacă aveți o pană de cauciuc în timpul condusului (roată de rezervă) 205
 Date tehnice..... 240
 Deschiderea/închiderea capotei..... 114
 Deschiderea de urgență a ușii portbagajului..... 120
 Dezaburirea automată (dacă face parte din dotare)..... 106
 Dimensiunile autovehiculului..... 246
 Drepturile dvs. 254
 După pornirea motorului..... 15

E

ECALL (dacă face parte din dotare).....200
 Eticheta de produs a autovehiculului.....244

F

Fișa de livrare.....5
 Fișa de servicii de consultanță „față în față”..... 7
 Frâna de picior.....143
 Funcția „Follow Me Home”.....44
 Funcția de control al vitezei (SCF)..... 163
 Funcția de control de la distanță al trapei..... 88
 Funcția de control de la distanță al geamurilor..... 83
 Funcția de memorie a poziției scaunului (dacă face parte din dotare)..... 51
 Funcția de protecție împotriva blocării trapei 88
 Funcția de protecție împotriva blocării geamului (dacă face parte din dotare) 84
 Funcția de recunoaștere vocală (dacă face parte din dotare) 94
 Funcția de răcire a sistemului de aer condiționat.....104
 Funcția de încălzire a sistemului de aer condiționat.....104
 Funcția de odorizare (dacă face parte din dotare).....107

INDEX ALFABETIC

Funcție extinsă (dacă face parte din dotare)	195
Funcționarea ștergătoarelor	38
G	
Gama de măsurători ale dimensiunilor totale ale autovehiculului cu excepția următoarelor componente	253
Geamuri acționate electric	82
Greutatea autovehiculului	247
H	
Head Up Display (HUD) (dacă face parte din dotare)	178
I	
Indicator de funcționare/defecțiune	28
Indicatorul filtrului de particule pentru motoare pe benzină (GPF) (dacă face parte din dotare).....	127
Indicatorul sistemului inteligent de tracțiune integrală (AWD) (dacă face parte din dotare).....	131
Index	2
Index imagini.....	2
Informații privind prima întreținere.....	234
Inspectarea sistemului de evacuare.....	17
Instalarea ochetului de tractare.....	216
Instalarea sistemelor de protecție pentru copii.....	62
Inspectarea noului autovehicul.....	11
Instrucțiuni pentru aburirea luminilor.....	46
Înainte de pornirea motorului.....	14
Încărcarea wireless (dacă face parte din dotare).....	108
În timpul condusului	15
În timpul condusului pe carosabil alunecos	19
Înlocuirea lamei ștergătorului	40
Înlocuirea siguranței.....	219
Întreținerea normală	224
L	
Legătură pentru telefon (dacă face parte din dotare)	95
Localizarea autovehiculului cu cheia inteligentă (dacă face parte din dotare).....	77
Lumini de avarie	200
Luminile exterioare.....	41
Luminile interioare.....	43
M	
Meniul de comenzi rapide	90
Modul de condus (AWD).....	132
N	
Notificare privind actualizarea sau încetarea serviciului de asistență pentru securitatea cibernetică.....	23
Notificare privind siguranța cibernetică în caz de casare sau revânzare.....	24
Numărul de identificare a vehiculului (VIN).....	244
O	
Oglinda retrovizoare exterioară.....	36
Oglinda retrovizoare interioară.....	35
Operațiuni de parcare.....	15
P	
Parasolare și oglinzi de curtoazie.....	114
Parcarea pe pantă	16
Performanța autovehiculului.....	248
Performanța motorului.....	248
Pretensionator pentru centura de siguranță (dacă face parte din dotare).....	57
Pornirea și oprirea în situații de urgență	126
Pornirea de la distanță cu cheia inteligentă (dacă face parte din dotare)	77
Pornirea și oprirea normale.....	125
Port USB față.....	113
Port USB spate.....	113
Poziția corectă de ședere.....	48
Prezentare generală a instrumentarului de bord	26
Priza de alimentare.....	112
Programul de întreținere.....	235
R	
Raza de acțiune.....	72
Reglarea volanului.....	34
Reparații și întreținere.....	222
Rodarea noului autovehicul.....	12
Roata și anvelopa.....	251
Rotăția anvelopelor.....	231
S	
Scaunul din față	48
Scaunele de pe al doilea rând.....	50
Securizarea autovehiculului	75
Sfaturi pentru condusul pe timp de iarnă	20
Setări audio.....	91
Sistemul de asistență inteligentă pentru controlul vitezei (dacă face parte din dotare).....	164

Sistemul de asistență privind limita de viteză(SLA) (dacă face parte din dotare).....	157
Sistemul de asistență la blocaje în trafic (TJA)/ sistemul integrat de asistență pentru viteza de croazieră (ICA)	166
Sistemul de asistență la coborâre (HDC).....	168
Sistemul de avertizare pentru coliziune frontală (FCW).....	179
Sistemul de asistență la menținerea benzii de rulare (dacă face parte din dotare)	169
Sistemul de avertizare pentru coliziune din spate (RCW).....	177
Sistemul de avertizare privind portiera deschisă (DOW)	176
Sistemul de avertizare la părăsirea benzii de rulare (LDW) (dacă face parte din dotare).....	169
Sistemul de aer condiționat	99
Sistemul anti-blocare la frânare (ABS).....	194
Sistemul automat de parcare (AUTO HOLD).....	141
Sistemul de alertare pentru traficul transversal din spate (RCTA)	176
Sistemul de blocare a portierelor pentru protecția copiilor.....	80
Sistemul de control electronic al stabilității (ESP)	192
Sistemul de combustibil.....	249
Sistemul de control adaptiv al vitezei de croazieră (ACC) (dacă face parte din dotare).....	158
Sistemul de control adaptiv al motorului	127
Sistemul de detectare a unghiului mort (BSD).....	174
Sistemul de direcție	250
Sistemul de frânare automată de urgență (AEB) /	
Sistemul de frânare la trafic transversal în spate (RCTB) (dacă face parte din dotare).....	177
Sistemul de frânare.....	250
Sistemul de frânare la coliziune multiplă (MCB)	192
Sistemul de imobilizare.....	76
Sistemul de menținere a benzii de rulare (LKA) (dacă face parte din dotare).....	172
Sistemul de monitorizare a șoferului (DMS)	184
Sistem de monitorizare a presiunii în anvelope (TPMS).....	182
Sistem de monitorizare a vederii panoramice AVM (dacă face parte din dotare).....	186
Sistemul de monitorizare a vederii pentru parcare (RVC)	185
Sistemul de oprire-pornire la ralanti (dacă face parte din dotare)	155
Sistemul de prevenire a părăsirii benzii de rulare (LDP) (dacă face parte din dotare).....	171
Sisteme de protecție pentru copii.....	58
Sistemul frânei de parcare electrice (EPB)	138
Sistemul radarului de parcare (dacă face parte din dotare).....	190
Sistemul de servodirecție electrică (EPS)	137
Sistemul de suspensie	249
Sisteme recomandate de protecție pentru copii.....	60
Simboluri în manual.....	3
Specificațiile becurilor.....	252
Spațiu cu răcire în cotiera centrală auxiliară (dacă face parte din dotare)..	106
Spațiul de depozitare.....	110
Suport	112
T	
Tipul autovehiculului	247
Tractarea autovehiculului.....	214
Tractarea în situații de urgență	215
Trapă panoramică (dacă face parte din dotare)	85
Transmisia automată.....	128
Triunghi reflectorizant.....	201
U	
Unelte de rezervă.....	201-202
V	
Verificarea bateriei.....	231
Verificarea curelei de transmisie.....	228
Verificarea filtrului de aer condiționat....	231
Verificarea nivelului lichidului de frână	226
Verificarea nivelului de lichid de răcire	227
Verificarea siguranței.....	218
Verificarea nivelului de ulei.....	225
Verificarea radiatorului și a condensatorului	228
Verificarea anvelopelor	229
Verificarea nivelului lichidului de transmisie	226

INDEX ALFABETIC

Verificarea lichidului de spălare a parbrizului	231
Verificarea lamelelor ștergătoarelor ..	232
Verificarea siguranței	14, 223
Vestă reflectorizantă.....	201
Vizualizarea opțiunilor de sunet	89