

Va mulțumim pentru că ați ales acest autovehicul.

Pentru a utiliza și întreține corect autovehiculul, vă rugăm să citiți cu atenție manualul de față.

După citire, păstrați manualul în autovehicul pentru consultare ulterioară. Lăsați acest manual în autovehicul în cazul revânzării, deoarece și noul proprietar va trebui să citească informațiile cuprinse în acesta.

Toate informațiile și specificațiile din manual sunt actuale la momentul tipării.

Rețineți că atelierul de service autorizat vă cunoaște cel mai bine autovehiculul și are tehnicieni instruiți din fabrică și piese originale pentru a vă garanta siguranța. Nu utilizați piese sau accesorii care nu sunt originale pentru a modifica autovehiculul. Modificarea va afecta funcționalitatea, siguranța și durabilitatea acestuia.

În funcție de specificațiile echipamentelor și de caracteristicile autovehiculului, unele descrieri și ilustrații pot diferi de cele de pe autovehiculul dvs.

Niciun fel de date, descrieri și ilustrații furnizate în manual nu pot fi utilizate ca bază pentru vreo cerere de despăgubire.

Ne rezervăm dreptul de a aduce modificări designului și specificațiilor în orice moment, fără notificare prealabilă.

Toate drepturile rezervate. Acest document nu poate fi reprodus sau copiat, integral sau parțial, fără permisiunea noastră scrisă.

**Drum bun!**

Versiunea nr.: T1E24FLPHEVLHDOM25JREU01  
Document emis în august 2025

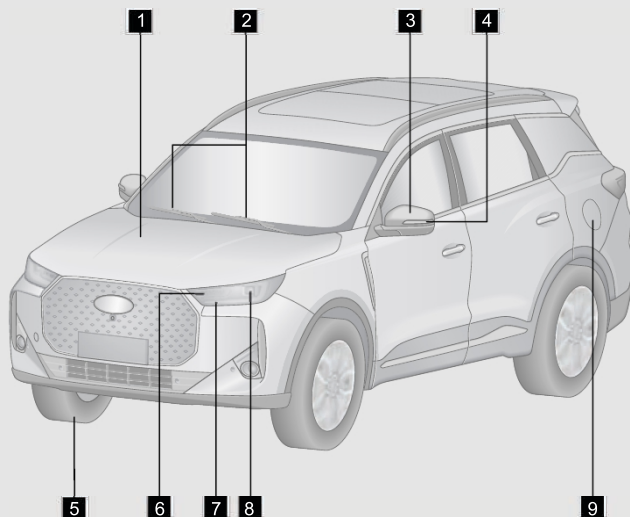

<b>1</b>	Capota .....	P.111
<b>2</b>	Lamelă ștergător față .....	P.40
<b>3</b>	Oglindă retrovizoare exterioară .....	P.36
<b>4</b>	Lumină de semnalizare laterală .....	P.42
<b>5</b>	Anvelopă .....	P.237
<b>6</b>	Lumină de semnalizare .....	P.42
<b>7</b>	Lumină de poziție/lumină de zi .....	P.43
<b>8</b>	Faruri de fază scurtă/fază lungă .....	P.41
<b>9</b>	Clapeta rezervorului de combustibil .....	P.117

Notă: Pentru totalitatea echipamentelor, vedeți autovehiculul real.

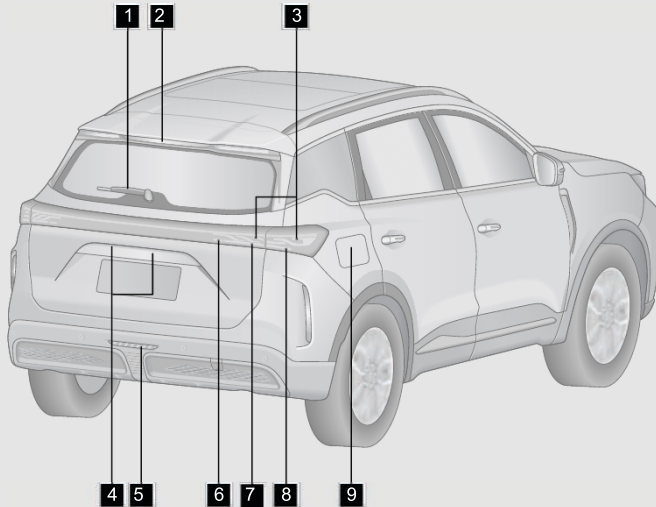

<b>1</b>	Lamelă ștergător spate .....	P.40
<b>2</b>	Al treilea stop .....	P.43
<b>3</b>	Lumina de poziție .....	P.41
<b>4</b>	Lumină pentru plăcuța de înmatriculare .....	P.43
<b>5</b>	Lumină de ceață spate .....	P.41
<b>6</b>	Lumină de marșarier .....	P.43
<b>7</b>	Lumină de frână .....	P.43
<b>8</b>	Lumină de semnalizare .....	P.42
<b>9</b>	Capacul portului de încărcare.....	P.197

Notă: Pentru totalitatea echipamentelor, vedeți autovehiculul real.

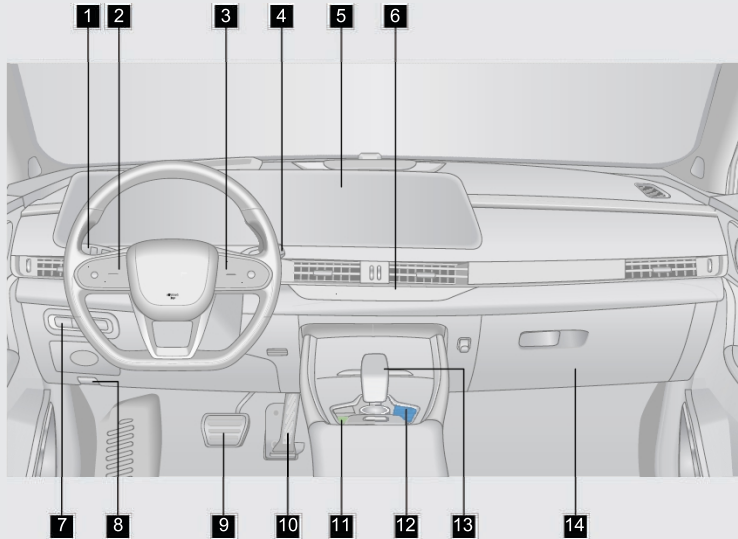

<b>1</b>	Manetă pentru comenzi faruri.....	P.41
<b>2</b>	Buton pentru viteza de croazieră .....	P.145
<b>3</b>	Buton audio .....	P.92
<b>4</b>	Manetă pentru comenzi ștergătoare.....	P.38
<b>5</b>	Afișaj dublu (instrumentar de bord) .....	P.26
	Afișaj dublu (sistem audio) .....	P.87
<b>6</b>	Panou pentru aerul condiționat .....	P.97
<b>7</b>	Buton HDC .....	P.156
	Buton acționat electric pentru ușa din spate .....	P.113
<b>8</b>	Manetă pentru deblocarea capotei .....	P.111
<b>9</b>	Pedala de frână	
<b>10</b>	Pedala de accelerație	
<b>11</b>	Lumini de avarie .....	P.208
<b>12</b>	Panou de control audio .....	P.87
<b>13</b>	Schimbător de viteze .....	P.125
<b>14</b>	Torpedou .....	P.107

Notă: Pentru totalitatea echipamentelor, vedeți autovehiculul real.

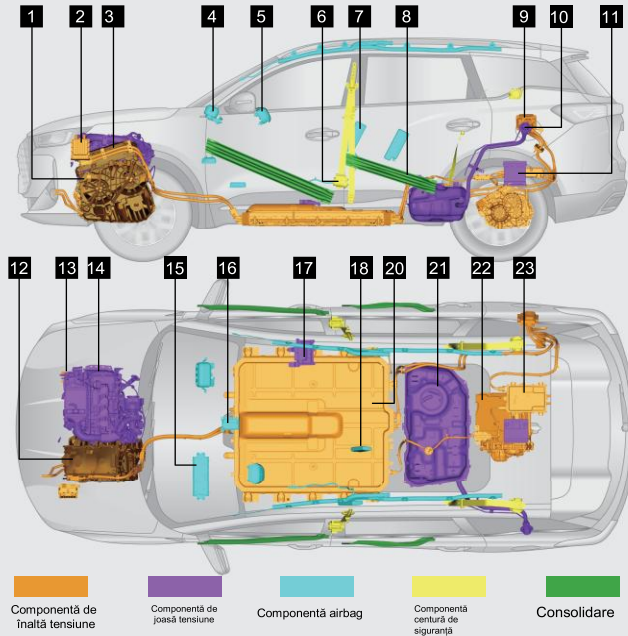

- |   |  |   |
|---|--|---|
| <b>1</b> Transmisie hibridă                                     | <b>2</b> Încălzitor de înaltă presiune                                     | <b>3</b> Unitate de distribuție a energiei de înaltă tensiune             |
| <b>4</b> Airbag frontal pentru pasagerul din față               | <b>5</b> Airbag șofer  | <b>6</b> Pretensionator centură de siguranță (dacă face parte din dotare) |
| <b>7</b> Airbag lateral (dacă face parte din dotare)            | <b>8</b> Scut de protecție   | <b>9</b> Port de încărcare c.a./c.c.                                      |
| <b>10</b> Bușon de combustibil                                  | <b>11</b> Baterie (12 V)   | <b>12</b> Controler motor față  |
| <b>13</b> Compresor electric                                    | <b>14</b> Motor  | <b>15</b> Airbag pentru genunchii șoferului (dacă face parte din dotare)  |
| <b>16</b> Modul de airbag                                       | <b>17</b> Unitate pentru controlul autovehiculului                         | <b>18</b> Airbag central (dacă face parte din dotare)                     |
| <b>19</b> Baterie de alimentare                                 | <b>20</b> Airbag lateral cu protecție cortină (dacă face parte din dotare) | <b>21</b> Rezervor de combustibil de înaltă presiune                      |
| <b>22</b> Motor de acționare spate (dacă face parte din dotare) | <b>23</b> Ansamblu încărcător de bord                                      |   |

Notă: Pentru totalitatea echipamentelor, vedeți autovehiculul real.



## 1. INTRODUCERE

1-1. Cum se citește acest manual	
Cum se citește acest manual .....	2
Cuprins .....	2
Index imagini.....	2
Index .....	2
1-2. Simboluri în manual	
Simboluri în manual .....	3
1-3. Inspectarea noului autovehicul	
Certificat de înregistrare a utilizatorului.....	4
Fișa de livrare .....	5
1-4. Fișa de servicii de consultanță „față în față”	
Fișa de servicii de consultanță „față în față” .....	7
1-5. Inspectarea noului autovehicul	
Inspectarea noului autovehicul.....	11
Certificat de inspecție la livrare. ..	11
1-6. Rodarea noului autovehicul	
Rodarea noului autovehicul .....	12
1-7. Cum să economisiți combustibil și să extindeți durata de viață a autovehiculului	
Cum să economisiți combustibil și să extindeți durata de viață a autovehiculului.....	13
1-8. Precauții înainte de conducerea autovehiculului	
Verificări de siguranță .....	14
Înainte de pornirea motorului.....	14
După pornirea motorului.....	15
În timpul condusului .....	15
Operațiuni de parcare.....	15
Parcarea în pantă.....	16
Inspectarea sistemul de evacuare .....	17

1-9. Precauții la condusul pe teren accidentat	
Condusul pe teren accidentat ....	18
1-10. Precauții la condusul pe ploaie	
În timpul condusului pe carosabil alunecos .....	19
Condusul prin apă.....	19
1-11. Precauții la condusul pe timp de iarnă	
Sfaturi pentru condusul pe timp de iarnă .....	20
Condusul pe drum acoperit cu gheață și zăpadă.....	21
Anvelope de iarnă.....	22
Lanțuri antiderapante (lanțuri pentru zăpadă).....	22
1-12. Notificare privind siguranța cibernetică	
Notificare privind actualizarea sau încetarea serviciului de asistență pentru securitatea cibernetică ....	23
Notificare privind siguranța cibernetică în caz de casare sau revânzare.....	24

## 2. PREGĂTIREA PENTRU CONDUS

2-1. Instrumentarul de bord	
Prezentare generală a instrumentarului de bord .....	26
Reglarea instrumentarului de bord .....	27
Indicator de funcționare/defecțiune .....	27
2-2. Volan	
Claxon .....	34
Reglarea volanului .....	34
2-3. Oglinda retrovizoare	
Oglinda retrovizoare interioară...	35
Oglinda retrovizoare exterioră..	36

## 2-4. Sistemul de ștergătoare

Funcționarea ștergătoarelor .....	38
Înlocuirea lamei ștergătorului .....	40

## 2-5. Sistemul de iluminat

Luminile exterioare .....	41
Luminile interioare .....	43
Reglarea direcției farurilor .....	44
Funcția „Follow Me Home” .....	44
Funcția inteligentă de localizare a autovehiculului .....	45
Asistență pentru comutarea automată între faza lungă și faza scurtă (IHC) .....	45
Instrucțiuni în caz de aburire ușoară .....	46

## 2-6. Scaun

Poziția corectă de ședere .....	47
Scaunele din față .....	47
Scaunele de pe al doilea rând .....	49
Funcția de încălzire/ventilație a scaunelor (dacă face parte din dotare) .....	49
Funcția de memorare a poziției scaunelor (dacă face parte din dotare) .....	50

## 2-7. Centura de siguranță

Centura de siguranță .....	51
Pretensionator pentru centura de siguranță (dacă face parte din dotare) .....	56

## 2-8. Sisteme de protecție pentru copii

Sisteme de protecție pentru copii .....	57
Sisteme recomandate de protecție pentru copii .....	59
Ancora superioară de prindere .....	60
Instalarea sistemelor de protecție pentru copii .....	61
Activarea și dezactivarea airbagului pentru pasagerul din față (dacă face parte din dotare) .....	63
Memento privind prezența copiilor pe scaunul din spate .....	64

## 3. FUNCȚII INTERIOARE

## 3-1. Informații despre cheie

Cheie inteligentă .....	69
Raza de acțiune .....	72
Acces fără cheie .....	73
Securizarea autovehiculului .....	75
Sistemul de imobilizare .....	76
Localizarea autovehiculului cu cheia inteligentă (dacă face parte din dotare) .....	77
Pornirea de la distanță cu cheia inteligentă (dacă face parte din dotare) .....	77

## 3-2. Portiere

Blocarea/deblocarea portierelor .....	78
Buton mecanic pentru portieră .....	79
Sistemul de blocare a portierelor pentru protecția copiilor .....	80

## 3-3. Geamuri

Geamuri acționate electric .....	81
Funcția de control de la distanță al geamurilor .....	82
Funcția de protecție împotriva blocării geamului (dacă face parte din dotare) .....	83

## 3-4. Trapă panoramică

Trapă panoramică (dacă face parte din dotare) .....	85
Funcția de control de la distanță al trapei .....	86
Funcția de protecție împotriva blocării trapei .....	86

## 3-5. Sistemul audio

Vizualizarea opțiunilor de sunet .....	87
Meniul de comenzi rapide .....	88
Setări locale .....	89
Setări autovehicul .....	89
Buton audio .....	92
Funcția de recunoaștere vocală (dacă face parte din dotare) .....	92
Legătură pentru telefon (dacă face parte din dotare) .....	93

## 3-6. Sistemul de aer condiționat

Sistemul de aer condiționat .....	97
-----------------------------------	----

Funcția de încălzire a sistemului de aer condiționat .....	101	Deschiderea de urgență a ușii portbagajului .....	117
Funcția de răcire a sistemului de aer condiționat .....	102	3-15. Clapeta rezervorului de combustibil	
Controlul duzelor de ieșire a aerului .....	103	Clapeta compartimentului de alimentare electrică.....	117
Setări aer condiționat .....	103	<b>4. CONDUCEREA AUTOVEHICULULUI</b>	
Spațiu de depozitare cu răcire în cotiera centrală auxiliară (dacă face parte din dotare).....	104	4-1. Pornirea autovehiculului	
3-7. Funcția de odorizare		Înainte de pornirea autovehiculului .....	122
Funcția de odorizare (dacă face parte din dotare).....	104	Alimentarea cu energie a autovehiculului .....	122
3-8. Încărcarea wireless		Înteruperea alimentării cu energie a autovehiculului.....	123
Încărcarea wireless (dacă face parte din dotare).....	106	Întreținerea automată a motorului .....	124
3-9. Spațiul de depozitare		4-2. Transmisia	
Spațiul de depozitare.....	107	Transmisia automată .....	125
Cortină pentru bagaje (dacă face parte din dotare).....	109	Modul de condus .....	127
Suport.....	109	4-3. Sistemul de direcție	
3-10. Priză de alimentare		Sistemul de servodirecție electrică (EPS).....	128
Priză de alimentare.....	110	4-4. Sistemul de frânare	
3-11. Port USB		Sistemul frânei de parcare electrice (EPB).....	129
Port USB față.....	110	Sistemul de parcare automată (AUTO HOLD) .....	132
Port USB spate.....	111	Frâna de picior.....	133
3-12. Parasolare și oglinzi de curtoazie		Sistemul de frânare	
Parasolare și oglinzi de curtoazie .....	111	Descrierea funcțiilor .....	134
3-13. Deschiderea/		4-5. Airbag (SRS)	
închiderea capotei.....	111	Airbag (SRS).....	134
3-14. Ușa portbagajului		<b>5. SISTEME DE ASISTENȚĂ PENTRU CONDUCĂTORUL AUTO</b>	
Acționarea manuală a ușii portbagajului .....	112	5-1. Sistem de asistență privind limita de viteză (SLA)	
Acționarea electrică a ușii portbagajului (dacă face parte din dotare).....	113	Sistem de asistență privind limita de viteză (SLA) (dacă face parte din dotare).....	145

5-2. Sistemul vitezei de croazieră (dacă face parte din dotare)	Sistemul de alertă de trafic transversal în spate (RCTA) (dacă face parte din dotare) ..... 164
Controlul adaptiv al vitezei de croazieră (ACC) (dacă face parte din dotare)..... 145	Sistemul de frânare la trafic transversal în spate (RCTB) (dacă face parte din dotare) ..... 165
Funcția de control al vitezei (SCF) (dacă face parte din dotare)..... 151	Sistemul de avertizare pentru coliziune din spate (RCW)..... 165
Sistemul de alertă inteligentă privind viteza (ISAS) (dacă face parte din dotare) ..... 151	
Limitator de viteză activ (dacă face parte din dotare)..... 152	5-7. Sistemul de asistență pentru siguranța la volan
	Sistemul Head Up Display (HUD) (dacă face parte din dotare) ..... 165
5-3. Sistemul de asistență la blocaje în trafic (TJA)/sistemul integrat de asistență pentru viteza de croazieră (ICA) (dacă face parte din dotare)	Sistemul de avertizare privind plecarea vehiculului din față (DAI) (dacă face parte din dotare) ..... 167
Sistemul de asistență pentru ambuteiaje (TJA) / sistemul integrat de asistență pentru viteza de croazieră (ICA) ..... 153	5-8. Sistemul de frânare automată de urgență (AEB) / Sistemul de avertizare pentru coliziune frontală (FCW) (dacă face parte din dotare)
Sistemul inteligent de evitare a coliziunilor (IES) (dacă face parte din dotare)..... 155	Sistemul de frânare automată de urgență (AEB) / Sistemul de avertizare pentru coliziune frontală (FCW) ..... 167
5-4. Sistemul de asistență la coborâre (HDC)	5-9. Sistemul de monitorizare a presiunii în anvelope (TPMS)
Sistemul de asistență la coborâre (HDC)..... 155	Sistemul de monitorizare a presiunii în anvelope (TPMS) ..... 170
5-5. Sistemul de asistență la menținerea benzii de rulare	5-10. Sistemul de monitorizare a șoferului (DMS)
Sistemul de asistență la menținerea benzii de rulare (dacă face parte din dotare) ..... 157	Sistemul de monitorizare a șoferului (DMS) ..... 172
Sistemul de avertizare la părăsirea benzii de circulație (LDW)..... 157	5-11. Sistemul de asistență la parcare
Sistemul de prevenire la părăsirea benzii de circulație (LDP)..... 159	Sistemul de monitor cu vedere panoramică (AVM) (dacă face parte din dotare) ..... 173
Sistemul de asistență la menținerea benzii de rulare în situații de urgență (ELK)..... 160	Sistemul radarului de parcare (dacă face parte din dotare) ..... 177
5-6. Sistemul de detectare a unghiului mort (BSD) (dacă face parte din dotare)	
Sistemul de detectare a unghiului mort (BSD)..... 162	
Sistemul de avertizare privind portiera deschisă (DOW) ..... 164	

5-12. Sistemul de frânare la coliziune multiplă (MCB)	
Sistemul de frânare la coliziune multiplă (MCB) .....	179
5-13. Sistemul de control al forței de frânare	
Sistemul de control electronic al stabilității (ESP) .....	179
Sistemul anti-blocare la frânare (ABS) .....	181
Funcție extinsă (dacă face parte din dotare).....	182
5-14. Sistemul autovehiculului electric Plug-in Hybrid (PHEV)	
Bateria de alimentare.....	183
Noi setări pentru energie.....	186
Intensitatea de recuperare a energiei .....	188
Modul de funcționare .....	189
Dispozitivul de încărcare .....	193
Operațiunea de încărcare .....	196
Blocarea electronică a prizei de încărcare c.a. ....	201
Eliberarea manuală a pistolului de încărcare (numai pentru încărcarea c.a.).....	202
Măsurile de precauție la încărcare .....	203
Sunet de avertizare a pietonilor la viteză mică .....	204
5-15. Confidențialitatea datelor	
Sistemul de avertizare cu privire la starea de oboseală și la lipsa de atenție a conducătorului auto (DDAW) .....	205
Sistemul avansat de asistență pentru conducătorul auto (ADAS).....	205
Apel de urgență (eCall) .....	205

## 6.ÎN CAZ DE URGENȚĂ

6-1. Cunoștințe de bază despre autovehiculul pentru situații de urgență	
ECALL (dacă face parte din dotare) .....	208
Lumini de avarie.....	208
Vestă reflectorizantă.....	209
Triunghi reflectorizant.....	209
Unelte de rezervă (dacă face parte din dotare) .....	209
6-2. Manevrarea autovehiculului în situații de urgență	
Pană de cauciuc .....	210
Repararea anvelope în situații de urgență .....	210
Dacă temperatura lichidului de răcire a motorului este ridicată ..	213
Dacă bateria este descărcată ..	215
6-3. Tractarea	
Cârlig de tractare (dacă face parte din dotare) .....	217
Tractarea autovehiculului.....	218
Tractarea în situații de urgență ..	219
Instalarea ochiului de tractare ..	220
6-4. Siguranța	
Cutia de siguranțe.....	221
Verificarea siguranței.....	222
Înlocuirea siguranței .....	223

## 7.ÎNȚREȚINEREA

7-1. Reparații și întreținere	
Reparații și întreținere .....	226
Atelierul de service autorizat vă stă la dispoziție .....	226
Citirea informațiilor codului de identificare a autovehiculului .....	227
Verificări de siguranță.....	227

## 7-2. Întreținerea normală

Întreținerea normală .....	228
Bateria de alimentare .....	229
Verificarea nivelului de ulei .....	233
Verificarea nivelului de lichid de transmisie .....	234
Verificarea nivelului de lichid de frână .....	234
Verificarea nivelului de lichid de răcire .....	235
Verificarea radiatorului și a condensatorului .....	236
Verificarea curelei de transmisie .....	236
Verificarea anvelopelor .....	237
Rotația anvelopelor .....	239
Verificarea bateriei .....	239
Verificarea filtrului de aer condiționat .....	239
Verificarea lichidului de spălare a parbrizului .....	239
Verificarea lamelelor ștergătoarelor .....	240

## 7-3. Întreținerea regulată

Informații privind prima întreținere .....	242
Programul de întreținere .....	243
Date tehnice .....	251

## 8. SPECIFICAȚII

### 8-1. Amplasarea etichetelor

Numărul de identificare a autovehiculului (VIN) .....	254
---	-----

Eticheta de produs a autovehiculului .....	254
Numărul motorului .....	255
Zonă dedicată pe parbriz pentru instalarea și citirea etichetelor electronice (dacă face parte din dotare) .....	255

### 8-2. Specificațiile autovehiculului

Dimensiunile autovehiculului .....	256
Tipul autovehiculului .....	257
Greutatea autovehiculului .....	257
Performanța autovehiculului .....	258
Performanța motorului .....	258
Motorul de propulsare .....	259
Sistemul de combustibil .....	259
Sistemul de suspensie .....	260
Bateria de alimentare .....	260
Bateria .....	260
Sistemul de direcție .....	261
Sistemul de frânare .....	261
Alinierea roților .....	262
Roata și anvelopa .....	262
Specificațiile becurilor .....	263
Gama de măsurători ale dimensiunilor totale ale autovehiculului cu excepția următoarelor componente .....	263
Drepturile dvs. .....	265
Contactați-ne .....	265

## INDEX ALFABETIC

1-1. Cum se citește acest manual	Înainte de pornirea motorului..... 14
Cum se citește acest manual..... 2	După pornirea motorului..... 15
Cuprins..... 2	În timpul condusului ..... 15
Index imagini ..... 2	Operațiuni de parcare ..... 15
Index..... 2	Parcarea pe pantă..... 16
1-2. Simboluri în manual	Sistemul de evacuare
Simboluri în manual..... 3	Inspectarea..... 17
1-3. Inspectarea noului autovehicul	1-9. Precauții la condusul pe teren accidentat
Certificatul de înregistrare a utilizatorului	Condusul pe teren accidentat..... 18
..... 4	1-10. Precauții la condusul pe ploaie
Fișa de livrare..... 5	În timpul condusului pe carosabil alunecos..... 19
1-4. Fișa de servicii de consultanță „față în față”	Condusul prin apă ..... 19
Fișa de servicii de consultanță „față în față” ..... 7	1-11. Precauții la condusul pe timp de iarnă
1-5. Inspectarea noului autovehicul	Sfaturi pentru condusul pe timp de iarnă
Inspectarea noului autovehicul ..... 11	..... 20
Certificatul de inspectare la livrare	Condusul pe drum acoperit cu gheață și zăpadă..... 21
..... 11	Anvelope de iarnă..... 22
1-6. Rodarea noului autovehicul	Lanțuri antiderapante (lanțuri pentru zăpadă)..... 22
Rodarea noului autovehicul..... 12	1-12. Notificare privind siguranța cibernetică
1-7. Cum să economisiți combustibil și să extindeți durata de viață a autovehiculului	Notificare privind actualizarea sau încetarea serviciului de asistență pentru securitatea
Cum să economisiți combustibil și să extindeți durata de viață a autovehiculului ..... 13	..... 23
1-8. Precauții înainte de conducerea autovehiculului	Notificare privind siguranța cibernetică în caz de casare sau revânzare..... 24
Verificări de siguranță ..... 14	

# 1. INTRODUCERE

## 1-1. Cum se citește acest manual

### Cum se citește acest manual

---

Există trei modalități de a găsi informațiile de care aveți nevoie în manual. Iată o scurtă prezentare a fiecăreia.

### Cuprins

---

Cuprinsul principal vă va spune ce capitol din Manualul de utilizare conține informațiile de care aveți nevoie și la ce pagină să le găsiți.

### Index imagini

---

Indexul de imagini este un instrument util pentru a găsi rapid informațiile necesare, în special dacă nu sunteți familiarizat(ă) cu numele componentei.

### Index

---

Aceasta este cea mai rapidă metodă pentru a găsi informațiile de care aveți nevoie. Indexul conține o listă completă a tuturor termenilor importanți asociați autovehiculului.

## 1-2. Simboluri în manual

## Simboluri în manual

Următoarele simboluri sunt utilizate în manual pentru a vă atrage atenția asupra informațiilor deosebit de importante. Pentru a minimiza cât mai mult posibil riscurile, citiți cu atenție instrucțiunile asociate acestor simboluri înainte de a conduce și respectați-le.

 AVERTISMENT

Indică o situație potențial periculoasă care, dacă nu este evitată, poate duce la deteriorarea autovehiculului, vătămări corporale sau chiar la deces.

 ATENȚIE

Indică o situație potențial periculoasă care, dacă nu este evitată, poate duce la deteriorarea autovehiculului și a echipamentelor sale, reducându-i durata de utilizare.

 PROTECȚIA MEDIULUI

Indică faptul că deșeurile trebuie manipulate sau eliminate în conformitate cu reglementările locale de mediu pentru a evita orice contaminare.

 CITIȚI

Indică faptul că, înainte de orice operațiune, trebuie citit capitolul relevant din acest manual.

AVERTISMENTELE și ATENȚIONĂRILE din acest manual referitoare la siguranța personală și a autovehiculului sunt foarte importante. Asigurați-vă că toată lumea din autovehicul urmează cu atenție aceste instrucțiuni pentru a vă bucura de experiența la volan și pentru a vă menține autovehiculul în condiții optime.

# 1. INTRODUCERE

## 1-3. Inspectarea noului autovehicul

Înainte de achiziționare, atelierul de service autorizat a inspectat autovehiculul în conformitate cu reglementările. Atelierul de service va înregistra data livrării și va aplica ștampila sa oficială pe Certificatul de înregistrare a utilizatorului. Înainte de a semna Certificatul de înregistrare a utilizatorului, dealerul autorizat vă va oferi instrucțiuni referitoare la performanțele generale ale autovehiculului și câteva informații de bază despre caracteristicile acestuia și funcționarea obișnuită, în conformitate cu Fișa de livrare a autovehiculului.

### Certificat de înregistrare a utilizatorului.

Cod model	
Numărul de identificare a autovehiculului (VIN)	
Numărul motorului sau numărul transmisiei	
Numărul de înmatriculare a autovehiculului:	
Ștampila dealerului:	
Semnătura dealerului:	
Data de livrare	
Utilizator	
Adresa	
E-mail	
Telefon	
Mi s-au furnizat și explicat următoarele elemente:	
<ul style="list-style-type: none"><li>• AUTOVEHICUL</li><li>• MANUAL DE UTILIZARE</li><li>• INSPECȚIA ÎNAINTE DE LIVRARE</li></ul>	
Semnătura utilizatorului:	
Semnătura dealerului:	

## Fișa de livrare

Categorie	Nr.	Elemente	Dacă s-a trecut inspecția și s-a explicat clar	
			DA <input type="checkbox"/>	NU <input type="checkbox"/>
Performanța autovehiculului	1	Motor	DA <input type="checkbox"/>	NU <input type="checkbox"/>
	2	Ulei de motor, lichid de frână, lichid de servodirecție (dacă face parte din dotare), lichid de răcire, lichid de spălare a parbrizului	DA <input type="checkbox"/>	NU <input type="checkbox"/>
	3	Codul VIN, numărul motorului și plăcuța de identificare, etc.	DA <input type="checkbox"/>	NU <input type="checkbox"/>
	4	Setul complet de chei ale autovehiculului	DA <input type="checkbox"/>	NU <input type="checkbox"/>
	5	Toate luminile autovehiculului	DA <input type="checkbox"/>	NU <input type="checkbox"/>
	6	Parbrizul și suprafețele vopsite	DA <input type="checkbox"/>	NU <input type="checkbox"/>
	7	Vitezometru, tahometru și afișaj LCD al instrumentarului de bord	DA <input type="checkbox"/>	NU <input type="checkbox"/>
	8	Anvelope, anvelope de rezervă, unelte de rezervă și manualul de utilizare	DA <input type="checkbox"/>	NU <input type="checkbox"/>
	9	Scaune, centuri de siguranță, aer condiționat, butoane și prize, torpedou și parasolare	DA <input type="checkbox"/>	NU <input type="checkbox"/>
	10	Geamuri, oglinzi retrovizoare, ștergătoare de parbriz, spălătoare de parbriz, baterie, sistemul radar pentru marșarier, claxoane, trapă (dacă face parte din dotare), dispozitiv audio și antenă	DA <input type="checkbox"/>	NU <input type="checkbox"/>

## 1. INTRODUCERE

Categorie	Nr.	Elemente	Dacă s-a trecut inspecția și s-a explicat clar	
Cunoștințe de bază despre funcționare	1*	Benzină fără plumb cu o cifră octanică de 91 sau mai mare	DA <input type="checkbox"/>	NU <input type="checkbox"/>
		Benzină fără plumb cu o cifră octanică de 92 sau mai mare	DA <input type="checkbox"/>	NU <input type="checkbox"/>
		Benzină fără plumb cu o cifră octanică de 95 sau mai mare	DA <input type="checkbox"/>	NU <input type="checkbox"/>
		E22-E100	DA <input type="checkbox"/>	NU <input type="checkbox"/>
	2	Funcționare normală în timpul perioadei de rodaj	DA <input type="checkbox"/>	NU <input type="checkbox"/>
	3	Funcționarea tuturor luminilor autovehiculului	DA <input type="checkbox"/>	NU <input type="checkbox"/>
	4	Înțelegerea marilor de avertizare și a indicatoarelor luminoase	DA <input type="checkbox"/>	NU <input type="checkbox"/>
	5	Timpul/kilometrajul corect al programului de întreținere	DA <input type="checkbox"/>	NU <input type="checkbox"/>
	6	Întreținerea autovehiculului în timpul iernii/verii	DA <input type="checkbox"/>	NU <input type="checkbox"/>
	7	Înțelegerea aprofundată a sistemului de răcire și a utilizării normale a lichidului de răcire	DA <input type="checkbox"/>	NU <input type="checkbox"/>
	8	Funcționarea corectă a aerului condiționat	DA <input type="checkbox"/>	NU <input type="checkbox"/>
	9	Precauții în timpul pornirii autovehiculului	DA <input type="checkbox"/>	NU <input type="checkbox"/>
10	Funcționarea corectă a sistemului audio	DA <input type="checkbox"/>	NU <input type="checkbox"/>	
11	Utilizarea corectă a trapei (dacă face parte din dotare)	DA <input type="checkbox"/>	NU <input type="checkbox"/>	
Semnătura agentului de vânzări:      Data:				
Semnătura utilizatorului:              Data:				

\*: Vă rugăm să folosiți combustibilul recomandat de dealerii autorizați.

## 1-4. Fișa de servicii de consultanță „față în față”

## Fișa de servicii de consultanță „față în față”

Atelierul de service autorizat vă va pune la dispoziție un consilier de service dedicat atunci când achiziționați autovehiculul. Dacă aveți întrebări referitoare la autovehicul, vă rugăm să contactați dealerul.

Foia 1 (pentru utilizator)

Numele utilizatorului:		Data achiziției:
Departamentul Vânzări și service:		Model:
Numărul de identificare a autovehiculului (VIN):		
Următoarele elemente trebuie să fie confirmate de către utilizator:		
1. Livrarea și inspecția autovehiculului (Marcați cu „√” pentru „Da” și „x” pentru Alte situații):		
<input type="checkbox"/>	Utilizatorului i s-a prezentat funcționarea de bază a autovehiculului și s-a efectuat inspecția la livrare.	
<input type="checkbox"/>	Utilizatorului i s-au explicat politicile privind garanția.	
<input type="checkbox"/>	Utilizatorului i s-au explicat precauțiile legate de condus.	
<input type="checkbox"/>	Utilizatorului i s-au explicat importanța întreținerii regulate și intervalul de timp/kilometrajul recomandat pentru întreținerea regulată.	
<input type="checkbox"/>	Utilizatorului i s-a explicat importanța efectuării întreținerii/reparațiilor regulate ale autovehiculului la un atelier de service autorizat.	
<input type="checkbox"/>	Utilizatorului i s-a furnizat manualul de utilizare și i s-a reamintit să îl citească.	
<input type="checkbox"/>	Utilizatorul a fost informat cu privire la linia telefonică de asistență și la modul de utilizare a acesteia.	
2. Introducere privind modul serviciilor de consiliere „față în față” (Marcați cu „√” pentru „Da” și „x” pentru Alte situații):		
<input type="checkbox"/>	Dacă aveți întrebări sau nelămuriri, vă rugăm să contactați un consilier pentru servicii.	
<input type="checkbox"/>	Consilierul pentru servicii este singura persoană autorizată de dealer să răspundă la întrebările utilizatorului.	
<input type="checkbox"/>	S-a alocat un consilier pentru servicii dedicat fiecărui utilizator pentru servicii „unu la unu”.	
<input type="checkbox"/>	Dacă utilizatorul nu este pe deplin mulțumit de consilierul pentru servicii, acesta poate selecta un alt consilier pentru servicii.	
Următoarele elemente trebuie să fie confirmate de către utilizator:		
3. Prezentarea activităților principale ale consilierului pentru servicii (Marcați cu „√” pentru „Da” și „x” pentru Alte situații):		

## 1. INTRODUCERE

<input type="checkbox"/>	Recepția în atelier pentru service și întreținere.
<input type="checkbox"/>	Mementouri privind întreținerea regulată.
<input type="checkbox"/>	Răspunsuri la consultația privind lucrările de service/întreținere.
<input type="checkbox"/>	Rezervare pentru service/întreținere.
<input type="checkbox"/>	Mementouri/recepția pentru inspecția anuală.
<input type="checkbox"/>	Controale periodice și mementouri pentru service și felicitări de sărbători.
<input type="checkbox"/>	Alte preocupări din partea utilizatorului.
4. Stabilirea relației pentru servicii de consultanță „față în față”	
Cartea de vizită a consilierului pentru servicii	
Semnătura utilizatorului/data:	
Semnătura consilierului pentru servicii/data:	

## Foaia 2 (pentru departamentul de vânzări și service)

Numele utilizatorului:		Data achiziției:
Departamentul Vânzări și service:		Model:
Numărul de identificare a autovehiculului (VIN):		
Următoarele elemente trebuie să fie confirmate de către utilizator:		
1. Livrarea și inspecția autovehiculului (Marcați cu „√” pentru „Da” și „x” pentru Alte situații):		
<input type="checkbox"/>	Utilizatorului i s-a prezentat funcționarea de bază a autovehiculului și s-a efectuat inspecția la livrare.	
<input type="checkbox"/>	Utilizatorului i s-au explicat politicile privind garanția.	
<input type="checkbox"/>	Utilizatorului i s-au explicat precauțiile legate de condus.	
<input type="checkbox"/>	Utilizatorului i s-au explicat importanța întreținerii regulate și intervalul de timp/kilometrajul recomandat pentru întreținerea regulată.	
<input type="checkbox"/>	Utilizatorului i s-a explicat importanța efectuării întreținerii sau a reparațiilor regulate ale autovehiculului la un atelier de service autorizat.	
<input type="checkbox"/>	Utilizatorului i s-a furnizat manualul de utilizare și i s-a reamintit să îl citească.	
<input type="checkbox"/>	Utilizatorul a fost informat cu privire la linia telefonică de asistență și la modul de utilizare a acesteia.	
2. Introducere privind modul serviciilor de consiliere „față în față” (Marcați cu „√” pentru „Da” și „x” pentru Alte situații):		
<input type="checkbox"/>	Dacă aveți întrebări sau nelămuriri, vă rugăm să întrebați consilierul pentru servicii.	
<input type="checkbox"/>	Consilierul pentru servicii este singura persoană autorizată de dealer să răspundă la întrebările utilizatorului.	
<input type="checkbox"/>	S-a alocat un consilier pentru servicii dedicat fiecărui utilizator pentru servicii „față în față”.	
<input type="checkbox"/>	Dacă utilizatorul nu este pe deplin mulțumit de consilierul pentru servicii, acesta poate solicita un alt consilier pentru servicii.	
Următoarele elemente trebuie să fie confirmate de către utilizator:		
3. Prezentarea activităților principale ale consilierului pentru servicii (Marcați cu „√” pentru „Da” și „x” pentru Alte situații):		
<input type="checkbox"/>	Recepția în atelier pentru service și întreținere.	
<input type="checkbox"/>	Mementouri privind întreținerea regulată.	
<input type="checkbox"/>	Răspunsuri la consultația privind lucrările de service/întreținere.	
<input type="checkbox"/>	Programare pentru service/întreținere.	

## 1. INTRODUCERE

<input type="checkbox"/>	Mementouri pentru inspecția anuală.
<input type="checkbox"/>	Controale periodice și mementouri pentru service și felicitări de sărbători.
<input type="checkbox"/>	Alte preocupări din partea utilizatorului.
4. Stabilirea relației pentru servicii de consultanță „față în față”	
Cartea de vizită a consilierului pentru servicii	
Semnătura utilizatorului/data:	
Semnătura consilierului pentru servicii/data:	

## 1-5. Inspectarea noului autovehicul

## Inspectarea noului autovehicul

Înainte de a vă livra autovehiculul, departamentul Vânzări și service al dealerului l-a inspectat în conformitate cu reglementările. Departamentul de Vânzări și service auto trebuie să completeze data livrării în certificatul de inspecție și să aplice ștampila oficială a dealerului.

Dealerul vă va verifica autovehiculul în conformitate cu „Fișa de livrare” și vă va oferi informații privind utilizarea autovehiculului. Fișa va fi semnată de către vânzător și utilizator.

## Certificat de inspecție la livrare

Documentul de față reprezintă dovada că acest vehicul a trecut inspecția la livrare în conformitate cu reglementările în vigoare, iar calitatea corespunde specificațiilor tehnice.

Model autovehicul	
Numărul de identificare a autovehiculului (VIN)	
Numărul motorului sau numărul transmisiei	
Numărul de înmatriculare a autovehiculului:	
Ștampila oficială a departamentului de Vânzări și service:	
Semnătura în numele departamentului de Vânzări și service:	
Data de livrare	
Utilizator	
Adresa	
E-mail	
Telefon	
Mi s-au furnizat și explicat următoarele elemente:	
<ul style="list-style-type: none"> <li>• AUTOVEHICUL</li> <li>• MANUAL DE UTILIZARE</li> <li>• INSPECȚIA ÎNAINTE DE LIVRARE</li> </ul>	
Semnătura utilizatorului:	
Semnătura în numele departamentului de Vânzări și service:	

# 1. INTRODUCERE

## 1-6. Rodarea noului autovehicul

### Rodarea noului autovehicul

Rezistența la fricțiune între piesele mobile ale unui autovehicul nou este mult mai probabilă în timpul utilizării inițiale a autovehiculului decât ulterior. Prin urmare, utilizarea inițială poate avea un impact mai mare asupra duratei de viață, fiabilității operaționale și economiei autovehiculului. Vă sfătuim ca utilizarea unui autovehicul nou să respecte cu strictețe următoarele orientări și ca perioada de rodaj să fie în medie de 3000 km.

Reguli de conducere în perioada de rodaj a unui autovehicul nou

Primii 1.000 km:

- Evitați să conduceți cu viteză maximă;
- Viteza de deplasare nu trebuie să depășească 100 km/h;
- Evitați să conduceți la viteză maximă în fiecare treaptă de viteză.

În primii 1.000 - 1.500 km:

- Viteza de conducere poate fi mărită treptat până la cea mai mare viteză;
- Turația motorului poate fi crescută treptat până la turația maximă admisibilă.

Recomandări de conducere după perioada de rodaj

- Atunci când conduceți un autovehicul, viteza maximă pe care motorul o permite în scurt timp este de 6.000 r/min. La schimbarea manuală a vitezelor, treceți în treapta superioară din apropiere în timp ce indicatorul tahometrului ajunge în zona roșie a indicatorului.
- Turația motorului nu trebuie să fie prea mică în timpul condusului, astfel încât va fi necesar să se treacă la treapta de viteză corespunzătoare. Nu porniți motorul la turație maximă în neutru sau în alte trepte de viteză dacă motorul este rece.

Recomandări privind rodajul anvelopelor și al roților:

Atunci când începeți să utilizați anvelope noi, nu este disponibilă cea mai bună aderență. Prin urmare, anvelopele noi au nevoie, de asemenea, de rodaj, astfel încât autovehiculul trebuie condus încet și mai ales cu atenție în primii 100 km.

Recomandări privind rodajul sistemului de frânare:

Și o garnitură de frână nouă are nevoie de rodaj, deoarece frânele nu pot furniza fricțiunea ideală în timpul primilor 200 km. Dacă eficiența frânării este ușor mai slabă în această etapă, măriți corespunzător forța de apăsare pe pedală. Această condiție se aplică, de asemenea, la fiecare înlocuire ulterioară a garniturii de frână.



#### PROTECȚIA MEDIULUI

Evitați funcționarea motorului la viteze mari inutile. Trecerea la o treaptă de viteză superioară la timp ajută la economisirea combustibilului, reducerea zgomotului în timpul mersului și reducerea poluării mediului.

**Cum să economisiți combustibil și să extindeți durata de viață a autovehiculului**

Economisirea combustibilului este determinată în mare măsură de condițiile autovehiculului și de obiceiurile de conducere. Nu suprasolicitați autovehiculul, ceea ce contribuie, de asemenea, la prelungirea duratei de viață a acestuia.

În continuare se oferă sfaturi specifice pentru economisirea combustibilului:

1. Asigurați-vă că mențineți o presiune adecvată de umflare a anvelopelor. Presiunea insuficientă de umflare a anvelopelor va duce la uzura acestora și la risipirea combustibilului.
2. Autovehiculul nu trebuie să fie încărcat cu greutate inutile. Sarcinile grele cresc efortul motorului, ceea ce duce la un consum ridicat de combustibil.
3. Evitați mersul la ralanti pentru încălzire pentru o perioadă îndelungată. Autovehiculul poate fi condus odată ce motorul funcționează fără probleme. Timpul de încălzire pe vreme rece va fi mai lung decât în alte anotimpuri.
4. Accelerați încet și lin. Evitați pornirea bruscă.
5. Evitați mersul la ralanti al motorului pentru o perioadă îndelungată. Dacă trebuie să parcați autovehiculul și să așteptați mult timp, opriți motorul și porniți-l din nou mai târziu.
6. Evitați ieșirea din turajie sau turajia excesivă a motorului. Selectați vitezele adecvate în funcție de condițiile de drum.
7. Evitați accelerarea și decelerarea frecventă. Conducusul cu opriri și plecări (Stop-and-go) va risipi combustibilul.
8. Evitați opririle și frânările inutile. Trebuie să păstrați o viteză stabilă. Respectați semafoarele în timpul conducusului și reduceți la minimum numărul de opriri ori profitați din plin de drumul fără semafor pentru a conduce autovehiculul. Păstrați o distanță corespunzătoare față de alte autovehicule pentru a evita frânarea bruscă, ceea ce va reduce și uzura frânelor.
9. Evitați pe cât posibil zonele cu trafic intens sau blocaje rutiere.
10. Nu țineți piciorul pe pedalele de ambreiaj sau de frână pentru o perioadă îndelungată. Acest lucru va cauza uzură prematură, supraîncălzire și consum mare de combustibil.
11. Mențineți o viteză adecvată pe autostradă. Cu cât viteza autovehiculului este mai mare, cu atât consumul de combustibil este mai mare. Reducerea vitezei va economisi combustibil.
12. Mențineți alinierea corectă a roților din față. Evitați coliziunea cu bordurile drumurilor și reduceți viteza autovehiculului atunci când conduceți pe suprafețe dure. Alinierea necorespunzătoare a roților din față nu numai că va accelera uzura anvelopelor, dar va crește și efortul motorului.
13. Evitați contactul șasiului cu noroi, etc.
14. Mențineți autovehiculul în condiții optime de funcționare. Filtrul de aer murdar, jocul necorespunzător al supapelor, bujiile murdare, murdărirea cu ulei și unsoare, frânele nereglate corespunzător, etc. pot reduce performanța motorului și pot irosi combustibil. Întreținerea regulată va prelungi durata de viață a autovehiculului și va reduce costurile de conducere. Autovehiculul trebuie să fie verificat mai frecvent în cazul în care conduceți în mod regulat în condiții severe.

# 1. INTRODUCERE

## ATENȚIE

Nu opriți niciodată motorul atunci când conduceți la vale. Sistemul de servodirecție și sistemul de frânare nu vor funcționa normal atunci când motorul nu este pornit.

## 1-8. Precauții înainte de conducerea autovehiculului

### Verificări de siguranță

Este mai bine să efectuați o verificare a siguranței înainte de a conduce. Câteva minute de verificare pot contribui la asigurarea unei călătorii în siguranță și plăcute.

## AVERTISMENT

Dacă efectuați această verificare într-un garaj închis, asigurați-vă că există o ventilație adecvată.

### Înainte de pornirea motorului

#### Exteriorul autovehiculului

1. Anvelope (inclusiv roata de rezervă): Verificați presiunea în anvelope cu ajutorul unui manometru și inspectați cu atenție anvelopele, să nu prezinte tăieturi, deteriorări sau uzură excesivă.
2. Șuruburile roților: Asigurați-vă că șuruburile roților nu lipsesc și nu sunt slăbite.
3. Scurgeri de lichid: După ce autovehiculul a fost parcat pentru un timp, verificați dedesubt dacă există scurgeri de combustibil, ulei, lichid de răcire sau alte lichide (apa care se scurge din aerul condiționat după utilizare este normală).
4. Lumini: Asigurați-vă că farurile, luminile de zi, luminile de frână, proiectoarele de ceață, luminile de semnalizare și alte lumini funcționează corect.
5. Grile de admisie: Îndepărtați zăpada, frunzele sau alte obstacole de pe grilele de admisie din fața parbrizului.

#### Interiorul autovehiculului

1. Unelte de rezervă: Asigurați-vă că aveți unelte de rezervă, cum ar fi cricul, cheia pentru șuruburile roților și roata de rezervă.
2. Centuri de siguranță: Verificați cataramele, să se poată fixa bine. Asigurați-vă că centurile nu sunt uzate sau franjurate.
3. Instrumentarul de bord și comenzile: Asigurați-vă în special că martorii de avertizare privind defecțiunile, luminile indicatoare și comenzile funcționează corect.
4. Frâne: Asigurați-vă că pedala are suficient spațiu liber.

#### Compartimentul motorului și motorul

1. Siguranțe de rezervă: Asigurați-vă că sunt disponibile siguranțe de rezervă. Trebuie furnizate toate siguranțele cu amperajul nominal indicat pe capacul cutiei de siguranțe.
2. Nivelul lichidului de răcire: Asigurați-vă că nivelul lichidului de răcire este corect.

3. Baterie și cabluri: Verificați bornele, să nu fie corodate sau slăbite și carcasa, să nu fie crăpată. Verificați starea bună a cablurilor și conexiunile.
4. Cabluri: Verificați să nu existe cabluri deteriorate, slăbite sau rupte.
5. Conducte de combustibil: Verificați conductele, să nu prezinte scurgeri sau conexiuni slăbite.

#### Capota

Capota trebuie să fie blocată complet înainte de a porni la drum. În caz contrar, capota poate sări și bloca vederea din față atunci când autovehiculul este în mișcare, ceea ce ar putea duce la un accident.

### După pornirea motorului

1. Sistemul de evacuare: Ascultați dacă există scurgeri. Reparați imediat orice scurgere dacă apare o astfel de situație.
2. Nivelul uleiului de motor: Opriți autovehiculul pe un teren plat, opriți motorul și așteptați 5 minute, scoateți joja pentru a verifica dacă nivelul uleiului de motor este corect.

### În timpul condusului

1. Indicatoare și contoare: Asigurați-vă că indicatoarele și contoarele funcționează corect.
2. Frâne: Într-un loc sigur, verificați dacă autovehiculul nu trage într-o parte atunci când frânele sunt acționate.
3. Alte condiții anormale: Verificați să nu existe piese slăbite și scurgeri. Ascultați să nu existe zgomote anormale.

### Operațiuni de parcare

Parcarea corespunzătoare este o parte importantă a condusului în siguranță. Autovehiculul trebuie să fie parcat într-un loc cu drum larg, vedere bună și fără impact asupra traficului. Etapele operațiunii de parcare sunt după cum urmează:

1. Apăsați pedala de frână până când autovehiculul este complet oprit.
2. Confirmați că parcare electronică este activată.
3. Mutați schimbătorul de viteze în poziția „P”.
4. Alimentarea autovehiculului este comutată în modul oprit (OFF).

#### ATENȚIE

Când părăsiți autovehiculul, asigurați-vă că îl încuiați și că aveți cheile cu dvs.

# 1. INTRODUCERE

## Parcarea pe pantă

Parcarea autovehiculului pe o pantă este facilitată în principal de forța frânei de parcare. Neaplicarea frânei de parcare sau orice defecțiune a frânei poate cauza alunecarea autovehiculului pe pantă și vătămări corporale sau avarierea autovehiculului. Atunci când parcați pe o pantă, este mai bine să orientați anvelopele spre o parte a autovehiculului, pentru a preveni deplasarea accidentală a acestuia.

### ■ Parcarea pe pantă descendentă cu bordură

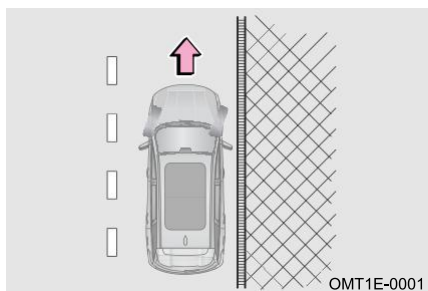

Dacă există o bordură pe marginea drumului, rotiți volanul spre dreapta pentru a vă asigura că partea din față a roții din dreapta față este aproape de bordură sau o atinge, pentru a preveni alunecarea autovehiculului înainte pe pantă, apoi acționați frâna de parcare.

### ■ Parcarea pe pantă ascendentă cu bordură

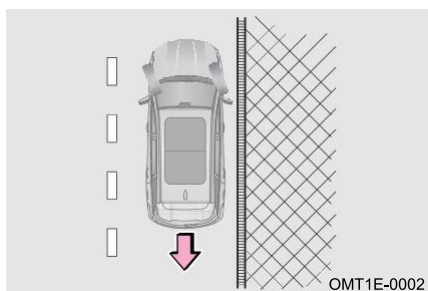

Dacă există o bordură pe marginea drumului, rotiți volanul spre stânga pentru a vă asigura că partea din spate a roții din dreapta față este aproape de bordură sau o atinge, pentru a preveni alunecarea autovehiculului înapoi pe pantă, apoi acționați frâna de parcare.

### ■ Parcarea pe pantă ascendentă sau descendentă (fără bordură)

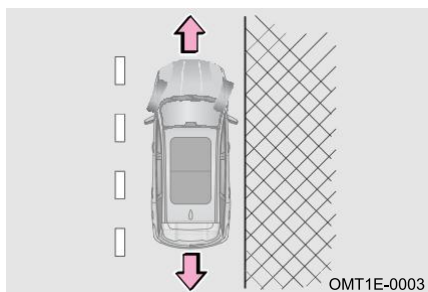

Dacă nu există bordură pe marginea drumului, rotiți puternic volanul spre dreapta pentru a preveni intrarea autovehiculului în centrul drumului sau alunecarea pe pantă. Întoarceți volanul spre marginea drumului, astfel încât autovehiculul să fie orientat în direcția opusă centrului drumului în timpul deplasării, apoi acționați frâna de parcare.

### Transportul de pasageri

Înainte de a conduce, asigurați-vă că toți pasagerii stau pe locurile lor cu centurile de siguranță bine fixate. Nu lăsați pasagerii să stea în locuri în care nu există scaune și centuri de siguranță, deoarece aceștia riscă să fie grav răniți în timpul unei coliziuni.

### Blocarea autovehiculului

- Atunci când lăsați autovehiculul nesupravegheat, purtați cheia inteligentă cu dvs. și încuiați toate portierele, chiar dacă îl parcați în garaj sau pe drumul din fața casei.
- Parcați autovehiculul în locuri luminoase și spațioase pe cât posibil și nu expuneți obiectele de valoare.

### Gazele de eșapament

- Evitați inhalarea gazelor de eșapament ale motorului. Acestea conțin monoxid de carbon (CO), care este dăunător, incolor și inodor. Poate provoca pierderea conștienței sau chiar decesul în caz de inhalare.
- Asigurați-vă că sistemul de evacuare nu are găuri de scurgere sau conexiuni slăbite. Sistemul de evacuare trebuie verificat periodic. Dacă se aude o modificare a sunetului gazelor de evacuare, verificați imediat sistemul.
- Nu rulați motorul într-un garaj sau într-o zonă închisă, decât când introduceți sau scoateți autovehiculul. Gazele de eșapament nu pot ieși, ceea ce poate provoca vătămări grave.
- Nu stați mult timp într-un autovehicul parcat cu motorul pornit. Dacă acest lucru este inevitabil, autovehiculul trebuie parcat într-o zonă spațioasă și trebuie reglat sistemul de încălzire și răcire pentru a introduce forțat aer exterior în autovehicul.
- Țineți portiera din spate închisă în timpul condusului. O portieră din spate deschisă sau neînchisă poate cauza pătrunderea gazelor de eșapament în autovehicul.
- Pentru a asigura funcționarea corectă a sistemului de ventilație al autovehiculului, mențineți grilele de admisie fără zăpadă, frunze sau alte obstrucții.
- Dacă simțiți miros de gaze de eșapament în autovehicul, deschideți geamurile pentru a permite intrarea aerului proaspăt și verificați starea autovehiculului.

### Inspectarea sistemului de evacuare

Sistemul de evacuare trebuie verificat în următoarele situații:

1. Când simțiți miros de gaze de eșapament;
2. Atunci când sesizați un zgomot schimbat provenind de la sistemul de evacuare;
3. Atunci când sistemul de evacuare este deteriorat din cauza coliziunii autovehiculului;
4. Atunci când autovehiculul este ridicat pentru inspecție și reparații.

# 1. INTRODUCERE

## 1-9. Precauții la condusul pe teren accidentat

### Condusul pe teren accidentat

Respectați întotdeauna următoarele măsuri de precauție pentru a reduce la minimum riscul de vătămare corporală gravă sau de deteriorare a autovehiculului:

- Aveți grijă când conduceți pe teren accidentat. Nu conduceți în zone periculoase.
- Puneți ambele mâini pe inelul exterior al volanului atunci când conduceți pe teren accidentat.
- Verificați întotdeauna eficacitatea frânelor imediat după ce conduceți pe drumuri acoperite cu nisip, noroi, apă puțin adâncă sau zăpadă.
- Șoferul și toți pasagerii trebuie să își cupleze centurile de siguranță ori de câte ori autovehiculul este în mișcare.

#### AVERTISMENT

- După ce conduceți pe suprafețe de drum acoperite cu iarbă înaltă, noroi, pietriș, nisip, prin râuri, etc., verificați se nu existe iarbă, crengi, hârtie, cârpe, pietre, nisip etc. lipite sau prinse pe partea inferioară a caroseriei. Îndepărtați toate materialele de mai sus de sub caroserie. În cazul în care conduceți autovehiculul cu aceste elemente prinse sau atașate la partea inferioară a caroseriei, se poate produce o defecțiune sau un incendiu.
- Atunci când conduceți pe teren accidentat sau dur, se interzic rularea cu viteză mare, săriturile, virajele bruște și lovirea de obiecte, etc. Aceste activități pot cauza pierderea controlului sau răsturnarea autovehiculului, ducând la deces sau vătămări corporale grave. De asemenea, riscați daune costisitoare la suspensia și șasiul autovehiculului.

## 1-10. Precauții la condusul pe ploaie

## Când conduceți pe carosabil alunecos

Conduceți cu atenție atunci când plouă, deoarece vizibilitatea va fi redusă, geamurile se pot încetșoșă și drumurile vor fi alunecoase.

- Nu conduceți cu viteză mare pe o autostradă în condiții de ploaie, deoarece poate exista un strat de apă între anvelope și carosabil, împiedicând sistemul de direcție și frânele să funcționeze corect.

 ATENȚIE

- Frânarea bruscă, accelerarea și virarea pe carosabil alunecos pot cauza alunecarea anvelopelor și vă pot reduce capacitatea de a controla autovehiculul, provocând un accident.
- Modificările bruște ale turației motorului, cum ar fi frânarea bruscă, pot cauza deraparea autovehiculului, ceea ce poate duce la un accident.
- După ce treceți printr-o baltă, apăsați ușor pedala de frână pentru a vă asigura că frânele funcționează corect. Garnitura de frână umedă poate împiedica frânele să funcționeze corect. Dacă garnitura de frână de pe o parte este umedă și nu funcționează corect, controlul direcției poate fi afectat, rezultând un accident.

## Condul prin apă



OMT1E-0004

Autovehiculul poate fi grav avariat atunci când se conduce pe un drum care a fost inundat după ploi abundente. Dacă trecerea prin apă este inevitabilă, verificați adâncimea apei și conduceți încet și cu atenție.

1. Când conduceți prin apă, asigurați-vă că motorul funcționează corect și că sistemul de direcție și cel de frânare funcționează normal. Atunci când conduceți ușor prin apă, trebuie să treceți la o treaptă de viteză mică și să evitați apăsarea bruscă a pedalei de accelerație pentru a preveni pătrunderea apei în motor.
2. Apăsați lung pedala de accelerație în timpul condusului și asigurați-vă că autovehiculul are o putere adecvată și stabilă. Trebuie să conduceți prin zona afectată fără să opriți la jumătatea drumului, să schimbați viteza sau să virați brusc.
3. Dacă autovehiculul se blochează în apă, nu îl reporniți niciodată imediat pentru a preveni deteriorarea suplimentară a motorului. Autovehiculul trebuie remorcat într-un loc sigur în care apa este puțin adâncă pentru a afla cauza.

# 1. INTRODUCERE

## ATENȚIE

- Nu conduceți niciodată printr-o apă care este mai adâncă decât janta roții.
- Pătrunderea apei în motor poate cauza blocarea acestuia sau daune interne grave.
- Apa poate spăla unsoarea de pe rulmentul roții, cauzând ruginirea și abraziunea prematură.
- Conducerea prin apă poate cauza deteriorarea componentelor transmisiei autovehiculului. Inspectați întotdeauna vizual lichidele autovehiculului (de exemplu, uleiul de motor, lichidul de transmisie, etc.) pentru a depista semne de scurgere după ce conduceți prin apă. Nu continuați să utilizați autovehiculul dacă există scurgeri de lichid, deoarece acest lucru poate duce la deteriorări suplimentare.
- Tracțiunea autovehiculului și performanțele de frânare vor scădea în timpul deplasării prin apă. Distanța de frânare va crește. Nisipul și noroiul care s-au acumulat în jurul discurilor de frână pot afecta eficiența frânării și pot deteriora componentele sistemului de frânare. După ce conduceți prin apă, apăsați ușor pedala de frână de mai multe ori pentru a usca frânele.

## 1-11. Precauții la conducerea pe timp de iarnă

### Sfaturi pentru conducerea pe timp de iarnă

- Lichid de răcire: Asigurați-vă că lichidul de răcire conține antigel. Utilizați numai lichidul de răcire recomandat. Mai multe detalii despre selectarea tipului de lichid de răcire pot fi găsite în secțiunea ÎNTREȚINERE din acest manual.
- Baterie și cabluri: Temperatura scăzută va reduce puterea bateriei. Bateria trebuie să fie încărcată suficient pentru pornirea pe timp de iarnă.
- Ulei: În timpul iernii, se recomandă alegerea unui ulei de motor adecvat în funcție de condițiile locale de temperatură. Cu cât vâscozitatea la temperatură scăzută este mai mică, cu atât fluiditatea la temperatură scăzută este mai bună, ceea ce indică faptul că temperatura ambientă la care uleiul poate fi utilizat este mai scăzută. Mai multe detalii despre selectarea tipului de ulei pot fi găsite în secțiunea ÎNTREȚINERE din acest manual.
- Încuietori portiere: Evitați înghețarea încuietorilor portierelor. În orificiile de blocare a portierelor trebuie să se pulverizeze agent de dejivrare sau glicerină.
- Lichidul de spălare a parbrizului: Utilizați lichid de spălare care conține antigel. Acest produs este disponibil la atelierelor de service autorizate și la majoritatea distribuitorilor de componente auto.
- Apărători de noroi: Evitați acumularea de gheață și zăpadă sub apărătorii de noroi. În caz contrar, pot apărea probleme cu direcția. Atunci când conduceți pe vreme rece, trebuie să opriți adesea autovehiculul pentru a verifica dacă există acumulări de gheață și zăpadă sub apărătorii de noroi. Se recomandă să aveți la dvs. câteva articole de urgență necesare, în funcție de destinațiile de condus. Articole care trebuie ținute în autovehicul: Lanțuri antiderapante, racletă de zăpadă pentru geamuri, sac cu nisip sau sare, semnalizator, lopată, cabluri de pornire de la o baterie externă, etc.

**⚠ ATENȚIE**

- Nu utilizați apa ca înlocuitor pentru lichidul de răcire.
- Nu utilizați lichid de răcire a motorului sau alt lichid de spălare alternativ, deoarece vopseaua autovehiculului va fi deteriorată.

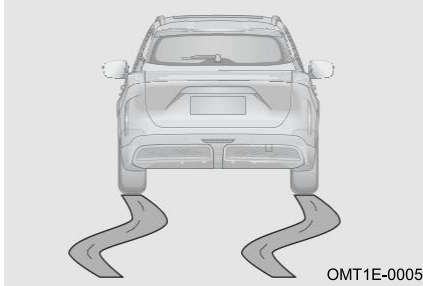
**Conducusul pe drum acoperit cu gheață și zăpadă**

Accelerarea rapidă pe carosabil alunecos, cum ar fi cel acoperit cu zăpadă sau gheață, poate cauza alunecarea roților din spate spre dreapta sau spre stânga. Prin urmare, conduceți cu viteză redusă și acționați cu atenție.

Este posibil să se formeze un strat de apă între anvelopă și carosabil atunci când conduceți pe drumuri umede sau cu noroi. Acest lucru poate împiedica funcționarea corectă a direcției și a frânelor. Se recomandă să activați funcția ESP în această situație.

Leșirea din nămol sau gheață și zăpadă pe drum

Dacă roata motoare este blocată în nămol sau gheață și zăpadă, încercați să zgâlțâiți autovehiculul la viteză redusă și să conduceți înainte și înapoi în mod repetat. Mutați schimbătorul de viteze între poziția înainte și poziția înapoi de mai multe ori și apăsați ușor pedala de accelerație. Evitați să mutați schimbătorul de viteze între poziția înainte și poziția înapoi pentru mult timp, deoarece acest lucru poate cauza uzura excesivă a transmisiei.

# 1. INTRODUCERE

## Anvelope de iarnă

Se recomandă utilizarea anvelopelor de iarnă atunci când conduceți la temperaturi scăzute și în condiții de drum înzăpezit.

Anvelopele de iarnă pot îmbunătăți tracțiunea în condiții de drum cu zăpadă și gheață. Atunci când instalați anvelope de iarnă, asigurați-vă că instalați un set de patru anvelope în același timp.

Toate cele patru anvelope de iarnă trebuie să fie la fel ca specificații, marcă, structură și bandă de rulare. Utilizați numai anvelope de iarnă omologate pentru autovehiculul dvs. Dimensiunile anvelopelor pot fi găsite pe fișa de specificații tehnice a autovehiculului sau pe Certificatul de conformitate (COC). În caz de dubiu, cel mai bine este să contactați un atelier de service autorizat pentru sfaturi privind anvelopele de iarnă.

Nu uitați să respectați limita de viteză pentru anvelopele de iarnă, chiar dacă autovehiculul este capabil să o depășească. Pe lateralul anvelopei trebuie să fie vizibilă o literă de cod pentru limita de viteză.

De asemenea, în locul anvelopelor de iarnă pot fi utilizate anvelope pentru toate anotimpurile.

### ATENȚIE

- La înlocuirea anvelopelor de iarnă trebuie să vă asigurați că acestea sunt de același model și au aceeași capacitate portantă ca anvelopele inițiale. Doar unele modele de anvelope pot fi echipate cu lanțuri antiderapante; pentru detalii despre dimensiunea roților și a anvelopelor, consultați atelierul de service autorizat.
- Anvelopele de iarnă sunt grav afectate de îmbătrânire și de durata de viață a benzii de rulare. Performanța ar putea fi drastic scăzută în astfel de cazuri.

## Lanțuri antiderapante (lanțuri pentru zăpadă)

Achiziționați un set de lanțuri antiderapante care să corespundă dimensiunii anvelopelor autovehiculului. Acordați atenție următoarelor precauții la montarea și demontarea lanțurilor:

- Respectați reglementările locale atunci când utilizați lanțuri;
- Montați și scoateți lanțurile antiderapante într-un loc sigur;
- Montați lanțurile antiderapante urmând instrucțiunile furnizate;
- Instalați întotdeauna lanțuri antiderapante pe roțile din față, chiar și pe autovehiculele echipate cu tracțiune integrală
- În unele situații, ar putea fi necesară dezactivarea sistemului de control al tracțiunii dacă acesta împiedică învârtirea roților. Asigurați-vă întotdeauna că autovehiculul poate fi condus în siguranță.
- Se recomandă utilizarea lanțurilor de tip „beef tendon” sau a lanțurilor din cauciuc cu o grosime de cel mult 9 mm; în caz contrar, anvelopele, jantele, sistemul de acționare, sistemul de frânare și apărătorile de roți pot fi deteriorate. Deteriorările autovehiculului rezultate din utilizarea necorespunzătoare a lanțurilor nu sunt acoperite de garanție;
- Din motive tehnice, utilizarea lanțurilor antiderapante este permisă numai pe următoarele combinații de jante și anvelope:

Anvelopă	Jantă	Lanțuri
225/55 R18	18x6.5J	Za max. 9 mm
225/50 R19	19x7J	Numai lanțuri acoperite
Alte dimensiuni nu permit lanțuri		

Utilizarea lanțurilor antiderapante cu roata de urgență sau roata de rezervă gonflabilă instalată: Din motive tehnice, utilizarea lanțurilor antiderapante pe roata de urgență și pe roata de rezervă gonflabilă nu este permisă. Dacă se defectează o roată din față, montați roata de urgență sau roata de rezervă gonflabilă pe puntea față. Schimbați roata din față deteriorată cu roata de pe puntea din față care a rămas liberă. Atunci când faceți acest lucru, luați în considerare direcția de rotație a anvelopei. Vă recomandăm să montați lanțurile pe roată înainte de a instala roata

- Dacă aveți dubii, vă rugăm să consultați un atelier de service autorizat pentru detalii despre roți, dimensiunea anvelopelor.

### ATENȚIE

Respectați următoarele măsuri de precauție pentru a reduce riscul de accidente. În caz contrar, autovehiculul nu poate fi condus în siguranță și poate cauza decesul sau vătămări grave.

- Reglementările privind utilizarea lanțurilor antiderapante variază în funcție de locație și de tipul de drum. Verificați întotdeauna reglementările locale înainte de instalarea lanțurilor antiderapante;
- Asigurați-vă că utilizați lanțuri potrivite pentru autovehiculul dvs. Instalarea lanțului va afecta manevrabilitatea autovehiculului, așadar conduceți cu atenție. Utilizarea lanțurilor necorespunzătoare sau montarea necorespunzătoare a acestora poate cauza un accident și poate duce la vătămări;
- Urmați instrucțiunile furnizate de producătorul lanțurilor pentru montarea și îndepărtarea lanțurilor și parcați autovehiculul într-un loc sigur înainte de montare și îndepărtare. Opriți motorul înainte de a monta lanțurile (transmisia automată este în poziția P) și amplasați semnele de avertizare pentru trafic dacă este necesar;
- Nu conduceți autovehiculul cu mai mult de 50 km/h (30 mph) atunci când lanțurile sunt montate pe acesta sau respectați limita de viteză a autovehiculului specificată de producătorul lanțurilor, oricare dintre acestea este mai mică. La montarea lanțurilor evitați condițiile de drum periculoase, cum ar fi denivelări, gropi, viraje strânse, etc., nu rotiți brusc volanul, nu blocați urgent frâna, nu accelerați sau decelerați brusc, etc.

## 1-12. Notificare privind siguranța cibernetică

### Notificare privind actualizarea sau încetarea serviciului de asistență

Compania a inclus servicii de asistență în materie de securitate cibernetică în software-ul și echipamentele corespunzătoare de utilizare a internetului și pentru serviciile autovehiculului și actualizează aceste servicii în mod regulat sau neregulat ori le încetează.

## 1. INTRODUCERE

Autovehiculul casat nu va mai furniza servicii de securitate a rețelelor; serviciile de securitate a rețelelor vor menține serviciul esențial după ce autovehiculul este scos din uz timp de 10 ani.

Putem notifica clienții prin anunțuri pe site, e-mailuri, sisteme la bordul autovehiculului, mesaje text pe telefonul mobil, apeluri vocale, etc., în funcție de conținutul specific al notificării.

E-mailurile, SMS-urile și apelurile vocale vor utiliza adresa de e-mail și numărul de telefon mobil menționate în informațiile de înregistrare a contului clientului.

### Notificare privind siguranța cibernetică în caz de casare sau revânzare

Înainte de revânzarea sau casarea autovehiculului, adică atunci când nu îl mai dețineți, trebuie să ștergeți informațiile personale din terminalul autovehiculului.

Compania nu își asumă nicio responsabilitate în cazul în care informațiile personale din terminalul autovehiculului sunt divulgate unei terțe părți din cauza funcționării necorespunzătoare.

Reprezentanții noștri francizați sunt familiarizați cu reglementările relevante și vă pot oferi servicii de consultanță.

2-1. Instrumentarul de bord	Asistență pentru comutarea automată între faza lungă și faza scurtă (IHC).....	45
Instrumentarul de bord	Instrucțiuni în caz de aburire ușoară .....	46
Prezentare generală .....		
Reglarea instrumentarului de bord .....		
Indicator de funcționare/defecțiune .....		
2-2. Volan	2-6. Scaun	
Claxon .....	Poziția corectă de ședere .....	47
Reglarea volanului.....	Scaunele din față .....	47
2-3. Oglinda retrovizoare	Scaunele de pe al doilea rând .....	49
Oglinda retrovizoare interioară35	Funcția de încălzire/ventilație a scaunelor (dacă face parte din dotare) .....	49
Oglindă retrovizoare exterioară .....	Funcția de memorare a poziției scaunelor (dacă face parte din dotare).....	50
..... 36		
2-4. Sistemul de ștergătoare	2-7. Centura de siguranță	
Funcționarea ștergătoarelor ....	Centura de siguranță .....	51
Înlocuirea lamei ștergătorului .....	Pretensionator pentru centura de siguranță (dacă face parte din dotare) .....	56
..... 40		
2-5. Sistemul de iluminat	2-8. Sisteme de protecție pentru copii	
Luminile exterioare .....	Sisteme de protecție pentru copii .....	57
Luminile interioare .....	Sisteme recomandate de protecție pentru copii .....	59
Reglarea direcției farurilor .....	Ancora superioară de prindere.....	60
Funcția „Follow Me Home” .....	Instalarea sistemelor de protecție pentru copii .....	61
..... 44	Activarea și dezactivarea airbagului pentru pasagerul din față (dacă face parte din dotare).....	63
Funcția inteligentă de localizare a autovehiculului .....	Memento privind prezența copiilor pe scaunul din spate .....	64
..... 45		

## 2. PREGĂTIREA PENTRU CONDUS

### 2-1. Instrumentarul de bord

#### Prezentare generală a instrumentarului de bord

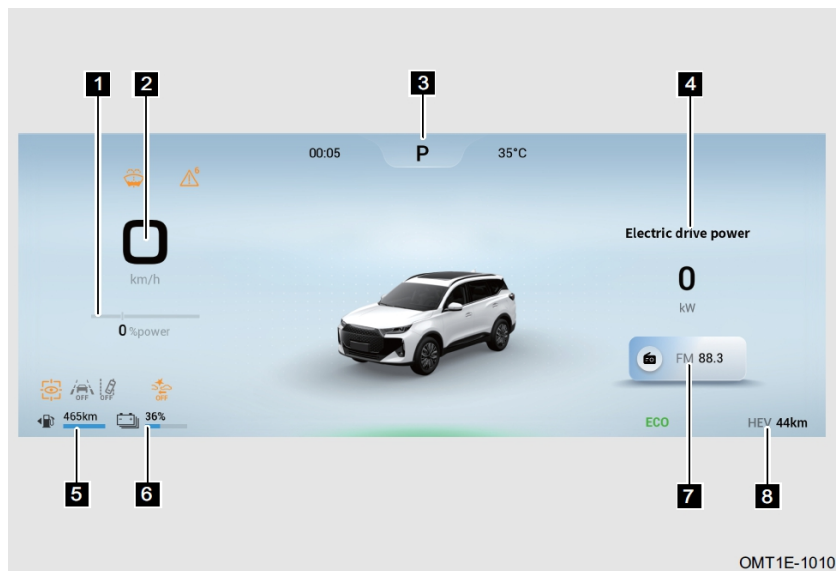

OMT1E-1010

- 1** Consum instantaneu de energie: Raportul dintre puterea de acționare electrică de ieșire curentă și puterea de acționare electrică maximă (unitate: %).
- 2** Afișajul vitezei autovehiculului: Viteza de deplasare (unitate: km/h).
- 3** Informații privind poziția treptei de viteză: Informații privind poziția treptei de viteză selectate [poziția treptei de viteză curente sau poziția treptei de viteză în modul manual (dacă face parte din dotare)].

În modul manual (dacă face parte din dotare), computerul de bord afișează săgeata și poziția țintă a treptei de viteză în funcție de condițiile actuale pentru a vă îndemna să efectuați o operațiune de schimbare a vitezei:

„▲” vă solicită să efectuați o operațiune de creștere a vitezei.

„▼” vă solicită să efectuați o operațiune de reducere a vitezei.

- 4** Informații pentru condus: Apăsăți scurt butonul  de pe volan pentru a comuta circular între ultimii 50 km - de la resetare - afișarea presiunii în anvelope - navigație - propulsie electrică.

După auto-confirmarea Călătoriei B: Apăsăți lung butonul  de pe volan pentru a reseta informațiile privind viteza medie, consumul mediu de combustibil și kilometrajul parcurs.

Navigație: Apăsăți lung butonul  de pe volan pentru a accesa harta pe întregul ecran.

- 5** Afișarea nivelului de combustibil: Combustibilul actual rămas în rezervor și kilometrajul parcurs.
- 6** Afișajul energiei: SOC curent rămas al bateriei de alimentare.
- 7** Informații multimedia: Informații despre muzică, media și radio.

**8** Afișajul kilometrajului: Kilometrajul parcurs de către autovehicul (unitate comună: km).

### CITIȚI

- Afișarea nivelului bateriei se poate seta în Sistem audio - Centrul vehiculului - Energie nouă - Setarea afișării kilometrajului în regim pur electric (Nivelul bateriei/Kilometraj standard/Kilometraj dinamic).
- Afișarea kilometrajului se poate seta în Sistem audio - Centrul autovehiculului - Energie nouă - Setarea afișării distanței de parcurs (Distanța totală ODO/Distanța HEV/Distanța EV).
- Când autovehiculul accelerează, frânează brusc, virează brusc sau rulează pe o pantă, citirea indicatorului de combustibil poate fi inexactă.
- Vitezometrul este influențat de dimensiunea anvelopelor utilizate. Se pot utiliza numai anvelope de dimensiunea originală, în caz contrar nu se va indica viteza corectă.

### Reglarea instrumentarului de bord



**1** Creșteți luminozitatea luminii de fundal a instrumentarului de bord

**2** Reduceți luminozitatea luminii de fundal a instrumentarului de bord

**3** Creșteți sunetul alarmelor instrumentarului de bord

**4** Reduceți sunetul alarmelor instrumentarului de bord

### Indicator de funcționare/defecțiune











Când autovehiculul este pornit în modul ON, unele indicatoare de defecțiune se vor aprinde pentru scurt timp, indicând faptul că sistemul efectuează o autoverificare. Dacă un indicator de defecțiune a sistemului rămâne aprins sau clipește după pornirea motorului, mergeți imediat la un atelier de service autorizat pentru inspecție și reparații.







Indicatorul de funcționare este utilizat pentru a alerta șoferul cu privire la starea de funcționare a unui anumit sistem al autovehiculului - indicatorul de funcționare corespunzător se va aprinde.

Indicatorul de defecțiune este utilizat pentru a avertiza șoferul că un anumit sistem al autovehiculului funcționează defectuos - indicatorul de defecțiune corespunzător se aprinde sau clipește.







Denumire	Indicator	Descriere
Indicatorul luminilor de zi		Indicatorul luminilor de zi se aprinde la pornirea autovehiculului.









## 2. PREGĂTIREA PENTRU CONDUS

Indicatorul luminilor de poziție		Când luminile de poziție se aprind, indicatorul rămâne aprins.
Indicador de semnalizare		Atunci când luminile de semnalizare stânga sau dreapta sunt aprinse, indicatorul de semnalizare corespunzător clipește. Atunci când butonul luminilor de avarie este acționat, ambele indicatoare de semnalizare stânga și dreapta vor clipi simultan.
Indicatorul farurilor de fază lungă		Când farurile de fază lungă se aprind, indicatorul rămâne aprins.
Indicatorul proiectoarelor de ceață față		Când proiectoarele de ceață față se aprind, indicatorul rămâne aprins.
Indicatorul luminilor de ceață spate		Când luminile de ceață spate se aprind, indicatorul rămâne aprins.
Indicador de reamintire portieră deschisă		Acest indicator este utilizat pentru a avertiza șoferul cu privire la starea de deschidere și închidere a portierei șoferului, a capotei și a portierelor din spate.
Indicatorul sistemului pentru comutarea automată între faza lungă și faza scurtă (IHC)		Acest indicator este utilizat pentru a indica faptul că sistemul pentru comutarea automată între faza lungă și faza scurtă (IHC) funcționează în prezent.
Indicador al centurii de siguranță față		Acest indicator este utilizat pentru a semnala faptul că centura de siguranță față nu este cuplată sau prinsă bine. Purtați centura de siguranță și conduceți în siguranță.  Notă: Funcția de alarmă pentru centura de siguranță a pasagerului din față nu este standard. Consultați autovehiculul real.
Indicadorul centurilor de siguranță din al doilea rând (dacă face parte din dotare)		Acest indicator este utilizat pentru a semnala faptul că centurile de siguranță din al doilea rând nu sunt cuplate sau prinse bine. Purtați centura de siguranță și conduceți în siguranță.  Notă: Indicatorul se aprinde în roșu atunci când centura de siguranță de pe rândul al doilea nu este cuplată, se aprinde în verde atunci când este cuplată și se stinge atunci când toate sunt cuplate.
Indicador de funcționare defectuoasă a sistemului de frânare		Acest indicator este utilizat pentru a avertiza șoferul că nivelul lichidului de frână este scăzut sau că sistemul de frânare funcționează defectuos. Mergeți imediat la un atelier de service autorizat pentru inspecție și reparații.









<p>Indicatorul sistemului frânei de parcare electrice (EPB)</p>		<p>Acest indicator se aprinde pentru a indica faptul că frâna EPB a autovehiculului este în stare de funcționare în prezent.</p> <p>Indicatorul clipește în timpul frânării bruște. Acest lucru este normal și nu trebuie să faceți nimic. În cazul în care clipește în alte situații, aceasta indică faptul că sistemul funcționează defectuos. Mergeți cât mai curând posibil la un atelier de service autorizat pentru inspecție și reparații.</p>
<p>Indicator de defecțiune a sistemului frânei de parcare electrice (EPB)</p>		<p>Acest indicator este utilizat pentru a avertiza șoferul că frâna funcționează defectuos. Mergeți cât mai curând posibil la un atelier de service autorizat pentru inspecție și reparații.</p>
<p>Indicatorul sistemului de asistență la coborâre (HDC)</p>		<p>Acest indicator este utilizat pentru a indica faptul că sistemul de asistență la coborâre (HDC) al autovehiculului funcționează în prezent.</p>
<p>Indicator de defecțiune a sistemului de asistență la coborâre (HDC)</p>		<p>Acest indicator este utilizat pentru a indica faptul că sistemul de asistență la coborâre (HDC) al autovehiculului funcționează defectuos în prezent. Mergeți cât mai curând posibil la un atelier de service autorizat pentru inspecție și reparații.</p>
<p>Indicatorul sistemului de parcare automată (AUTO HOLD)</p>		<p>Acest indicator se utilizează pentru a indica faptul că autovehiculul este în starea Auto Hold în prezent.</p>
<p>Indicator de defecțiune a sistemului anti-blocare la frânare (ABS)</p>		<p>Acest indicator este utilizat pentru a avertiza șoferul că sistemul anti-blocare la frânare (ABS) funcționează defectuos. Mergeți cât mai curând posibil la un atelier de service autorizat pentru inspecție și reparații.</p>
<p>Indicatorul sistemului de control electronic al stabilității (ESP)</p>		<p>Acest indicator clipește pentru a indica faptul că sistemul de control electronic al stabilității (ESP) autovehiculului funcționează în prezent.</p> <p>Acest indicator se aprinde pentru a avertiza șoferul că sistemul de control electronic al stabilității (ESP) funcționează defectuos. Mergeți cât mai curând posibil la un atelier de service autorizat pentru inspecție și reparații.</p>









## 2. PREGĂTIREA PENTRU CONDUS

<p>Indicator ESP dezactivat</p>		<p>Când funcția ESP este oprită, indicatorul ESP dezactivat se aprinde, indicând că sistemul de control electronic al stabilității (ESP) este dezactivat.</p>
<p>Indicatorul sistemului de frânare automată de urgență (AEB)</p>		<p>Acest indicator este utilizat pentru a indica faptul că sistemul de frânare automată de urgență (AEB) funcționează în prezent.</p>
<p>Indicator de defecțiune a sistemului de frânare automată de urgență (AEB)</p>		<p>Acest indicator este utilizat pentru a indica faptul că sistemul de frânare automată de urgență (AEB) funcționează defectuos. Mergeți cât mai curând posibil la un atelier de service autorizat pentru inspecție și reparații.</p>
<p>Indicatorul sistemului de asistență la blocaje în trafic (TJA)/sistemului integrat de asistență pentru viteza de croazieră</p>		<p>Acest indicator rămâne aprins pentru a avertiza șoferul că sistemul de asistență la blocaje în trafic (TJA)/sistemul integrat de asistență pentru viteza de croazieră este activat.</p>
<p>Indicator de defecțiune a sistemului de asistență la blocaje în trafic (TJA)/sistemului integrat de asistență pentru viteza de croazieră</p>		<p>Acest indicator rămâne aprins pentru a avertiza șoferul că sistemul de asistență la blocaje în trafic (TJA)/sistemul integrat de asistență pentru viteza de croazieră funcționează defectuos. Mergeți cât mai curând posibil la un atelier de service autorizat pentru inspecție și reparații.</p>
<p>Indicatorul sistemului de asistență la menținerea benzii de rulare (LKA)</p>		<p>Acest indicator este utilizat pentru a indica faptul că sistemul de asistență la menținerea benzii de rulare (LKA) funcționează în prezent.</p>
<p>Indicator de defecțiune a sistemului de asistență la menținerea benzii de rulare (LKA)</p>		<p>Acest indicator este utilizat pentru a indica faptul că sistemul de asistență la menținerea benzii de rulare (LKA) funcționează defectuos în prezent. Mergeți cât mai curând posibil la un atelier de service autorizat pentru inspecție și reparații.</p>

<p>Indicatorul sistemului de avertizare la părăsirea benzii de rulare (LDW)</p>		<p>Acest indicator clipește pentru a indica faptul că sistemul de avertizare la părăsirea benzii de rulare (LDW) al autovehiculului funcționează în prezent.</p> <p>Acest indicator se aprinde pentru a avertiza șoferul că sistemul de avertizare la părăsirea benzii de rulare (LDW) funcționează defectuos. Mergeți cât mai curând posibil la un atelier de service autorizat pentru inspecție și reparații.</p>
<p>Indicatorul sistemului de oprire-pornire la ralanti</p>		<p>Acest indicator rămâne aprins pentru a indica faptul că sunt îndeplinite condițiile de funcționare a sistemului de oprire-pornire la ralanti.</p>
<p>Indicator de defecțiune a sistemului de oprire-pornire la ralanti</p>		<p>Acest indicator clipește pentru a avertiza șoferul că sistemul de oprire-pornire la ralanti funcționează defectuos. Mergeți cât mai curând posibil la un atelier de service autorizat pentru inspecție și reparații.</p> <p>Acest indicator rămâne aprins pentru a indica faptul că sistemul de oprire-pornire la ralanti nu îndeplinește condițiile de pornire sigură sau este oprit.</p>
<p>Indicatorul filtrului de particule pentru motoare pe benzină (GPF)</p>		<p>Acest indicator se aprinde pentru a avertiza șoferul că filtrul de particule pentru motoare pe benzină (GPF) este plin; creșteți turația și curățați-l.</p>
<p>Indicator de defecțiune a filtrului de particule pentru motoare pe benzină (GPF)</p>		<p>Acest indicator se aprinde pentru a avertiza șoferul că filtrul de particule pentru motoare pe benzină (GPF) funcționează defectuos. Mergeți cât mai curând posibil la un atelier de service autorizat pentru inspecție și reparații.</p>
<p>Indicatorul sistemului de încărcare</p>		<p>Acest indicator este utilizat pentru a afișa starea de funcționare a sistemului de încărcare. Dacă acest indicator nu se aprinde la pornirea autovehiculului sau se aprinde după pornire, mergeți la un atelier de service autorizat pentru inspecție și reparații cât mai curând posibil.</p>
<p>Martor de avertizare privind temperatura ridicată a lichidului de răcire</p>		<p>Acest indicator este utilizat pentru a avertiza șoferul că temperatura lichidului de răcire a motorului este prea ridicată. Conduceți autovehiculul într-o zonă sigură, parcați și opriți alimentarea autovehiculului după câteva minute de funcționare la ralanti. Mergeți imediat la un atelier de service autorizat pentru inspecție și reparații.</p>
<p>Indicator privind oboseala șoferului</p>		<p>Acest indicator este utilizat pentru a avertiza șoferul să se odihnească atunci când timpul de condus depășește timpul setat.</p>

## 2. PREGĂTIREA PENTRU CONDUS

Indicator de alarmă privind depășirea vitezei		Acest indicator este utilizat pentru a avertiza șoferul să acorde atenție vitezei autovehiculului atunci când viteza atinge limita de viteză setată.
Martor de avertizare privind nivelul scăzut de combustibil		Acest indicator este utilizat pentru a avertiza șoferul că autovehiculul aproape a rămas fără combustibil. Alimentați cu combustibil cât mai curând posibil.
Indicator de defecțiune a airbagului (SRS)		Acest indicator este utilizat pentru a avertiza șoferul că airbagul (SRS) funcționează defectuos. Mergeți cât mai curând posibil la un atelier de service autorizat pentru inspecție și reparații.
Indicator de defecțiune a sistemului de monitorizare a presiunii în anvelope (TPMS)		Acest indicator este utilizat pentru a avertiza șoferul că presiunea în anvelope nu este adecvată. Verificați dacă presiunea în anvelope este prea scăzută sau dacă temperatura este prea ridicată. Dacă presiunea în anvelope este normală, mergeți cât mai curând posibil la un atelier de service autorizat pentru inspecție și reparații.
Martor de avertizare privind presiunea scăzută a uleiului de motor		Acest indicator este utilizat pentru a avertiza șoferul că presiunea uleiului de motor este scăzută. Conduceți autovehiculul până la o zonă sigură și opriți. Mergeți imediat la un atelier de service autorizat pentru inspecție și reparații.
Indicatorul sistemului de servodirecție electrică (EPS)		Acest indicator rămâne aprins pentru a avertiza șoferul că sistemul de servodirecție electrică nu este inițializat sau calibrat. Mergeți imediat la un atelier de service autorizat pentru inspecție și reparații.
		Acest indicator rămâne aprins pentru a avertiza șoferul că sistemul de servodirecție electrică funcționează defectuos. Mergeți imediat la un atelier de service autorizat pentru inspecție și reparații.
Indicator de defecțiune EPC		Acest indicator este utilizat pentru a avertiza șoferul că sistemul motorului funcționează defectuos. Mergeți imediat la un atelier de service autorizat pentru inspecție și reparații.
Indicator de defecțiune a motorului		Acest indicator este utilizat pentru a avertiza șoferul că motorul funcționează defectuos. Mergeți imediat la un atelier de service autorizat pentru inspecție și reparații.

Indicator de defecțiune a transmisiei		Acest indicator este utilizat pentru a avertiza șoferul că sistemul transmisiei funcționează defectuos. Mergeți imediat la un atelier de service autorizat pentru inspecție și reparații.
Indicator de încărcare		Acest indicator este utilizat pentru a avertiza șoferul că s-a realizat conexiunea cu dispozitivul de încărcare.
Indicator de descărcare		Acest indicator este utilizat pentru a avertiza șoferul că s-a realizat conexiunea cu dispozitivul de descărcare.
Mator de avertizare privind bateria de alimentare aproape descărcată		Dacă rămâne aprins indică faptul că bateria de alimentare este aproape descărcată. Încărcați cât mai curând posibil.
		Dacă rămâne aprins indică faptul că bateria de alimentare este descărcată aproape complet. Încărcați cât mai curând posibil.
Indicatorul limitei de putere		Acest indicator indică faptul că puterea și performanțele de accelerare ale autovehiculului sunt limitate. Contactați cât mai curând posibil un atelier de service autorizat pentru inspecție și reparații.
Indicator de izolare de înaltă tensiune		Acest indicator rămâne aprins pentru a avertiza șoferul că proprietatea izolatoare a sistemului de înaltă tensiune scade. Contactați imediat un atelier de service autorizat pentru inspecție și reparații.
		Acest indicator rămâne aprins pentru a avertiza șoferul că proprietatea izolatoare a sistemului de înaltă tensiune scade grav. Contactați imediat un atelier de service autorizat pentru inspecție și reparații.
Indicator de defecțiune a bateriei de alimentare		Acest indicator indică funcționarea defectuoasă a bateriei de alimentare a autovehiculului. Contactați cât mai curând posibil un atelier de service autorizat pentru inspecție și reparații.
Indicator de pregătire pentru condus	<b>READY</b>	Acest indicator este utilizat pentru a avertiza șoferul că autovehiculul este gata pentru condus normal. Dacă indicatorul nu se aprinde, aceasta indică faptul că autovehiculul funcționează defectuos sau că alte condiții nu sunt îndeplinite. Contactați imediat un atelier de service autorizat pentru inspecție și reparații.

## 2. PREGĂTIREA PENTRU CONDUS

### 2-2. Volan

#### Claxon



Pentru a declanșa claxonul, apăsați zona de lângă semnul claxonului de pe volan.

#### ATENȚIE

Respectați reglementările locale privind utilizarea claxoanelor autovehiculelor.

#### Reglarea volanului

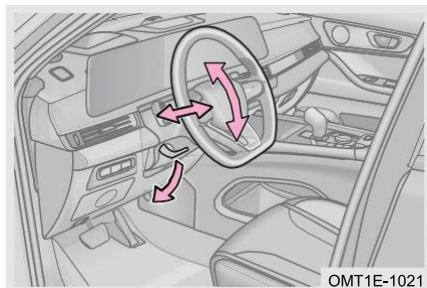

Opriti autovehiculul într-un loc sigur, departe de artera principală de trafic, opriti alimentarea vehiculului (modul OFF):

Pasul 1: Apăsați maneta de reglare și eliberați-o;

Pasul 2: Reglați volanul în sus și în jos/în față și în spate la un unghi confortabil;

Pasul 3: Țineți stabil volanul și împingeți maneta de reglare în poziția inițială;

Pasul 4: Verificați dacă volanul se mișcă. Repetați operațiile de la pasul 3 dacă se mișcă.

#### AVERTISMENT

- Nu reglați volanul în timpul condusului, deoarece puteți provoca accidente și vătămări corporale.
- Asigurați-vă că volanul este bine blocat înainte de a conduce, deoarece puteți provoca accidente și vătămări corporale.

## 2-3. Oglinda retrovizoare

## Oglinda retrovizoare interioară

## Reglarea poziției oglinzii retrovizoare interioare

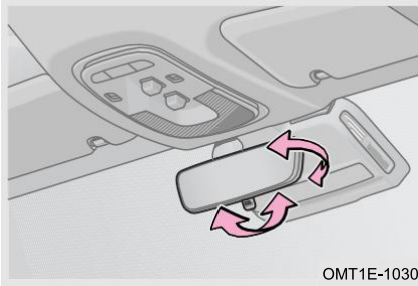

OMT1E-1030

Reglați oglinda retrovizoare interioară într-o poziție corectă înainte de a conduce, pentru a vă asigura că șoferul poate obține o vizibilitate optimă.

## Oglindă retrovizoare interioară anti-orbire cu acționare automată

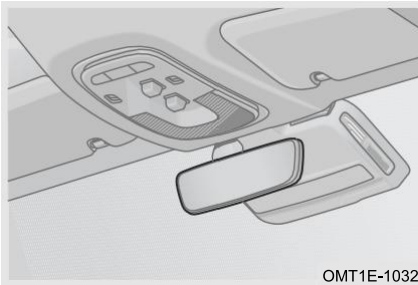





OMT1E-1032

În timpul condusului pe timp de noapte, senzorul de lumină instalat în partea frontală/posterioară a oglinzii retrovizoare interioare detectează automat lumina reflectată de farurile autovehiculelor din spate și ajustează automat unghiul lentilei pentru a reduce lumina reflectată de farurile acestora.

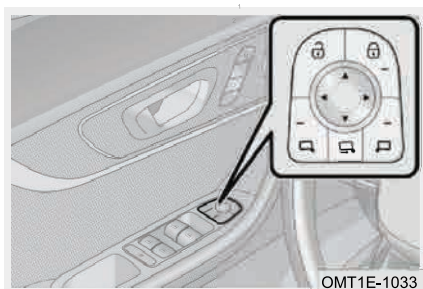
### Oglinda retrovizoare exterioară

#### Reglarea poziției oglinzii retrovizoare exterioare



Opriti autovehiculul într-un loc sigur, departe de traficul aglomerat, porniți alimentarea vehiculului (modul ON): Apăsati butonul „” (indicatorul - se aprinde) pentru a regla poziția lentilei oglinzii retrovizoare exterioare din stânga în câteva secunde. Apăsati butonul „” din nou (indicatorul se stinge) pentru a opri funcția de reglare a lentilei oglinzii retrovizoare exterioare din stânga. Apăsati butonul „” (indicatorul se aprinde) pentru a regla lentilele poziția lentilei oglinzii retrovizoare exterioare din dreapta în câteva secunde. Apăsati din nou butonul „” (indicatorul se stinge) pentru a dezactiva funcția de reglare a lentilei oglinzii retrovizoare exterioare din dreapta.

- ▲ Reglați lentila oglinzii retrovizoare exterioare în sus
- ▼ Reglați lentila oglinzii retrovizoare exterioare în jos
- ◀ Reglați lentila oglinzii retrovizoare exterioare la stânga
- ▶ Reglați lentila oglinzii retrovizoare exterioare la dreapta

#### AVERTISMENT

- Nu reglați oglinda retrovizoare exterioară în timpul condusului, deoarece puteți provoca accidente și vătămări corporale.
- Imaginea afișată pe oglinda retrovizoare exterioară poate diferi de cea reală, așadar conduceți întotdeauna cu atenție.



#### Plierea/extinderea oglinzii retrovizoare exterioare

- Oglinda retrovizoare exterioară acționată electric

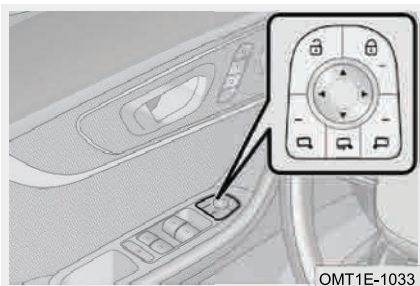

Porniți alimentarea autovehiculului (modul ON), apăsați butonul de pe volan pentru a regla pozițiile lentilelor oglinzii retrovizoare exterioare stânga/dreapta prin Sistem audio - Setări autovehicul - Confort autovehicul - Reglarea oglinzilor retrovizoare.



La pornirea autovehiculului, apăsați butonul „” pentru a plia automat oglinda retrovizoare exterioară, apăsați din nou butonul „” pentru a extinde automat oglinda retrovizoare exterioară.

### CITIȚI

În funcție de cerințele câmpului vizual, unghiurile de pliere ale oglinzilor retrovizoare exterioare stânga și dreapta sunt diferite. Prin urmare, atunci când oglinzile retrovizoare exterioare acționate electric se pliază automat, oglinzile retrovizoare exterioare stânga și dreapta nu sunt sincronizate, ceea ce este normal.

### ATENȚIE

- Nu pliați/extindeți manual oglinda retrovizoare exterioară acționată electric, deoarece funcția de pliere se poate defecta.
- Atunci când pliați/extindeți oglinda retrovizoare exterioară, nu-i atingeți suprafața pentru a preveni deteriorarea din cauza forței excesive.
- În timpul iernii, se recomandă dezactivarea funcției de pliere automată a oglinzilor retrovizoare exterioare. Acest lucru poate preveni înghețarea acestora în poziția pliată din cauza zăpezii sau a ploii acumulate.

### **Funcția de memorie a oglinzii retrovizoare exterioare (dacă face parte din dotare)**

După reglarea poziției oglinzii retrovizoare exterioare, pe unitatea audio principală va apărea o casetă de dialog care va întreba dacă doriți să salvați poziția curentă pentru poziția de condus, poziția de repaus sau poziția de rezervă și să selectați unul dintre puncte pentru a confirma păstrarea.

Atunci când trebuie să reapelați poziția memorată a oglinzii retrovizoare exterioare (ID curent), selectați poziția de condus, poziția de repaus, poziția de rezervă pe Sistemul audio. În același timp, corelați funcția de memorie a scaunului cu poziția corespunzătoare.

### CITIȚI

- Autovehiculul este echipat cu două chei inteligente, care au două ID-uri de chei inteligente pentru deblocare și identificarea sursei de identificare.
- Dacă funcția de memorare a scaunelor este dezactivată, nu va apărea nicio casetă de dialog din unitatea audio principală după reglarea oglinzii retrovizoare exterioare.

### 2-4. Sistemul de ștergătoare

#### Funcționarea ștergătoarelor

#### Manetă pentru comenzi ștergătoare

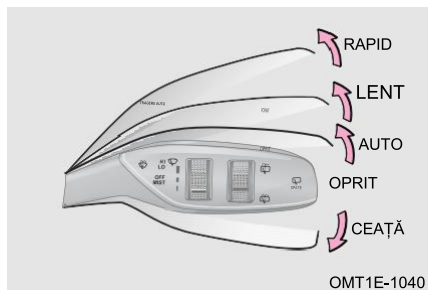

Porniți autovehiculul în modul ON:

**Modul ceață:** Deplasați maneta pentru comenzile ștergătoarelor în poziția „CEAȚĂ”: ștergătoarele se vor opri după o singură ștergere.

**Modul de viteză redusă:** Deplasați maneta pentru comenzile ștergătoarelor în poziția „LENT”: ștergătoarele vor funcționa lent și continuu.

**Modul de viteză ridicată:** Deplasați maneta pentru comenzile ștergătoarelor în poziția „RAPID”: ștergătoarele vor funcționa rapid și continuu.

**OPRIT:** Mutați maneta pentru comenzile ștergătoarelor în poziția „OPRIT”: ștergătoarele vor funcționa automat la viteză redusă până când ștergătoarele revin în poziția de oprire.

**Mod de detectare automată:** Mutați maneta pentru comenzile ștergătoarelor în poziția „AUTO”: controlează automat viteza de ștergere a ștergătorului în funcție de cantitatea de precipitații de afară.

Pentru a controla sensibilitatea ștergătorului, rotiți roțița ștergătorului în jos pentru a reduce sensibilitatea și în sus pentru a o crește.

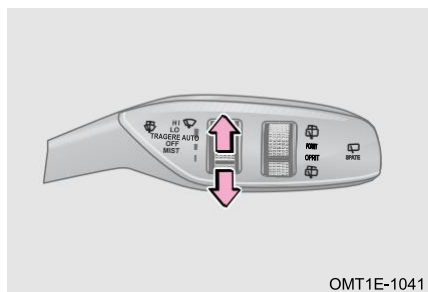

#### CITIȚI

Când ștergătorul de parbriz funcționează, mutați schimbătorul de viteze la R, iar ștergătorul de lunetă va funcționa automat.

**⚠ ATENȚIE**

- Nu acționați ștergătorul când parbrizul este uscat, deoarece acest lucru poate deteriora lama ștergătorului și zgâria parbrizul.
- Nu acționați ștergătoarele dacă există obstacole pe parbriz, deoarece acest lucru poate zgâria parbrizul și deteriora motorul ștergătorului.
- În timpul iernii, verificați întotdeauna ca lamela ștergătorului să nu fie înghețată pe parbriz înainte de a utiliza ștergătoarele. Dacă este, dezghețați-o înainte de utilizare, altfel lamela ștergătorului și motorul ștergătorului se pot deteriora.

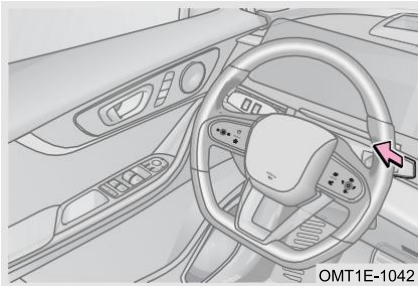
**Funcționarea  
spălătorului de parbriz**

OMT1E-1042

Alimentați autovehiculul în modul ON, trageți maneta pentru comenzile ștergătoarelor spre volan și mențineți-o în poziție: spălătorul de parbriz pulverizează apă, iar ștergătorul de parbriz funcționează simultan. Spălătorul de parbriz nu mai funcționează atunci când maneta este eliberată, ștergătorul va șterge 3 cicluri la viteză redusă și va funcționa un ciclu, apoi se va opri după câteva secunde.

**📖 CITIȚI**

Când ștergătorul de parbriz funcționează, mutați schimbătorul de viteze la R, iar ștergătorul de lunetă va funcționa automat.

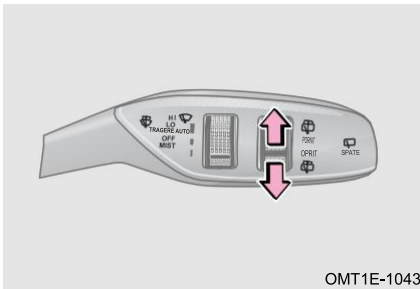
**Funcționarea  
spălătorului de lunetă**

OMT1E-1043

Alimentați autovehiculul în modul ON și împingeți roțița ștergătorului în poziția „ON” (pornit), ștergătorul de lunetă funcționează; împingeți roțița ștergătorului în poziția „OFF” (oprit), ștergătorul de lunetă este oprit.

Cu autovehiculul în modul ON și roțița ștergătorului în poziția „ON”/„OFF” (pornit/oprit), împingeți roțița ștergătorului în poziția „☼” : spălătorul de lunetă pulverizează apă și ștergătorul de lunetă funcționează simultan.

### ATENȚIE

- Nu acționați maneta pentru comenzile ștergătoarelor atunci când nu există lichid de spălare în rezervor.
- Atunci când acționați maneta pentru comenzile ștergătoarelor pentru a pulveriza apă, nu depășiți 10 secunde la un moment dat.
- Antigelul va coroda suprafața vopsită, așadar aveți grijă să evitați adăugarea greșită de antigel.
- Nu încercați să curățați o duză cu un ac sau cu alte obiecte atunci când aceasta se blochează, pentru a nu o deteriora.
- Nu amestecați apa cu lichidul de spălare. Apa poate cauza înghețarea soluției și deteriorarea vasului cu lichid de spălare și a altor părți ale sistemului de spălare.

### Înlocuirea lamei ștergătorului

#### Înlocuirea lamei ștergătorului de parbriz

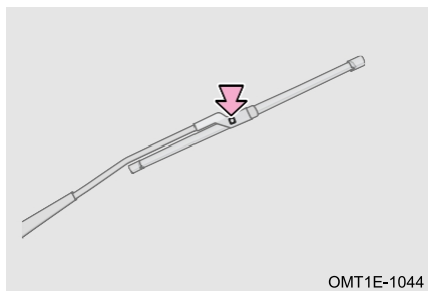

Pasul 1: Mutați maneta comenzilor ștergătoarelor în modul de ceață „MIST” în decurs de 3 secunde după ce ați oprit autovehiculul (modul OFF); acesta va intra în modul de reparare;

Pasul 2: Ridicați brațul ștergătorului de parbriz și țineți-l;

Pasul 3: Trageți în jos lamelele ștergătoarelor în timp ce apăsați butonul de blocare, astfel încât să scoateți lamelele;

Pasul 4: Instalați noile lamele de ștergător în ordine inversă și asigurați-vă că clema de fixare este blocată ferm;

Pasul 5: Verificați dacă ștergătoarele de parbriz funcționează corect.

#### Înlocuirea lamei ștergătorului de lunetă

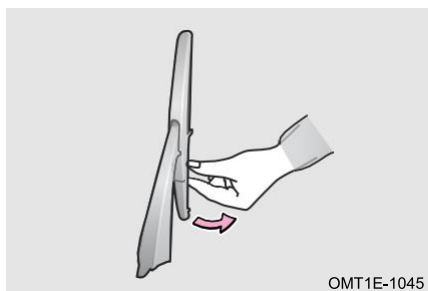

Pasul 1: Ridicați brațul ștergătorului de lunetă și țineți-l;

Pasul 2: Separați lamela ștergătorului cu mâna, așa cum se arată în ilustrație;

Pasul 3: Instalați lamele ștergătoarelor noi în ordine inversă și asigurați-vă că le instalați în poziție;

Pasul 4: Verificați dacă ștergătoarele de lunetă funcționează corect.

### CITIȚI

Se recomandă să mergeți la un atelier de service autorizat pentru a efectua înlocuirea lamelelor ștergătoarelor de către personalul post-vânzare.

### ATENȚIE

Asigurați-vă că brațul ștergătorului revine în poziția inițială înainte de a porni la drum; în caz contrar, aceasta poate deteriora autovehiculul și poate provoca un accident.

## 2-5. Sistemul de iluminat

### Luminile exterioare

#### Manetă pentru comenzi faruri

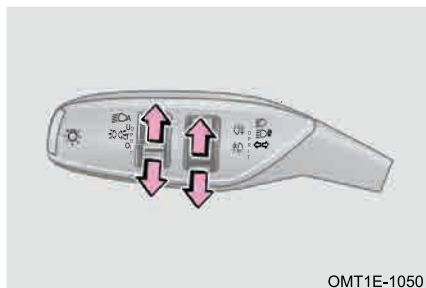

Porniți autovehiculul în modul ON:

Mod de detectare automată: Împingeți roțița farurilor în poziția „AUTO”. Acum se detectează intensitatea luminii externe și se controlează automat aprinderea luminilor de poziție, a farurilor de fază scurtă și a luminilor plăcuței de înmatriculare.

Lumini de poziție: Împingeți roțița farurilor în poziția  pentru a aprinde luminile de poziție, luminile plăcuței de înmatriculare, luminile ambientale și luminile din spate.

Farurile de fază scurtă: Împingeți roțița farurilor în poziția  pentru a aprinde farurile de fază scurtă și a menține aprinse luminile de poziție.

Proiectoare de ceață față: Împingeți roțița farurilor în poziția  cu farurile de fază scurtă pentru a aprinde proiectoarele de ceață din față.

Lumini de ceață spate: Împingeți roțița farurilor în poziția  cu farurile de fază scurtă sau cu proiectoarele de ceață din față pentru a aprinde luminile de ceață din spate.

OPRIT: Împingeți roțița farurilor în poziția „OFF” (oprit) pentru a dezactiva funcția farurilor.

### CITIȚI

- Proiectoarele de ceață din față sunt stinse când luminile de poziție sunt stinse; luminile de ceață din spate sunt stinse când farurile de fază scurtă sau proiectoarele de ceață din față sunt stinse.
- Când parcați autovehiculul pentru o perioadă îndelungată sau înainte de a-l părăsi, asigurați-vă că ați poziționat maneta pentru comenzi a farurilor în poziția „oprit” pentru a preveni descărcarea bateriei. În caz contrar, este posibil ca autovehiculul să nu poată fi pornit.

## 2. PREGĂTIREA PENTRU CONDUS

### Farurile de faza lungă

#### ■ Farurile de fază lungă:

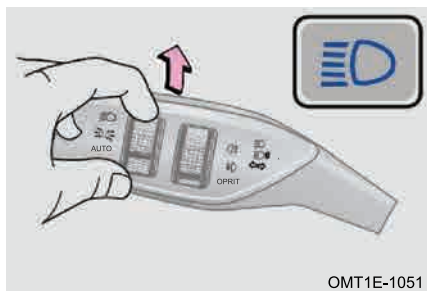

Porniți autovehiculul în modul ON. Când aprindeți farurile de fază scurtă, trageți maneta pentru comenzile farurilor în partea opusă volanului și eliberați-o, farurile de faza lungă se aprind; trageți maneta pentru comenzile farurilor spre volan și eliberați-o pentru a stinge farurile de faza lungă.

#### ■ Aprinderea intermitentă a farurilor de fază lungă

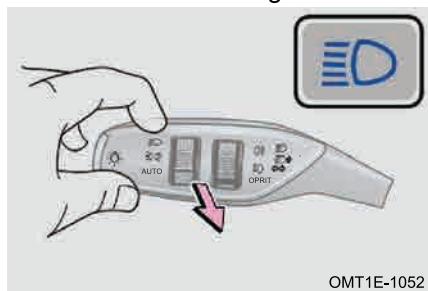

Porniți autovehiculul în modul ON, trageți maneta pentru comenzile farurilor spre volan și eliberați-o pentru a aprinde intermitent farurile de faza lungă o singură dată. În același timp, indicatorul farurilor de faza lungă din instrumentarul de bord clipește o dată.

#### CITIȚI

Farurile de fază lungă pot clipi atunci când farurile de fază scurtă sunt stinse.

### Lumină de semnalizare

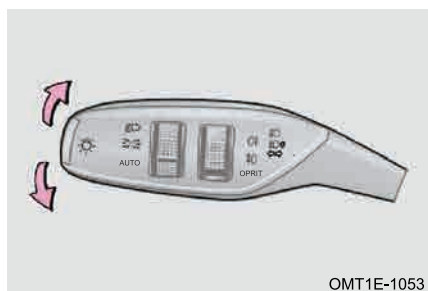

Porniți autovehiculul în modul ON. Când rotiți maneta pentru comenzile farurilor în sus, se aprinde lumina de semnalizare dreapta, când o rotiți în jos, se aprinde lumina de semnalizare stânga.

Atunci când luminile de semnalizare sunt aprinse, indicatorul va clipi pe instrumentarul de bord. Pe măsură ce autovehiculul revine la traiectorie după efectuarea virajului, maneta pentru comenzile farurilor revine automat la poziția centrală.

Notă: În cazul unei rotiri ușoare a volanului, este posibil ca maneta pentru comenzile farurilor să nu revină automat la poziția inițială.

### ■ Funcția de asistență la schimbarea benzii de rulare

Porniți autovehiculul în modul ON, trageți maneta luminilor de semnalizare o dată, dar nu peste punctul de direcție, iar lumina de semnalizarea clipește de 3 ori.

### Lumina de zi

După pornirea autovehiculului, luminile de zi se aprind.

### Lumină de frână

Când apăsați pedala de frână, lumina de frână și al treilea stop se aprind.

### Lumină de marșarier

Porniți autovehiculul în modul ON, comutați schimbătorul de viteze la R și lumina de marșarier se aprinde.

### Lumină pentru plăcuța de înmatriculare

Porniți autovehiculul în modul ON și rotiți maneta pentru comenzile farurilor în poziția „ ” pentru a aprinde luminile plăcuței de înmatriculare.

### Lumină pentru iluminarea solului

Când apăsați cheia inteligentă pentru a debloca sau deschide portiera, se aprinde lumina pentru iluminarea solului.

## Luminile interioare

### Plafoniera din față



Atingeți lumina plafonierei față stânga/dreapta și plafoniera din față de pe partea corespunzătoare se aprinde.

### Plafoniera de pe al doilea rând

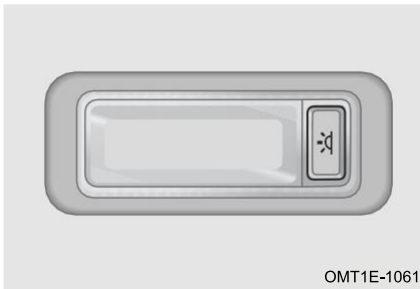

Apăsați butonul „ ” pentru a aprinde lumina plafonierei de pe cel de-al doilea rând.

## 2. PREGĂTIREA PENTRU CONDUS

### Lumina portbagajului

Când ușa portbagajului este deschisă, lumina portbagajului se aprinde automat pentru un timp. Când ușa portbagajului este închisă, lumina portbagajului se stinge imediat.

### Reglarea direcției farurilor



Porniți autovehiculul în modul ON, glisați pentru a regla direcția farurilor prin: Sistem audio - Setări autovehicul - Setări iluminare.

### Funcția „Follow Me Home”



Porniți autovehiculul în modul ON și activați temporizarea farurilor prin Sistem audio - Setări autovehicul - Setări iluminare.



**PORNIT:** Rotiți maneta pentru comenzile farurilor în poziția „AUTO”. Când autovehiculul se află într-un mediu întunecat, apăsați butonul de blocare de pe cheia inteligentă, iar vehiculul este securizat cu succes. Farurile de fază scurtă și luminile de poziție se aprind automat timp de 30 de secunde. Apăsați butonul de blocare de pe cheia inteligentă pentru a se activa din nou.

**OPRIT:** Atunci când maneta pentru comenzile farurilor nu se află în poziția „AUTO” sau se atinge timpul de funcționare setat, funcția „Follow Me Home” va fi dezactivată automat. Farurile de fază scurtă și luminile de poziție se vor stinge imediat.

### Funcția inteligentă de localizare a autovehiculului

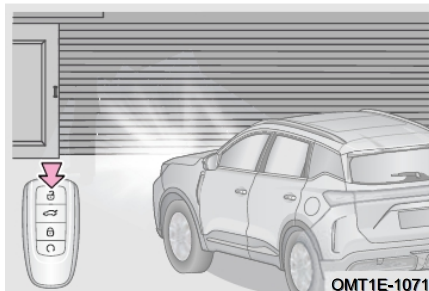

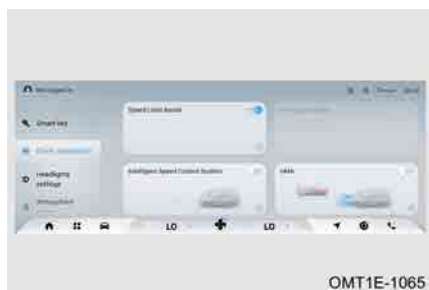

Oprii autovehiculul (modul OFF), rotiți maneta pentru comenzile farurilor în poziția „AUTO” înainte de oprire. Atunci când autovehiculul se află într-un mediu întunecat, apăsați butonul de deblocare de pe cheia inteligentă și farurile de fază scurtă și luminile de poziție se vor aprinde timp de 30 de secunde.

### Comutarea inteligentă între faza lungă și faza scurtă (IHC)



Porniți autovehiculul în modul ON și activați comutarea inteligentă între faza lungă și faza scurtă prin: Sistem audio - Setări autovehicul - Asistență pentru condus.

Porniți autovehiculul în modul ON și împingeți maneta pentru comenzile farurilor în poziția „AUTO”. Când farurile de fază scurtă se aprind automat, îndepărtați maneta pentru comenzile farurilor de pe partea laterală a volanului și eliberați-o. Indicatorul alb „” de pe instrumentarul de bord se aprinde, iar sistemul de comutare inteligentă între faza lungă și faza scurtă este activat. Când sistemul de comutare inteligentă între faza lungă și faza scurtă este activat și viteza autovehiculului este mai mare de 40 km/h, sistemul aprinde/stinge automat farurile de fază lungă în funcție de condițiile de drum, cum ar fi întâlnirea, urmărirea și depășirea.

Atunci când sistemul de comutare inteligentă între faza lungă și faza scurtă este activat, farurile de faza lungă se aprind sau clipeșc, indicatorul alb „” din instrumentarul de bord se stinge. Împingeți maneta pentru comenzile farurilor departe de volan și eliberați-o. Sistemul de comutare inteligentă între faza lungă și faza scurtă este reactivat.

## 2. PREGĂTIREA PENTRU CONDUS

### CITIȚI

- Când luminozitatea ambientală este prea mare, sistemul de comutare inteligentă între faza lungă și faza scurtă (IHC) stinge automat farurile de faza lungă.
- Când viteza autovehiculului este mai mică de 30 km/h, sistemul de comutare inteligentă între faza lungă și faza scurtă (IHC) stinge automat farurile de faza lungă.
- Atunci când este activată lumina de semnalizare stânga/dreapta, sistemul de comutare inteligentă între faza lungă și faza scurtă (IHC) nu poate comuta automat între faza lungă și faza scurtă.

### Instrucțiuni pentru aburirea ușoară

Când vremea este rece sau umedă, partea interioară a luminilor se va încețoșa din cauza diferenței de temperatură dintre interiorul și exteriorul lentilei. După aprinderea luminilor pentru un timp, ceața din interiorul obiectivului va dispărea treptat, dar este posibil să mai existe ceață la marginea lentilei. Acest lucru este normal. Această ceață nu are niciun efect asupra duratei de viață a sistemului de iluminat. Luminile autovehiculului generează ceață, care începe să dispară treptat în lentila farului în decurs de 30 de minute de la aprinderea farurilor de fază lungă și scurtă. După o perioadă de iluminare, ceața dispare în mod natural. Acest lucru este normal.

### AVERTISMENT

- Este strict interzisă spălarea compartimentului motorului cu un pistol cu apă de înaltă presiune și, în special, luminile nu pot fi spălate. Ca urmare a presiunii ridicate a pistolului de apă de înaltă presiune, accesoriile de pe lumini se pot desprinde sau cădea, orificiul de ventilație și conectorii firelor se pot umezi, rezultând infiltrarea apei sau umiditate care nu se dispersează pentru mult timp și chiar condens sever.
- Atunci când treceți prin vad de apă, respectați cerințele autovehiculului pentru trecerea prin apă (adâncimea apei, viteza, etc.), altfel apa poate pătrunde în lumini.
- Farurile sunt toate cu LED și nu pot fi reparate separat.

## 2-6. Scaun

## Poziția corectă de ședere

Scaunele, tetierele, centurile de siguranță și airbagurile (SRS) sunt utile pentru protejarea pasagerilor. Utilizarea lor adecvată vă va oferi mai multă protecție.



În timpul șederii, înclinați-vă ușor spre spate (25° spre spate este adecvat) și sprijiniți-vă bine pe spătar.

Scaunele din față nu trebuie să fie prea aproape de tabloul de bord. Șoferul trebuie să țină volanul cu brațele ușor îndoite în timpul condusului. De asemenea, picioarele trebuie să fie ușor îndoite, astfel încât să poată apăsa complet pedala. Reglați corect tetierele astfel încât partea superioară a tetierei să fie cât mai aproape de vârful capului.



Centura de umăr trebuie să fie deasupra centrului umărului și aproape de piept, ținută departe de gât. Centura transversală trebuie să fie apropiată pe șolduri, dar nu la stomac.

## Scaunul din față

## Scaun cu reglare electrică

## ■ Reglarea electrică a scaunului

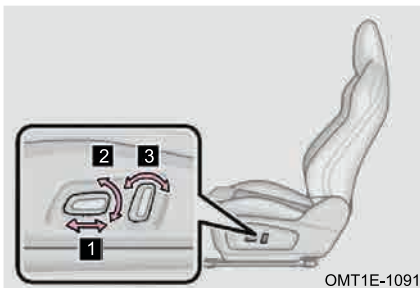

**1** Reglarea scaunului înainte și înapoi  
Deplasați butonul paralel înainte și înapoi pentru a regla poziția scaunului.

**2** Reglarea înălțimii scaunului  
(numai pentru șofer)

Deplasați capătul din spate al butonului în sus și în jos pentru a regla scaunul în sus și în jos.

**3** Reglarea unghiului spătarului

## 2. PREGĂTIREA PENTRU CONDUS

Deplasați capătul superior al butonului înainte și înapoi pentru a regla unghiul spătarului scaunului.

### CITIȚI

Există o poziție limită pentru ajustarea suportului taliei. Când atingeți poziția limită, eliberați butonul de reglare la timp.

#### ■ Reglarea electrică a scaunului pasagerului din față

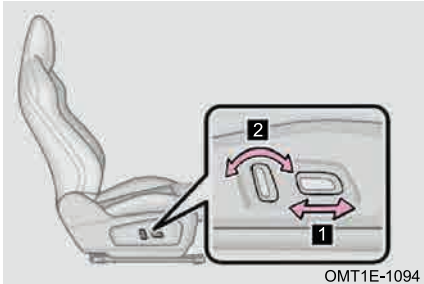

##### **1** Reglarea scaunului înainte și înapoi

Apăsați butonul înainte și înapoi pentru a regla scaunul înainte și înapoi.

##### **2** Reglarea unghiului spătarului

Împingeți capătul superior al butonului înainte și înapoi pentru a regla unghiul spătarului scaunului.

Notă: Atunci când scaunul din față este în poziția proiectată, acesta poate fi reglat cu 200 mm înainte și 40 mm înapoi. Atunci când este în unghiul proiectat, poate fi reglat cu 30° înainte și 50° înapoi.

### ATENȚIE

- Nu așezați niciun obiect sub scaun în timp ce deplasați scaunul; în caz contrar, acesta se va deteriora.
- Există o poziție limită pentru ajustarea suportului lombar. Când atingeți poziția limită, eliberați butonul de reglare la timp. În caz contrar, scaunul se va deteriora.

### AVERTISMENT

- Nu reglați scaunul în timpul condusului, deoarece puteți provoca accidente și vătămări corporale.
- Evitați să înclinați spătarul scaunului mai mult decât este necesar. Centurile de siguranță oferă protecție maximă în cazul unei coliziuni frontale sau din spate atunci când șoferul și pasagerul din față sunt ușor înclinați în spate și bine poziționați în scaune în timpul șederii.

## Scaunele de pe al doilea rând

### Spătar rabatabil (partea stângă este oferită ca exemplu)

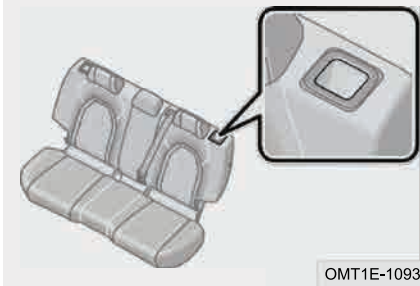

Pasul 1: Reglați poziția scaunului din față înainte;

Pasul 2: Reglați înălțimea tetierelor scaunului din rândul al doilea (scoateți-le dacă este necesar) și rabatați în sus cotiera centrală;

Pasul 3: Trageți maneta de reglare a spătarului înainte și coborâți încet spătarul cu mâna.

#### CITIȚI

Când rabatați spătarul, asigurați-vă că centura de siguranță exterioară trece în jurul spătarului pentru a evita deteriorarea centurii.

#### AVERTISMENT

Nu reglați scaunul în timpul condusului, deoarece puteți provoca accidente și vătămări corporale.

## Funcția de încălzire/ventilație a scaunelor (dacă face parte din dotare)

### Funcția de încălzire a scaunului

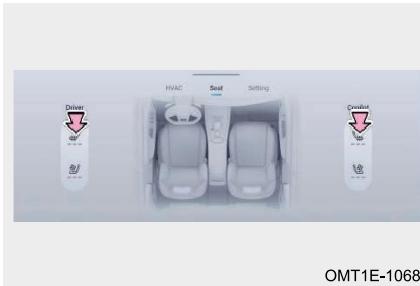

După pornirea autovehiculului, faceți clic pe butonul „” de pe ecranul de setare a scaunelor din față pentru a activa funcția de încălzire a scaunelor și pentru a comuta circular între nivelul 3/ nivelul 2/ nivelul 1/oprit.

## 2. PREGĂTIREA PENTRU CONDUS

### Funcția de ventilație a scaunelor (dacă face parte din dotare)



După pornirea autovehiculului, faceți clic pe butonul „” de pe ecranul de setare a scaunelor din față pentru a activa funcția de ventilație a scaunelor și pentru a comuta circular între nivelul 3/ nivelul 2/ nivelul 1/oprit.

#### CITIȚI

- Încălzirea și ventilarea scaunelor din față nu pot fi pornite simultan.
- Ecranul audio principal afișează ecranul de operare a sistemului de aer condiționat prin glisarea de jos în sus a ecranului audio principal.

### Funcția de memorare a scaunelor (dacă face parte din dotare)

#### Operațiuni de comutare

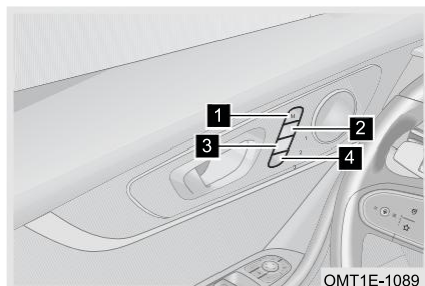

- 1** Buton de setare a memorării scaunelor
- 2** Buton memorare poziție 1 scaun
- 3** Buton memorare poziție 2 scaun
- 4** Buton memorare poziție 3 scaun

Setarea memorării scaunelor: Apăsați butonul de setare a memorării scaunelor, apăsați imediat butonul de memorare a poziției 1 a scaunului/butonul de memorare a poziției 2 a scaunului după ce instrumentarul de bord emite un semnal sonor. Pozițiile corespunzătoare sunt stocate în poziția 1 a scaunului/poziția 2 a scaunului, iar instrumentarul de bord indică în același timp faptul că memorarea poziției a fost finalizată.

Apelarea poziției memorate a scaunelor: Apăsați lung butonul de memorare a poziției 1 a scaunului/butonul de memorare a poziției 2 a scaunului până când scaunul funcționează, apoi îndepărtați degetul. Scaunul se va deplasa automat în poziția corespunzătoare.

### CITIȚI



- Memorarea scaunelor și asocierea cheilor pot fi activate/dezactivate în unitatea audio principală.
- Autovehiculul este echipat cu două chei inteligente, care au două ID-uri de chei inteligente pentru deblocare și identificarea sursei de identificare.
- Dacă funcția de asociere a poziției memorate a scaunelor este dezactivată, nu va apărea nicio casetă de dialog din unitatea audio principală după reglarea scaunelor.

## 2-7. Centura de siguranță



### Centura de siguranță



Recomandăm șoferului și pasagerilor să poarte centurile de siguranță în mod corect în orice moment. Nerespectarea acestei reguli poate crește posibilitatea și gravitatea vătămarilor în caz de accident. Verificați centura de siguranță în mod regulat. Dacă se constată o defecțiune a funcției centurii de siguranță, mergeți imediat la un atelier de service autorizat pentru inspecție și reparații.

Centura de siguranță față nu este cuplată sau nu este bine fixată: Când viteza autovehiculului este sub 25 km/h, indicatorul roșu „” din instrumentarul de bord clipește. Când viteza autovehiculului depășește 25 km/h, indicatorul roșu „” din instrumentarul de bord clipește, însoțit de alarma sonoră.

Notă: Funcția de alarmă pentru centura de siguranță a pasagerului din față nu este standard. Consultați autovehiculul real.

Centura de siguranță a scaunelor de pe rândul al doilea nu este cuplată sau fixată ferm (dacă face parte din dotare): Când viteza autovehiculului depășește 25 km/h, indicatorul roșu „” din instrumentarul de bord se aprinde timp de 30 de secunde și apoi se stinge, însoțit de o alarmă sonoră.

Notă: Indicatorul se aprinde în roșu atunci când centura de siguranță de pe rândul al doilea nu este cuplată, se aprinde în verde atunci când este cuplată și se stinge atunci când toate centurile sunt cuplate.

### CITIȚI

Funcția de alarmă pentru centura de siguranță a pasagerului din față și pentru scaunele de pe al doilea rând nu este standard. Consultați autovehiculul real.

### Utilizarea corectă a centurii de siguranță

Pasul 1: Reglați înălțimea centurilor de siguranță ale scaunelor din față;

## 2. PREGĂTIREA PENTRU CONDUS

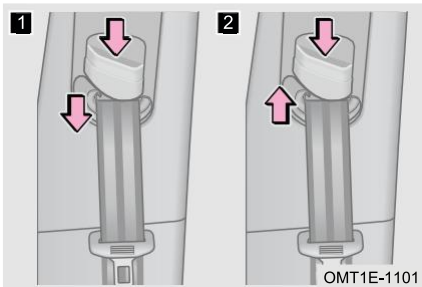

Pasul 2: Cuplarea/eliberarea centurii de siguranță;

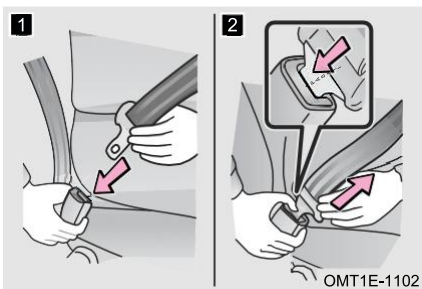

- 1** Reglați în sus: Împingeți direct în sus butonul de reglare a centurii de siguranță.
- 2** Reglați în sus: Împingeți dispozitivul de reglare a centurii de siguranță în sus în timp ce apăsați butonul de reglare.

- 1** Cuplarea centurii de siguranță: Împingeți limba de prindere a centurii de siguranță în cataramă până când se aude un clic.
- 2** Eliberarea centurii de siguranță: Apăsați butonul de eliberare pentru a retrage centura de siguranță. În cazul în care centura nu se poate retrage ușor, scoateți-o și verificați să nu existe îndoituri sau răsuciri. Asigurați-vă că centura de siguranță se poate retrage fără probleme.

### CITIȚI

- Centura de siguranță se va bloca atunci când autovehiculul se află pe o pantă.
- Centura de siguranță se va bloca atunci când este trasă rapid, dar nu se va bloca atunci când este trasă încet.
- Fiecare centură de siguranță trebuie să fie folosită de către o singură persoană. Nu utilizați centura de siguranță în comun cu mai multe persoane, inclusiv copii.

### ATENȚIE

- Asigurați-vă că poziția cataramii centurii de siguranță este corectă și că este blocată în siguranță; în caz contrar poate provoca vătămări corporale.
- Nu utilizați centuri de siguranță cu catarama slăbită, altfel centura de siguranță nu va proteja pasagerii în cazul unei frânări bruște sau al unei coliziuni.

Pasul 3: Reglați poziția centurilor de siguranță.



Reglați unghiul spătarului scaunului, așezați-vă drept și bine pe scaun. Poziționați centura transversală cât mai jos posibil pe șolduri – nu pe talie, apoi trageți centura de umăr în sus astfel încât să ajungă complet peste umăr, dar să nu intre în contact cu gâtul sau să alunece de pe umăr.

### ⚠ ATENȚIE

- Nu purtați haine nepotrivite în timpul condusului pentru a preveni contactul centurii de siguranță cu corpul; în caz contrar, nu se obține cel mai bun efect de protecție.
- Atât centurile transversale poziționate prea sus, cât și centurile slăbite pot cauza decesul sau vătămări grave în cazul unei coliziuni sau al altor evenimente neintenționate.
- Nu înclinați scaunul mai mult decât este necesar pentru a sta confortabil. Centurile de siguranță sunt mai eficiente atunci când pasagerii stau dreți și bine așezați pe scaun.
- Asigurați-vă că centura de umăr este poziționată peste umăr. Nu așezați centura de umăr sub braț. Centura trebuie să fie ținută departe de gât, dar să nu cadă de pe umăr. Nerespectarea acestei reguli poate reduce efectul de protecție al centurii de siguranță în caz de accident.
- Recomandăm să așezați copiii pe al doilea rând de scaune. Folosiți centura de siguranță sau sistemul de protecție pentru copii cu funcție ISOFIX în funcție de înălțimea copilului. Nu fixați niciodată sistemul de protecție pentru copii numai cu centura de siguranță. Utilizați întotdeauna un dispozitiv de fixare standard pentru sistemul de protecție pentru copii pe al doilea rând de scaune.

### Întreținerea centurii de siguranță

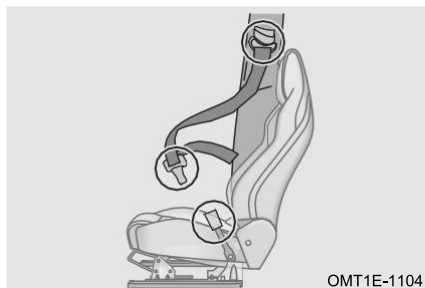

Verificați cu regularitate centurile de siguranță pentru a identifica tăieturile, franjurarea, centuri slăbite și întinse excesiv (cum ar fi după un accident rutier). Dacă o centură de siguranță este deteriorată, mergeți imediat la un atelier de service autorizat pentru inspecție și reparații.

## 2. PREGĂTIREA PENTRU CONDUS

### ATENȚIE

- Evitați pătrunderea apei în retractorul centurii sau în mecanismul cataramei.
- Nu utilizați detergent chimic, apă clocotită, înălbitor sau vopsea pentru a spăla centura de siguranță.
- Centura de siguranță trebuie spălată cu detergent neagresiv sau apă caldă și uscată natural. Nu curățați niciodată folosind căldură artificială.
- Nu încercați să reparați sau să lubrifiați retractorul sau mecanismul cataramei centurii de siguranță, ori să reparați centura de siguranță în orice mod. Nu vom fi responsabili pentru nicio problemă cauzată în acest fel.

### AVERTISMENT

- Dacă autovehiculul a fost implicat într-un accident grav, chiar dacă centura de siguranță nu este deteriorată în mod evident, mergeți la un atelier de service autorizat pentru inspecție și înlocuire.
- Asigurați-vă că cureaua poate funcționa corect și că nu este răsucită. Dacă o centură de siguranță nu funcționează adecvat, mergeți imediat la un atelier de service autorizat pentru inspecție și reparații.
- Nu încercați să instalați, să scoateți, să modificați, să dezasamblați sau să aruncați centurile de siguranță. În cazul în care este necesar să realizați una din acțiunile de mai sus, apălați la un atelier de service autorizat.

### **Precauții privind centura de siguranță**

#### ■ Precauții pentru utilizarea centurii de siguranță de către un copil

Centurile de siguranță ale autovehiculului sunt proiectate în principal pentru persoane de talie adultă. Utilizați un sistem de protecție pentru copii (pentru detalii, consultați secțiunea „Sistemul de protecție pentru copii”) adecvat, până când copilul devine suficient de mare pentru a purta în mod corespunzător centura de siguranță a autovehiculului. Când copilul devine suficient de mare pentru a purta în mod corespunzător centura de siguranță a autovehiculului, urmați instrucțiunile privind utilizarea centurii de siguranță. Dacă un copil este prea mare pentru a utiliza un sistem de protecție pentru copii, copilul trebuie să stea pe al doilea rând de scaune și trebuie să fie imobilizat cu centura de siguranță a autovehiculului.



Asigurați-vă că centura de umăr este poziționată peste centrul umărului copilului. Centura trebuie să fie ținută departe de gâtul copilului, dar să nu cadă de pe umărul acestuia. În caz contrar, copilul poate fi rănit grav sau chiar poate deceda în timpul unei coliziuni sau al altor evenimente neintenționate.

Neutilizarea unui sistem de protecție pentru copii (de exemplu: lăsați un copil să stea în picioare sau ghemuit pe scaune; lăsați un copil să stea în poala unui adult; țineți un copil în brațe). Acest lucru poate cauza decesul sau vătămări grave în timpul unei coliziuni sau al unor evenimente neintenționate.

■ Precauții pentru utilizarea centurii de siguranță de către femeile însărcinate

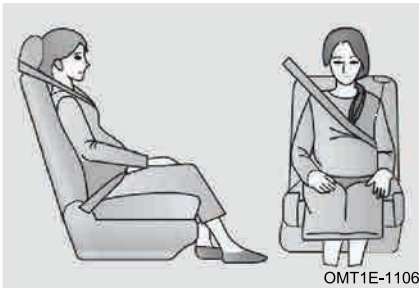

Obțineți consiliere medicală și purtați centura de siguranță în mod corespunzător. Femeile însărcinate trebuie să poziționeze centura de siguranță cât mai jos posibil deasupra șoldurilor, la fel ca și ceilalți ocupanți. Întindeți centura de umăr complet peste umăr și peste piept și evitați contactul centurii cu zona abdominală rotunjită. În cazul în care centura de siguranță nu este purtată corespunzător, aceasta poate provoca vătămări grave sau deces în timpul unei coliziuni sau al altor evenimente neintenționate.

**⚠️ AVERTISMENT**

- Nu introduceți monede, agrafe, etc. în cataramă pentru a împiedica închiderea corectă a limbii de prindere a centurii de siguranță și a cataramei.
- După introducerea limbii de prindere a centurii de siguranță, asigurați-vă că aceasta și catarama sunt blocate și că centura transversală și centura de umăr nu sunt răsucite.
- Nu este permisă introducerea unei limbi de prindere de centură de siguranță neoriginală în cataramă. Utilizarea pe termen lung va duce cu ușurință la deteriorarea cataramei centurii de siguranță și o va face inutilizabilă.
- Dacă o centură de siguranță nu funcționează normal, nu poate proteja utilizatorul de deces sau vătămări corporale grave. Mergeți imediat la un atelier de service autorizat pentru inspecție și reparații.

## 2. PREGĂTIREA PENTRU CONDUS

### Pretensionator pentru centura de siguranță (dacă face parte din dotare)

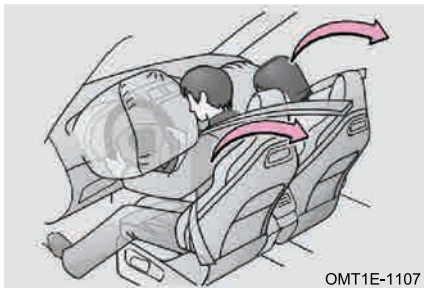

1. Pretensionatorul centurii de siguranță este conceput pentru a asista airbagul frontal (SRS) în cazul unui impact grav.
2. În cazul unui impact minor sau al unui impact lateral, este posibil ca pretensionatorul să nu se activeze.
3. În timpul unui impact puternic, pretensionatorul centurii de siguranță poate fi activat chiar dacă nu există niciun ocupant pe scaunul din față.
4. Atunci când pretensionatorul centurii de siguranță este activat, retractorul strânge rapid centura de siguranță pentru a ține ocupantul strâns.
5. Atunci când pretensionatorul centurii de siguranță este activat, acesta poate emite un sunet de funcționare și poate elibera o cantitate mică de gaz netoxic. Gazul produs nu provoacă un incendiu și este, în general, inofensiv.

#### **⚠ AVERTISMENT**

- Atunci când pretensionatorul centurii de siguranță este activat, indicatorul de defecțiune a airbagului (SRS) rămâne aprins, iar centurile de siguranță nu pot fi retrase/extrase. Mergeți imediat la un atelier de de service autorizat pentru inspecție și reparații.
- Nu modificați, nu îndepărtați, nu loviți și nu deschideți ansamblul pretensionatorului centurii de siguranță, senzorul airbagului (SRS) și cablul de asamblare. Acest lucru poate cauza decesul sau vătămări grave în timpul unei coliziuni sau al altor evenimente neintenționate.

#### **Limitări funcționale**

- În următoarele cazuri, este posibil ca pretensionatorul centurii de siguranță să nu funcționeze corect
1. Modificarea sistemului de suspensie.
  2. Modificarea părții frontale a caroseriei.
  3. Repararea pretensionatorului centurii de siguranță sau a oricărui ansamblu din apropiere.
  4. Ansamblul pretensionatorului centurii de siguranță sau zona înconjurătoare a acestuia prezintă daune.
  5. Instalarea unei grile de protecție sau a oricărui alt dispozitiv pe partea frontală a caroseriei.

## 8. Sisteme de protecție pentru copii

## Sisteme de protecție pentru copii

Conform statisticilor privind accidentele, un copil este mai în siguranță în al doilea rând de scaune, dacă este bine imobilizat, decât pe scaunul din față. Alegeți un sistem de protecție pentru copii adecvat pentru autovehicul, vârsta și constituția copilului. (Centura de siguranță a autovehiculului respectă standardele internaționale și este proiectată în funcție de constituția corpului copilului peste 1,5 m. Dacă o persoană sub 1,5 m folosește centura de siguranță, aceasta i-ar putea răni grav gâtul în caz de accident).

Acest manual oferă instrucțiuni de instalare numai pentru sistemele de protecție pentru copii (ISOFIX). Pentru detalii de instalare, urmați cu strictețe instrucțiunile furnizate de producătorul sistemului de protecție pentru copii.



## AVERTISMENT

- Vă sugerăm să utilizați întotdeauna un dispozitiv de fixare standard pentru sistemul de protecție pentru copii de pe al doilea rând de scaune.
- Sistemul de protecție pentru copii trebuie să respecte standardele de siguranță stabilite de reglementările și legile locale. Nu ne asumăm nicio responsabilitate pentru un accident cauzat de utilizarea unui sistem de protecție pentru copii.
- Pentru o protecție eficientă în caz de accidente și opriri bruște, un copil trebuie să fie imobilizat în mod corespunzător folosind centura de siguranță sau un sistem adecvat de protecție pentru copii instalat pe al doilea rând de scaune, în funcție de vârsta și constituția copilului. Ținerea unui copil în brațe nu înlocuiește un sistem de protecție pentru copii.

## Grupe de scaune pentru copii

Sistemele de protecție pentru copii trebuie să respecte standardele locale pentru autovehicule în ceea ce privește sistemele de protecție pentru copii și sistemul privind siguranța copiilor (ECE R44/R129). În general, sistemului de protecție pentru copii verificat i se aplică o etichetă de certificare locală și are, de asemenea, o etichetă portocalie după testarea conform standardului ECE R44/R129. Pe această etichetă există informații, cum ar fi grupa de greutate, nivelul ISOFIX și autorizația pentru sistemul de protecție pentru copii.

## 2. PREGĂTIREA PENTRU CONDUS

Tabelul sistemelor

Poziția scaunului	Șofer	Pasagerul din față		Rândul 2 stânga	Rândul 2 mijloc	Rândul 2 dreapta
		Airbag pasager PORNIT	Airbag pasager OPRIT			
Poziția scaunului adecvată pentru centură universală (DA/NU)	Nu se aplică	NU	DA	DA	DA	DA
Poziție scaun i-Size (DA/NU)	Nu se aplică	NU	NU	DA	NU	DA
Poziție scaun potrivită pentru fixare laterală (L1/L2)	Nu se aplică	NU	NU	NU	NU	NU
Cel mai mare sistem de fixare adecvat orientat cu spatele la direcția de mers (R1/R2X/R2/R3)	Nu se aplică	NU	NU	R1/R2X/R2/R3	NU	R1/R2X/R2/R3
Cel mai mare sistem de fixare adecvat orientat cu fața la direcția de mers (F2X/F2/F3)	Nu se aplică	NU	NU	F2X/F2/F3	NU	F2X/F2/F3
Cel mai mare sistem de fixare adecvat pentru scaun înălțător (B2/B3)	Nu se aplică	NU	NU	B2/B3	NU	B2/B3

Notă:

1. Categoria scaunului pentru copii este definită în conformitate cu ECE R16/R44/R129. Puteți găsi categoria scaunului pentru copii pe specificațiile acestuia. Sistemul de protecție pentru copii trebuie să fie adecvat vârstei, greutateii și constituției copilului.
2. Dacă este absolut necesar să instalați un scaun pentru copii pe scaunul pasagerului din față, asigurați-vă că dezactivați airbagul pasagerului. Reglați scaunul pasagerului din față în poziția cea mai înaltă și cea mai în spate înainte de a instala sistemul de protecție universal pe acesta.
3. Este interzisă instalarea unui scaun pentru copii cu o bază de sprijin sau cu un braț de sprijin pe scaunul din mijloc al celui de-al 2-lea rând.
4. Pe scaunul din mijloc al celui de-al 2-lea rând pot fi utilizate numai sisteme de Cel mai mare sistem de fixare adecvat universale cu centură.

### Precauții privind sistemele de protecție pentru copii

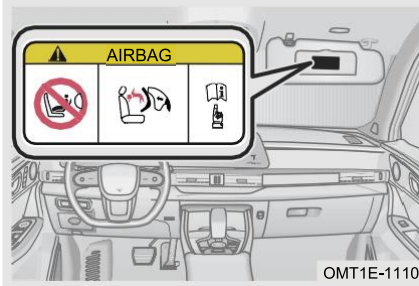

Acest autocolant este atașat la parasolarul pasagerului din față și este utilizat pentru a vă reaminti că autovehiculul este echipat cu airbag frontal (SRS). Respectați următoarele măsuri de precauție:

- Atunci când utilizați un sistem de protecție pentru copii orientat cu spatele la direcția de mers pe scaunul pasagerului din față, airbagul pasagerului trebuie să fie dezactivat. Consultați secțiunea „Activarea și dezactivarea airbagului pasagerului din față”.

- Nu modificați niciodată, sub nicio formă, designul dispozitivului de fixare a sistemului de protecție pentru copii sau centura de siguranță a autovehiculului.

Șoferul poartă responsabilitatea să respecte instrucțiunile furnizate, precum și instrucțiunile furnizate de producătorul sistemului de protecție pentru copii.

### Sisteme recomandate de protecție pentru copii

- Utilizați numai sisteme de protecție pentru copii omologate conform ECE R44 sau ECE R129. Consultați referința de omologare atașată la sistemul de protecție pentru copii.
- Atunci când utilizați sisteme de protecție pentru copii, citiți cu atenție instrucțiunile furnizate de producătorul sistemului de protecție pentru copii și urmați cu strictețe instrucțiunile de instalare, pentru a vă asigura că sistemul de protecție pentru copii este instalat corect.
- Recomandăm următoarele sisteme de protecție pentru copii (CRS).

Grupa de înălțime/greutate a copilului	Denumire	Producător	Tipul de fixare
40~83cm	Pearl 360& FamilyFix 360	Maxi-Cosi	ISOFIX cu braț de sprijin
76~105cm	Pearl 360& FamilyFix 360	Maxi-Cosi	ISOFIX cu braț de sprijin
100~150m	KidFix i-Size	Britax Römer	ISOFIX cu braț de sprijin
137~150m	Booster Max R129	GRACO	Centura autovehiculului

## 2. PREGĂTIREA PENTRU CONDUS

Notă:

Atunci când utilizați Britax Römer KidFix i-Size:

- Instalați extensia pentru impact lateral SICT în conformitate cu instrucțiunile din manualul CRS;
- Introduceți centura transversală a autovehiculului în dispozitivul de protecție. Nu introduceți centura diagonală a autovehiculului în dispozitivul de protecție.

### Ancoră superioară de prindere

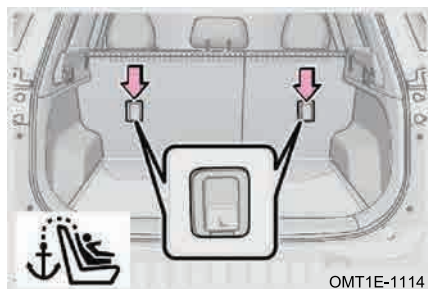

Acest model este echipat cu ancoră superioară de prindere cu curea pe spătarul scaunelor din spate.

Înainte de a utiliza o ancoră superioară de prindere cu curea, scoateți tetiera scaunului și capacul portbagajului. Cu scaunul de protecție pentru copii pe scaun, atașați cureaua de ancorare superioară la ancoră și strângeți-o pentru a fi întinsă. Consultați instrucțiunile furnizate de producătorul CRS.

#### CITIȚI

- Asigurați-vă că toate tetierele demontate sunt depozitate în siguranță.
- După instalarea corectă a sistemului de protecție pentru copii și a ancorei superioare, capacul portbagajului poate fi reinstalat.

#### AVERTISMENT

Asigurați-vă că ancora superioară de prindere cu curea este fixată corect. Instalarea incorectă poate provoca vătămarea gravă a copilului.

- Sistem de protecție pentru copii orientat cu spatele la direcția de mers



Un sistem de protecție pentru copii orientat cu spatele la direcția de mers este instalat cu fața spre partea din spate a autovehiculului. Instalați un sistem de protecție pentru copii orientat cu spatele la direcția de mers pe scaunul pasagerului din față numai dacă airbagul este dezactivat. Se recomandă să utilizeze un sistem de protecție pentru copii orientat cu spatele la direcția de mers pentru copii cu vârsta sub 4 ani.

- Sistem de protecție pentru copii orientat cu fața la direcția de mers

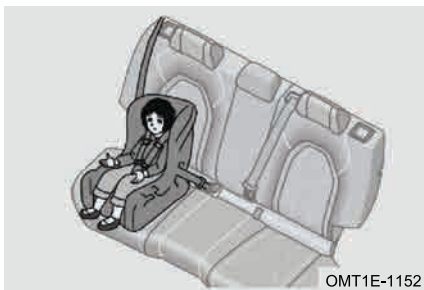

Un sistem de protecție pentru copii orientat cu fața la direcția de mers este instalat cu fața spre partea din față a autovehiculului. Se recomandă să utilizeze un sistem de protecție pentru copii orientat cu fața la direcția de mers pentru copii cu vârsta peste 4 ani.

- Sistem de protecție pentru copii cu scaun înălțător



Copiii mai mari care nu pot încăpea într-un sistem de protecție pentru copii cu spătar înalt pot ocupa un scaun exterior de pe rândul al doilea folosind un scaun înălțător, fie atașat la punctele de ancorare inferioare, fie cu centură, așa cum este descris în instrucțiunile furnizate de producătorul sistemului de protecție pentru copii.

## Instalarea sistemelor de protecție pentru copii

### Sisteme de protecție pentru copii

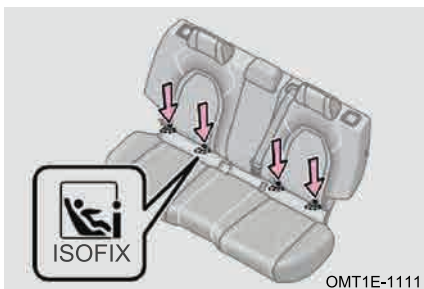

Scaunele exterioare din spate sunt echipate cu ancore ISOFIX / i-Size. Locurile de ancorare sunt identificate printr-un marcaj (a se vedea ilustrația) situat pe spătarul scaunului, direct deasupra ancorelor asociate.

## 2. PREGĂTIREA PENTRU CONDUS

### Instalarea sistemelor de protecție pentru copii

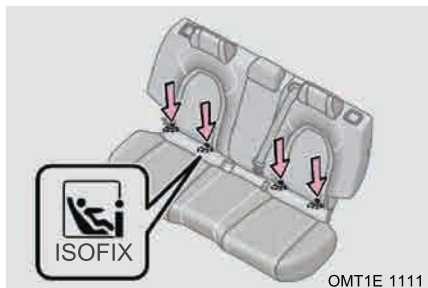

Pasul 1: Identificați ancorele ISOFIX



Pasul 2: Amplasați sistemul de protecție pentru copii pe un scaun exterior din spate;

Pasul 3: Atașați sonda ISOFIX a sistemului de protecție pentru copii la ancoră. Dacă este necesar, prelungiți brațul de sprijin al sistemului de protecție pentru copii.

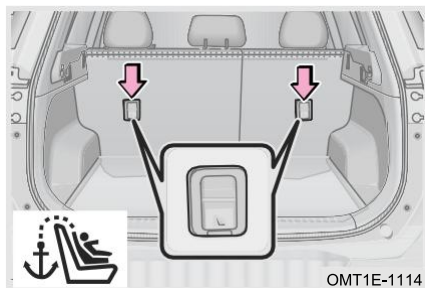

Pasul 4: În cazul în care este necesară o curea de ancorare superioară, direcționați, fixați corect și strângeți cureaua de ancorare superioară la ancora superioară.

Notă: Dacă există un capac de portbagaj, acesta va trebui îndepărtat pentru a permite accesul curelei superioare de ancorare la punctul de ancorare.

Notă: Consultați instrucțiunile sistemului de protecție pentru copii dacă acesta trebuie fixat cu o centură de ancorare superioară.

#### CITIȚI

- Dacă interferează cu instalarea, tetiera poate fi îndepărtată de pe scaunul pe care este instalat sistemul de protecție pentru copii.
- După atașarea curelei de ancorare superioare la punctul de ancorare, strângeți cureaua și asigurați-vă că este bine fixată. Pentru metoda specifică de fixare și strângere a curelei de ancorare superioare a sistemului de protecție pentru copii, urmați cu strictețe instrucțiunile furnizate de producătorul sistemului de protecție pentru copii.
- Înainte de a instala sistemul de protecție pentru copii care utilizează o ancoră superioară, trebuie demontată tetiera. Acest lucru va limita sau va preveni interacțiunea tetierei cu ancora superioară. În plus, orice capac de portbagaj prezent trebuie mai întâi îndepărtat.

### AVERTISMENT

- După instalarea unui sistem de protecție pentru copii, nu reglați niciodată scaunul.
- Se recomandă instalarea sistemelor de protecție pentru copii pe scaunele exterioare din spate.
- Nu fixați niciodată mai mult de un sistem de protecție pentru copii la un set de puncte de ancorare.
- Cureaua de ancorare superioară nu trebuie să traverseze sau să depășească tetiera și asigurați-vă că strângeți cureaua după instalare. Instalarea incorectă poate provoca vătămarea gravă a copilului.
- Pentru autovehiculele echipate cu capac de portbagaj, capacul trebuie îndepărtat înainte de instalarea sistemului de protecție pentru copii la punctele de ancorare.
- Dacă un punct de ancorare este deteriorată sau supraîncărcat în timpul unui accident, mergeți imediat la un atelier de service autorizat pentru inspecție și reparații.
- Dacă scaunul șoferului interferează cu instalarea corectă a sistemului de protecție pentru copii de pe scaunul din spatele șoferului, instalați sistemul de protecție pentru copii pe scaunul din spatele pasagerului din față.
- Nu utilizați consola de ancorare a sistemului de protecție pentru copii pentru a fixa altceva decât sistemul de protecție pentru copii. Nu vom putea fi trași la răspundere pentru niciun accident cauzat în acest mod.
- Dacă sistemul de protecție pentru copii nu este fixat corect în poziție, copilul sau pasagerii pot suferi răni grave sau chiar pot deceda în timpul unei coliziuni.
- Asigurați-vă că ancora superioară este bine cuplată și verificați dacă sistemul de protecție pentru copii este fixat împingându-l și trăgându-l în direcții diferite. Urmați instrucțiunile de instalare furnizate de producătorul sistemului de protecție pentru copii. Dacă sistemul de protecție pentru copii nu este instalat corect, copilul poate suferi răni grave sau chiar poate deceda în timpul unei coliziuni.

Activarea și dezactivarea airbagului pentru pasagerul din față (dacă face parte din dotare)

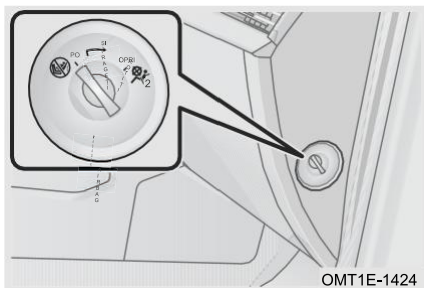

Butonul de activare/dezactivare a airbagului este situat pe planșa de bord din partea pasagerului și este vizibil atunci când ușa pasagerului din față este deschisă.

■ Dezactivarea airbagului pasagerului din față Rotiți butonul în poziția OFF (oprit) în timp ce trageți butonul spre exterior.

Airbagul pasagerului din față este dezactivat și indicatorul de stare de dezactivare se va aprinde.

## 2. PREGĂTIREA PENTRU CONDUS

### ■ Activarea airbagului pentru pasagerul din față

Rotiți butonul de la OFF (oprit) la ON (pornit), reactivați airbagul pasagerului din față și indicatorul luminos de activare se va aprinde. Acum este sigur să stați pe scaunul pasagerului din față.

### Indicator de stare a airbagului



**1** Indicarea stării de dezactivare

**2** Indicarea stării de activare

### AVERTISMENT

- Nu uitați să activați airbagul pasagerului din față atunci când un ocupant adult se așază pe scaunul pasagerului din față. Șoferul poartă responsabilitatea să confirme că starea airbagului pasagerului este corectă pentru ocupantul scaunului pasagerului din față.
- În cazul în care pe scaunul pasagerului din față trebuie instalat un sistem de protecție pentru copii orientat cu spatele la direcția de mers, airbagul pasagerului din față trebuie dezactivat. În caz contrar, poate provoca vătămări grave sau chiar decesul copiilor mici în cazul unui accident.

### Memento privind prezența copiilor pe scaunul din spate

#### Introducere

Această funcție se bazează pe detectarea activă cu ajutorul unui radar cu unde milimetrice. După ce autovehiculul este oprit și blocat, acesta detectează dacă există un copil în mașină. Dacă există un copil, sistemul emite o alarmă pentru a alerta clienții și pietonii din jurul autovehiculului. Alarma este anunțată prin iluminarea intermitentă de două ori și printr-un semnal sonor.

După blocarea automobilului, sistemul va începe imediat să determine dacă există un copil în automobil. Dacă este detectat un copil, o alertă inițială va fi trimisă la zece secunde după blocarea automobilului, iar întregul proces va dura cinci secunde sau până la anulare.

După terminarea atenționării inițiale, dacă portiera este în continuare închisă și sistemul detectează că mai sunt copii în automobil, atenționarea de actualizare va fi activată la 85 de secunde după terminarea atenționării inițiale. Semnalul de atenționare de actualizare are loc la fiecare 60 de secunde drept ciclu de atenționare. În cadrul unui ciclu, clipirea dublă a semnalului luminos galben și semnalul sonor durează 30 de secunde, apoi se opresc timp de 30 de secunde în acest ciclu. Operațiunea se repetă până când mementoul este anulat

Când primul memento de actualizare este declanșat pentru mai mult de 5 minute și un copil este detectat în automobil, va fi declanșat un memento cu trei niveluri, iar un memento de uitare a copilului se va primi în aplicația CAR APP sau ca SMS pe telefonul mobil, după cum urmează: „Stimate utilizator, s-au detectate persoane și animale de companie lăsate în automobil. Vă rugăm să reveniți imediat la automobil.”

### **Suspendarea temporară a sistemului**

Sistemul permite suspendarea temporară. În meniul Confort autovehicul din centrul autovehiculului, există un buton de oprire temporară pentru această funcție. Dezactivați funcția de memento o dată prin acest buton atunci când nu este nevoie de reamintire temporară. Cu toate acestea, atunci când autovehiculul pornește și rulează data viitoare, butonul va reveni implicit la starea activată.

 CITIȚI

Nu lăsați copiii singuri în automobil.



3-1. Informații despre cheie	Buton audio.....92
Cheie inteligentă .....69	Funcția de recunoaștere vocală (dacă face parte din dotare).....92
Raza de acțiune .....72	Legătură pentru telefon (dacă face parte din dotare).....93
Acces fără cheie .....73	
Securizarea autovehiculului.....75	3-6. Sistemul de aer condiționat
Sistemul de imobilizare.....76	Sistemul de aer condiționat.....97
Localizarea autovehiculului cu cheia inteligentă (dacă face parte din dotare).....77	Funcția de încălzire a sistemului de aer condiționat ..... 101
Pornirea de la distanță cu cheia inteligentă (dacă face parte din dotare).....77	Funcția de răcire a sistemului de aer condiționat ..... 102
3-2. Portiere	Controlul duzelor de ieșire a aerului ..... 103
Blocarea/deblocarea portierelor .....78	Setări aer condiționat ..... 103
Buton mecanic pentru portieră .....79	Spațiu de depozitare cu răcire în cotiera centrală auxiliară (dacă face parte din dotare)..... 104
Sistemul de blocare a portierelor pentru protecția copiilor .....80	
3-3. Geamuri	3-7. Funcția de odorizare
Geamuri acționate electric .....81	Funcția de odorizare (dacă face parte din dotare)..... 104
Funcția de control de la distanță al geamurilor .....82	3-8. Încărcarea wireless
Funcția de protecție împotriva blocării geamului (dacă face parte din dotare) .....83	Încărcarea wireless (dacă face parte din dotare) ..... 106
3-4. Trapă panoramică	3-9. Spațiul de depozitare
Trapă panoramică (dacă face parte din dotare) .....85	Spațiul de depozitare ..... 107
Funcția de control de la distanță al trapei .....86	Cortină pentru bagaje (dacă face parte din dotare)..... 109
Funcția de protecție împotriva blocării trapei .....86	Suport..... 109
3-5. Sistemul audio	3-10. Priză de alimentare
Vizualizarea opțiunilor de sunet .....87	Priză de alimentare..... 110
Meniul de comenzi rapide .....88	3-11. Port USB
Setări locale .....89	Port USB față..... 110
Setări autovehicul .....89	Port USB spate..... 111

## FUNȚIILE INTERIOARE

---

- 3-12. Parasolare și oglinzi de curtoazie  
Parasolare și oglinzi de curtoazie ..... 111
- 3-13. Deschiderea/  
închiderea capotei ..... 111
- 3-14. Ușa portbagajului  
Acționarea manuală a ușii  
portbagajului ..... 112
- Acționarea electrică a ușii portbagajului  
(dacă face parte din dotare) ..... 113
- Deschiderea de urgență a ușii  
portbagajului ..... 117
- 3-15. Clapeta rezervorului de combustibil  
Clapeta compartimentului de alimentare  
electrică ..... 117

## 3-1. Informații despre cheie

## Cheie inteligentă

Cheia inteligentă este utilizată pentru a debloca/bloca portierele de la distanță și pentru a deschide ușa portbagajului la o distanță de aproximativ 20 m (fără zonă oarbă) de autovehicul.

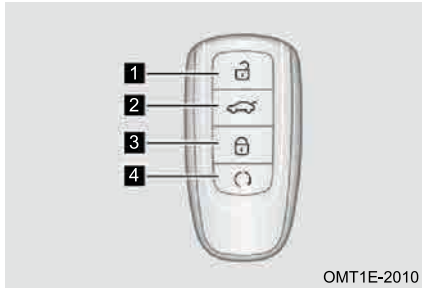

- 1** Buton de deblocare
- 2** Buton de deschidere a ușii portbagajului
- 3** Buton de blocare
- 4** Buton de pornire de la distanță

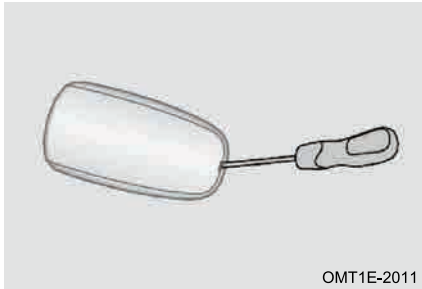

Cheia mecanică încorporată în cheia inteligentă poate fi utilizată pentru deblocarea/blocarea portierelor în caz de urgență, după îndepărtarea capacului cheii inteligente cu ajutorul unei șurubelnițe cu cap plat cu vârful izolat și scoaterea cheii mecanice. După utilizare, reasezați-o în locul original pentru a o transporta ușor (pentru detalii, consultați secțiunea „Portiera”).

## Limitări funcționale

■ În următoarele condiții, bateria cheii inteligente poate fi aproape descărcată sau descărcată complet

1. Distanța controlului de la distanță scade treptat.
2. Telecomanda nu funcționează chiar dacă nu există interferențe.
3. Instrumentarul de bord afișează mesajul „Smart key battery is low” (Bateria cheii inteligente este descărcată).

■ În următoarele condiții, este posibil ca cheia inteligentă să nu funcționeze corect

1. În apropiere sunt utilizate mai multe chei inteligente.
2. Distanța dintre autovehicul și cheia inteligentă este de peste 20 m.
3. Cheia inteligentă este în contact cu un obiect metalic sau este acoperită de acesta.
4. Cheia inteligentă este plasată lângă un aparat electric (cum ar fi un telefon mobil sau un computer personal).
5. Cheia se află în apropierea unor dispozitive de comunicare wireless care au o frecvență similară cu cea a telecomenzii (cum ar fi un radio portabil).
6. Cheia este în apropierea unor instalații care generează unde puternice (cum ar fi turn TV, stație radio, centrală electrică, aeroport, gară).

### 3. FUNCȚII INTERIOARE

#### ATENȚIE

- Acest produs este un dispozitiv radio de joasă frecvență și poate fi perturbat de diverse servicii radio sau radiații de la echipamente industriale, științifice și medicale.
- Nu modificați frecvența de transmisie, nu creșteți puterea emițătorului (inclusiv instalația amplificatorului de putere RF wireless) și nu instalați o antenă de transmisie externă sau de altă natură fără permisiune.
- Atunci când o utilizați, nu interferați cu comunicațiile wireless legale; în caz de interferență, opriți imediat utilizarea și luați măsuri pentru a elimina interferența înainte de a continua utilizarea.

#### Înlocuirea bateriei cheii inteligente

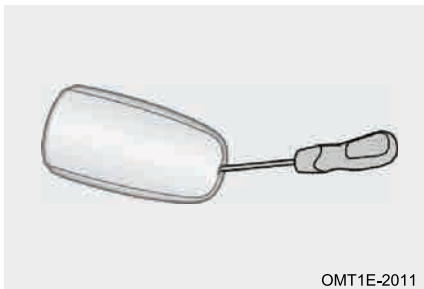

Pasul 1: Desfaceți capacul cheii inteligente folosind o șurubelniță cu cap plat cu vârful izolat și scoateți cheia mecanică;

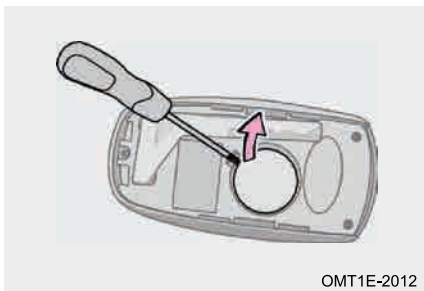

Pasul 2: Scoateți bateria din cheia inteligentă folosind o șurubelniță cu cap plat cu vârful izolat și instalați bateria nouă cu partea pozitivă (+) în sus;

Pasul 3: Instalați cheia inteligentă la locul ei în ordinea inversă a scoaterii;

Pasul 4: După înlocuirea bateriei, verificați dacă cheia inteligentă funcționează corect. Dacă cheia inteligentă nu funcționează normal, mergeți cât mai curând posibil la un atelier de service autorizat pentru inspecție și reparații.

#### PROTECȚIA MEDIULUI

Bateriile cu litiu uzate nu pot fi tratate ca deșeuri menajere generale; eliminați-le în conformitate cu reglementările și dispozițiile locale privind protecția mediului.

 CITIȚI

- Asigurați-vă că bornele pozitive și negative ale bateriei sunt amplasate corect.
- Modelul bateriei cheii inteligente: Baterie cu litiu 3V-CR2032.

 ATENȚIE

- Utilizați numai tipul de baterie recomandat.
- Nu îndoiți electrodul și borna la instalarea bateriei.
- Asigurați-vă că aveți mâinile uscate și că sunteți la distanță de apă atunci când înlocuiți bateria.
- Nu atingeți bateria nouă cu mâini unsuroase. În caz contrar, bateria se poate coroda.
- Nu atingeți și nu mișcați nicio componentă din interiorul cheii inteligente, deoarece este posibil să mai nu funcționeze corect.
- Există unele dificultăți la înlocuirea bateriei, astfel încât aceasta poate fi deteriorată dacă o înlocuiți personal. Se recomandă să o înlocuiți la un atelier de service autorizat.

 AVERTISMENT

- Evitați înghițirea de către copii a bateriei scoase sau a altor componente, deoarece acest lucru poate cauza decesul sau vătămări corporale grave copilului.
- În cheia inteligentă se utilizează o baterie de tip monedă sau nasture. Dacă o baterie este înghițită, aceasta poate provoca arsuri chimice grave în doar 2 ore și poate duce la deces sau vătămări corporale grave. Nu lăsați bateriile noi și pe cele demontate la îndemâna copiilor. Dacă înghițiți accidental o baterie sau dacă introduceți o baterie într-o parte a corpului, solicitați imediat asistență medicală de urgență.
- Dacă înghițiți accidental o baterie sau dacă introduceți o baterie într-o parte a corpului, solicitați imediat asistență medicală de urgență.

### 3. FUNCȚII INTERIOARE

#### Raza de acțiune

##### Zonă detectabilă

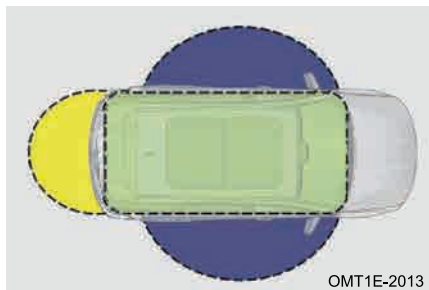

**■** Zona de pornire sau comutare a alimentării

Pornirea sau comutarea modului de alimentare atunci când cheia inteligentă se află în autovehicul.

**■** Zona de deblocare/blocare

Deblocarea/blocarea portierelor atunci când cheia inteligentă se află în raza de acțiune a antenei performante de joasă frecvență a portierei.

**■** Zona de deschidere a ușii portbagajului

Deschide ușa portbagajului atunci când cheia inteligentă se află în raza de acțiune a antenei performante de joasă frecvență a portbagajului.

##### Zonă de detectare automată

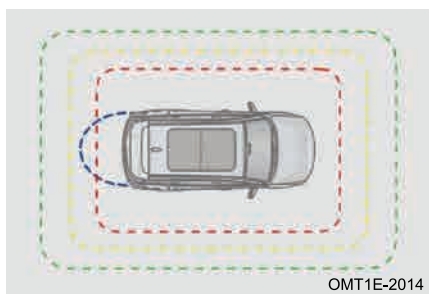

**□** Zona de aprindere inteligentă a zonei luminilor de întâmpinare

Dacă vă apropiați de autovehicul cu cheia inteligentă asupra dvs., luminile de întâmpinare se vor aprinde.

**□** Zona de blocare la îndepărtare

Părăsiți autovehiculul atunci când aveți cheia inteligentă asupra dvs. și portierele se blochează automat.

**□** Zona de deblocare la apropiere

Apropiați-vă de autovehicul atunci când aveți cheia inteligentă asupra dvs. și portierele se deblochează automat.

**□** Zona de deschidere inteligentă a ușii portbagajului

Apropiați-vă de autovehicul atunci când aveți cheia inteligentă asupra dvs. și portierele nu se pot debloca/bloca automat (pentru detalii despre funcția de deschidere prin detectare a ușii portbagajului, consultați secțiunea „Ușa portbagajului”).

## CITIȚI

- Părăsiți autovehiculul după ce cele patru portiere și ușa portbagajului sunt închise; în caz contrar funcția de blocare prin detectare automată poate să nu opereze corect.
- Din cauza interferențelor din mediul înconjurător, pot fi afectate unele funcții ale cheii inteligente precum intrarea fără cheie, iluminatul de curtoazie, deblocarea la apropiere, blocarea la distanță, etc. Atunci când funcțiile nu operează normal, utilizați alte metode (cum ar fi deblocarea manuală, deblocarea de la distanță) pentru a debloca/bloca sau porni autovehiculul.

### Limitări funcționale

■ Este posibil ca cheia inteligentă să nu fie detectată în următoarele condiții

1. Cheia inteligentă este în portbagaj.
2. La blocarea portierelor, cheia inteligentă este prea aproape de fereastră sau de plafon.
3. Verificați cheia inteligentă, să nu fie plasată împreună cu surse puternice de interferențe electromagnetice (cum ar fi o sursă de alimentare portabilă, un interfon sau alte telefoane).

### Acces fără cheie

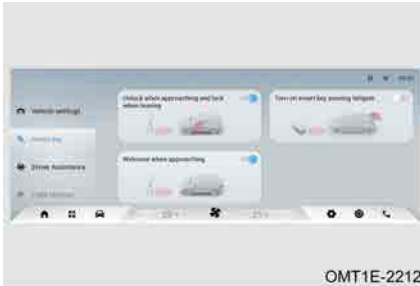

OMT1E-2212

Alimentați autovehiculul în modul ON și activați deblocarea la apropiere și blocarea la îndepărtare în Sistem audio - Setări autovehicul - Cheie inteligentă.

### Deblocarea portierelor

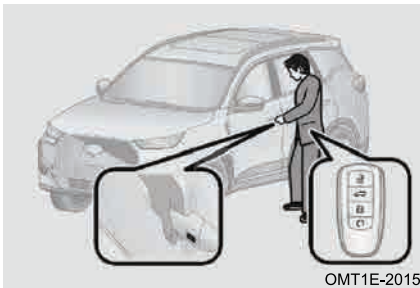

OMT1E-2015

Metoda 1: Atingeți zona de detectare a deblocării cu patru degete atunci când purtați cheia inteligentă asupra dvs. Sistemul recunoaște automat valabilitatea cheii inteligente și portierele se deblochează automat.

Metoda 2: Aproiați-vă de autovehicul cu cheia inteligentă asupra dvs. Luminile de întâmpinare se vor aprinde, sistemul recunoaște automat valabilitatea cheii inteligente și portierele se deblochează automat.

## 3. FUNCȚII INTERIOARE

### Blocarea portierelor

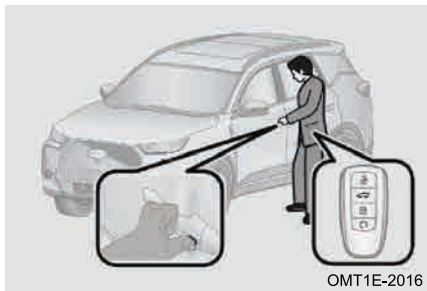

Metoda 1: Atingeți zona de detectare a blocării cu degetele atunci când purtați cheia inteligentă asupra dvs. Sistemul recunoaște automat valabilitatea cheii inteligente și portierele se blochează automat.

Metoda 2: Îndepărtați-vă de autovehicul cu cheia inteligentă asupra dvs. Sistemul recunoaște automat valabilitatea cheii inteligente și portierele se blochează automat.

#### CITIȚI

- Deblocarea/blocarea prin detectarea cheii inteligente trebuie să fie setată în sistemul audio (pentru detalii, consultați secțiunea „Sistemul audio”).
- Funcția de deblocare la apropiere/blocare la îndepărtare va fi dezactivată după 3 zile de la blocarea autovehiculului. Repornirea autovehiculului va relua funcția de deblocare la apropiere/blocare la îndepărtare.

#### ATENȚIE

- Nu puneți cheia inteligentă împreună cu un computer, un mouse fără fir, un telefon, etc., deoarece deblocarea/blocarea s-ar putea să nu opereze.
- Funcția de blocare prin detectarea cheii inteligente operează numai atunci când alimentarea vehiculului este în modul OFF, toate portierele și ușa portbagajului sunt complet închise și cheia inteligentă nu este stocată în autovehicul.
- Dacă după părăsirea autovehiculului și închiderea celor patru uși și a ușii portbagajului, cheia inteligentă este lăsată în autovehicul sau nu există nicio cheie inteligentă în jurul autovehiculului într-o rază de aproximativ 2,5 m, funcția de blocare activă la detectarea cheii inteligente nu va fi activată.
- În cazul în care cheia inteligentă este la o distanță de aproximativ 2,5 m de autovehicul, luminile de semnalizare nu luminează intermitent și sunetul claxonului nu se aude (solicitare de securizare reușită), verificați dacă autovehiculul este blocat pentru a evita funcționarea incorectă sau eșecul blocării care rezultă din condiția nesatisfăcută.
- După activarea funcției de deblocare/blocare activă la detectarea cheii inteligente, în cazul în care cheia inteligentă rămâne în apropierea autovehiculului, autovehiculul se va bloca automat după mai mult de 3 minute. În cazul în care cheia rămâne încă 3 minute, în scopul economisirii energiei, funcția de detectare a cheii inteligente va fi dezactivată temporar. Funcția poate fi activată numai după deschiderea oricărei portiere sau a ușii portbagajului și apoi închiderea tuturor portierelor și a ușii portbagajului.

## Securizarea autovehiculului.

### Operațiunea de securizare

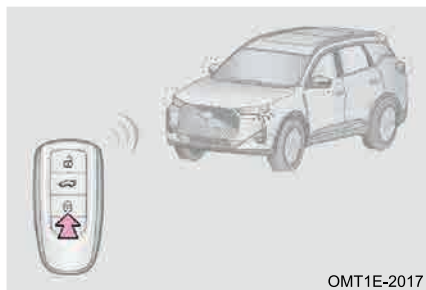

#### ■ Modul de securizare

În timp ce alimentarea autovehiculului este comutată în modul OFF, iar cele patru portiere și ușa portbagajului sunt închise, apăsați butonul de blocare al cheii inteligente sau atingeți cu degetele zona de detectare a blocării ori părăsiți autovehiculul având cheia inteligentă asupra dvs. Portierele se vor bloca automat și se va realiza starea de securizare.

Solicitare de securizare reușită: Lumina de semnalizare clipește o dată și claxonul cu alarmă antifurt sună o dată.

Solicitare de securizare nereușită: Lumina de semnalizare clipește de două ori și claxonul cu alarmă antifurt nu sună.

#### ■ Mod de securizare secundar

După dezactivarea securizării autovehiculului, dacă cele patru portiere și ușa portbagajului nu sunt acționate, autovehiculul se va bloca automat și va intra în starea de securizare după 30 de secunde. Dacă oricare dintre cele patru portiere sau ușa portbagajului sunt deschise, autovehiculul va ieși din modul de securizare secundară.

#### CITIȚI

- Solicitarea de securizare este setată în sistemul audio (pentru detalii, consultați secțiunea „Sistemul audio”).
- Securizarea autovehiculului nu poate fi setată dacă alimentarea autovehiculului nu este în modul OFF.
- Dacă cele patru portiere și ușa portbagajului nu sunt închise complet, sistemul de închidere centralizată se va bloca o dată și securizarea autovehiculului nu este reușită.
- Dacă ușa portbagajului este închisă, dar oricare portieră nu este închisă, sistemul de închidere centralizată se va bloca și apoi se va debloca, iar securizarea autovehiculului nu este reușită.

## 3. FUNCȚII INTERIOARE

### Operațiunea de dezactivare

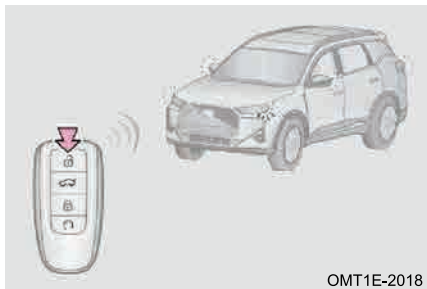

Apăsați butonul de deblocare de pe cheia inteligentă sau atingeți zona de detectare a deblocării cu patru degete ori apropiați-vă de autovehicul având cheia inteligentă asupra dvs. Sistemul recunoaște automat valabilitatea cheii inteligente și portierele se deblochează automat, iar autovehiculul va ieși din modul de securizare.

Solicitare de dezactivare reușită: Luminile de semnalizare clipesc de două ori.

### Sistemul de imobilizare

#### Sistemul electronic de imobilizare

Cheia inteligentă are un cip de tip transponder încorporat. Dacă cheia inteligentă nu este asociată în prealabil la modulul de imobilizare a motorului, cipul încorporat va împiedica pornirea motorului.

■ În următoarele condiții, este posibil ca sistemul de imobilizare a motorului să nu funcționeze corect

1. Cheia inteligentă este în contact cu un obiect metalic.
2. Modificarea sau eliminarea sistemului de imobilizare a motorului.
3. Cheia inteligentă este prea aproape sau intră în contact cu cheia inteligentă (cheie cu un cip de tip transponder încorporat) a unui alt autovehicul.

#### ⚠ ATENȚIE

- Nu asociați singuri cheia inteligentă, deoarece sistemul de imobilizare a motorului poate să nu funcționeze corect.

#### Sistemul antifurt al autovehiculului (dacă face parte din dotare)

Atunci când autovehiculul se află în modul de securizare și este detectată pătrunderea prin efracție, sistemul antifurt al acestuia va emite o alarmă sonoră și luminoasă, avertizând proprietarul că autovehiculul este deschis în mod neautorizat.

 CITIȚI

- Sistemul antifurt al autovehiculului nu va fi activat dacă portierele sunt blocate cu cheia mecanică. Se recomandă blocarea portierelor cu ajutorul cheii inteligente.
- După blocarea portierelor cu cheia inteligentă, sistemul antifurt al autovehiculului va fi declanșat dacă portiera stânga față este deblocată și deschisă cu cheia mecanică.
- Atunci când sistemul antifurt al autovehiculului este declanșat, acesta poate fi dezactivat prin apăsarea butonului de deblocare de pe cheia inteligentă sau prin comutarea alimentării autovehiculului la modul ON.
- Pentru a preveni declanșarea neașteptată a sistemului antifurt al autovehiculului sau furtul autovehiculului, înainte de a părăsi autovehiculul, verificați să nu se afle nimeni în autovehicul, toate portierele și geamurile sunt închise corespunzător și autovehiculul este bine securizat.

**Localizarea autovehiculului cu cheia inteligentă (dacă face parte din dotare)**

Apăsați butonul de blocare de pe cheia inteligentă constant de două ori în interval de câteva secunde. Claxonul sună de 6 ori și, în același timp, luminile de semnalizare clipeșc de 10 ori. Acest vă permite să vă găsiți ușor autovehiculul.

**Pornirea de la distanță cu cheia inteligentă (dacă face parte din dotare)**

În timp ce alimentarea autovehiculului este comutată în modul OFF, autovehiculul este blocat și cheia inteligentă nu se află în autovehicul, apăsați lung butonul de blocare sau butonul de pornire de la distanță de pe cheia inteligentă timp de câteva secunde pentru a-l porni de la distanță, iar sistemul de aer condiționat se activează automat în același timp. Autovehiculul se va opri automat după 10 minute de la pornirea de la distanță.

 CITIȚI

- Atunci când porniți autovehiculul de la distanță nu trebuie să se afle nicio persoană în autovehicul, inclusiv șoferul.
- Distanța de pornire a autovehiculului de la distanță cu ajutorul cheii inteligente nu trebuie să depășească distanța normală de funcționare (20 m) a cheii inteligente.
- După pornirea de la distanță a autovehiculului, unele funcții nu pot fi acționate (cum ar fi maneta pentru comenzile farurilor, maneta pentru comenzile ștergătoarelor, funcția audio). Apăsați pedala de frână având cheia inteligentă asupra dvs., părăsind astfel modul de la distanță și reluând funcționarea normală.
- Atunci când timpul unic pentru pornirea vehiculului de la distanță este de 10 minute, se vor adăuga 10 minute după apăsarea butonului de blocare sau a butonului de pornire de la distanță pentru câteva secunde. Aceasta permite pornirea autovehiculului de la distanță de două ori. Dacă cele două porniri au fost utilizate, după ce alimentarea autovehiculului este comutată în modul ON, pornirea autovehiculului de la distanță poate fi utilizată.

## 3. FUNCȚII INTERIOARE

### 3-2. Portiere

#### Blocarea/deblocarea portierelor

##### Deblocarea numai a portierei șoferului



Porniți autovehiculul în modul ON. Activați deblocarea independentă a portierei șoferului prin Sistem audio - Setări autovehicul - Setări autovehicul. Numai portiera șoferului este deblocată atunci când butonul de deblocare al cheii inteligente este apăsat pentru prima dată. Celelalte trei portiere sunt deblocate atunci când butonul de deblocare al cheii inteligente este apăsat pentru a doua oară.

##### Buton pentru blocarea portierelor

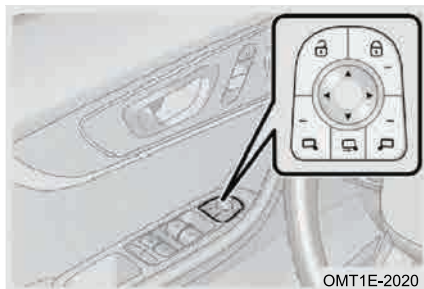

Când portierele sunt blocate, apăsați butonul „” pentru a le debloca.

Când portierele sunt deblocate, apăsați butonul „” pentru a le bloca.

#### CITIȚI

Atunci când cele patru portiere sunt închise și viteza autovehiculului este >15 km/h, portierele se vor bloca automat. Blocarea automată a portierelor trebuie setată în sistemul audio (pentru detalii, consultați secțiunea „Sistemul audio”). Autovehiculul este deblocat imediat după coliziune.

##### Deblocarea portierelor folosind mânerul interior

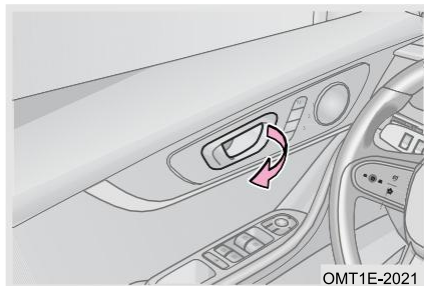

Când portierele sunt deblocate, trageți ușor de mânerul interior al portierei pentru a deschide portierele.

Când portierele sunt blocate, trageți de mânerul interior al portierei prima dată pentru a debloca portierele și trageți din nou pentru a deschide portierele.

## Buton mecanic pentru portieră

Autovehiculul nu poate fi deblocat/blocat electric atunci când bateria este descărcată sau în condiții similare. În acest caz, portierele pot fi deblocate/închise cu ajutorul butonului mecanic pentru portieră.

### Deblocarea/blocarea manuală a portierei din stânga față

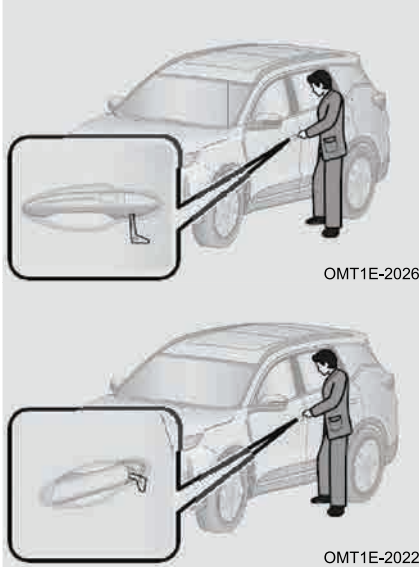

Pasul 1: Introduceți cheia mecanică în orificiul de sub capacul mânerului portierei din stânga față. Rotiți cheia în sus pentru a deschide capacul;

Pasul 2: Introduceți cheia mecanică în orificiul portierei din stânga față, rotiți cheia în sens orar pentru a bloca portiera și în sens antiorar pentru a o debloca.

### Blocarea portierei din dreapta față/a portierelor din al doilea rând

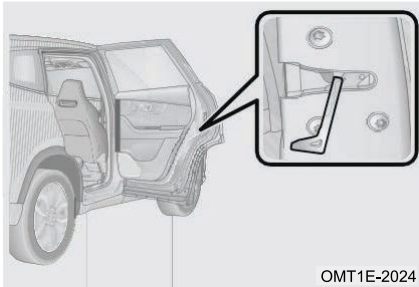

Pasul 1: De-a lungul regiunii de blocare de la marginea panoului portierei, apăsați butonul de blocare alb cu vârful cheii, astfel încât să se poată realiza operațiunea de blocare a portierelor din al doilea rând;

Pasul 2: Închiderea portierelor din al doilea rând. Trageți mânerul portierei pentru a vă asigura că portiera este blocată.

#### CITIȚI

- Dacă portierele nu pot fi deblocate/blocate prin acționare electrică, mergeți cât mai curând posibil la un atelier de service autorizat pentru inspecție și reparații.
- Atunci când utilizați butonul mecanic pentru portieră, verificați dacă portierele sunt blocate, una câte una după blocare. Dacă blocarea nu reușește, mergeți la un atelier de service autorizat cât mai curând posibil.

### 3. FUNCȚII INTERIOARE

#### Sistemul de blocare a portierelor pentru protecția copiilor

##### Sistemul de blocare electrică a portierelor pentru protecția copiilor (dacă face parte din dotare)

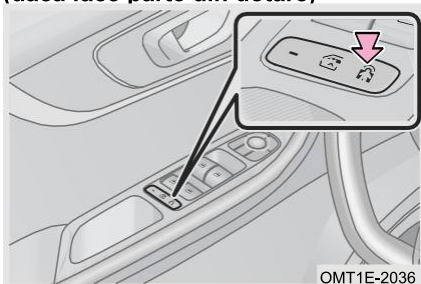

Apăsați butonul „”. Indicatorul butonului OFF al geamului lateral al pasagerului se aprinde, iar sistemul de blocare a portierelor pentru protecția copiilor este blocat. În acest moment, ușa portbagajului nu poate fi deschisă din interior și poate fi deschisă doar din exterior. În acest caz, funcția de comutare a geamului lateral al pasagerului este dezactivată.

##### Sistemul de blocare manuală a portierelor pentru protecția copiilor (dacă face parte din dotare)

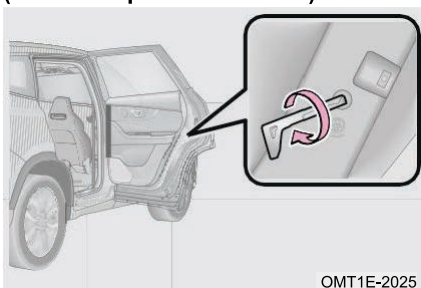

**Blocare:** Utilizați o cheie mecanică sau o șurubelniță plată adecvată. Rotiți în direcția săgeții pentru a bloca sistemul de blocare a portierelor pentru protecția copiilor.

**Deblocare:** Utilizați o cheie mecanică sau o șurubelniță plată adecvată. Rotiți în direcția opusă săgeții pentru a debloca sistemul de blocare a portierelor pentru protecția copiilor.

#### AVERTISMENT

- Sistemul este independent și nu poate înlocui în niciun caz mecanismul de închidere centralizată.
- Asigurați-vă că toate portierele sunt închise înainte de a conduce, în caz contrar pot fi provocate accidente și vătămări corporale.
- Atunci când un copil este așezat pe scaunele din spate, blocați întotdeauna sistemul de blocare a portierelor pentru protecția copiilor pentru a preveni deschiderea accidentală a portierelor celui de-al doilea rând în timpul condusului.
- În cazul unui accident, atunci când este activat sistemul de blocare a portierelor pentru protecția copiilor și se află cineva în autovehicul, rețineți că portierele celui de-al doilea rând pot fi deschise numai din exterior.
- Pe vreme caldă, dacă autovehiculul staționează și toate portierele și geamurile sunt închise, nu lăsați animale sau copii singuri în autovehicul. În caz contrar, creșterea bruscă a temperaturii poate cauza vătămarea gravă sau chiar decesul, chiar dacă este vorba de un scurt timp.

## 3-3. Geamuri

## Geamuri acționate electric

Există mai multe modalități de deschidere/închidere a geamurilor, cum ar fi prin buton, recunoaștere vocală și telecomandă.

## Metode de utilizare

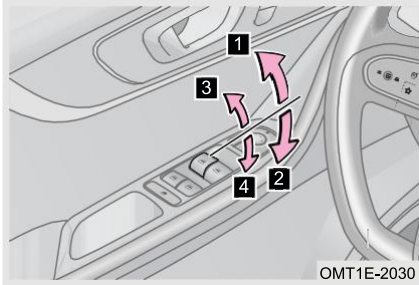

Operați butonul geamului acționat electric după ce alimentarea autovehiculului este comutată în modul ON:

- 1** Trageți de buton pentru a face geamul să se ridice automat; apăsați-l din nou pentru a opri deplasarea geamului.
- 2** Apăsați butonul pentru a face geamul să coboare automat; apăsați-l din nou pentru a opri deplasarea geamului.
- 3** Trageți butonul cu o treaptă pentru a face geamul să se ridice; eliberați-l pentru a opri deplasarea geamului.
- 4** Apăsați butonul cu o treaptă pentru a face geamul să coboare; eliberați-l pentru a opri deplasarea geamului.

 CITIȚI

- Pentru detalii despre recunoașterea vocală, consultați secțiunea „Sistemul audio”.
- Numai autovehiculele cu funcție de protecție împotriva blocării geamurilor au funcția de ridicare a geamului cu o singură atingere.
- Dacă portiera nu este deschisă în termen de 2 minute în timp ce alimentarea autovehiculului este comutată în modul OFF, geamul electric poate fi acționat.
- După lăsarea autovehiculului într-un mediu cu temperaturi scăzute pentru o perioadă îndelungată, la acționarea butonului geamului acționat electric, geamul nu poate fi deschis sau închis complet. În acest caz, eliberați butonul și apoi acționați din nou; repetați 3-5 cicluri pentru recuperare.

## 3. FUNCȚII INTERIOARE

### AVERTISMENT

- Pentru a evita vătămările corporale, este responsabilitatea șoferului să îndrume toți pasagerii să acționeze butonul de ridicare/coborâre a geamului acționat electric și, în special, să împiedice copiii să îl utilizeze incorect. Asigurați-vă că alimentarea autovehiculului a fost comutată la OFF sau că dispozitivul non-mecanic este închis atunci când părăsiți autovehiculul.
- Aveți mare grijă când închideți geamurile, deoarece vă pot prinde părți ale corpului și vă pot răni! La modelele fără funcție de protecție împotriva blocării geamurilor, atunci când geamul se ridică, corpul pasagerului poate fi prins, rezultând vătămări grave. Pentru modelele cu funcție de protecție împotriva blocării geamurilor, funcția poate fi activată în zona de protecție împotriva blocării pentru a proteja pasagerul. Cu toate acestea, pentru obiectele subțiri sau moi, este posibil ca funcția de protecție împotriva blocării să nu fie activată, rezultând vătămări grave.

### Buton de dezactivare pentru geamurile pasagerilor

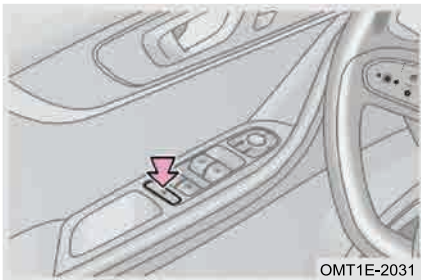

Dacă apăsați butonul ", se aprinde indicatorul butonului de dezactivare a geamurilor pasagerilor. După dezactivare, geamurile din partea pasagerului pot fi acționate numai de către butonul geamului din partea șoferului (această funcție este recomandată atunci când există un copil în autovehicul).

### Funcția de control de la distanță al geamurilor

#### Funcția de coborâre a geamului prin telecomandă

Când alimentarea autovehiculului este comutată în modul OFF, cele patru portiere sunt închise și butonul de deblocare de pe cheia inteligentă este apăsat lung, geamurile celor patru portiere vor coborî automat. Dacă butonul de deblocare de pe cheia inteligentă este eliberat sau dacă se deschide vreo portieră în acest proces, geamul nu va mai coborî.

#### Funcția de ridicare a geamului prin telecomandă (dacă face parte din dotare)

Când alimentarea autovehiculului este comutată în modul OFF, cele patru portiere sunt închise și butonul de blocare de pe cheia inteligentă este apăsat, vehiculul va intra în starea de securizare și geamurile celor patru portiere se vor ridica automat. Dacă deblocați/blocați portierele în procesul de ridicare automată a geamurilor, geamurile nu vor mai coborî.

### CITIȚI

Dacă are loc o închidere anormală în timpul ridicării geamului cu o singură atingere prin telecomandă, luminile de semnalizare clipeșc 1 dată și claxonul sună constant de 5 ori pentru a avertiza utilizatorul că este posibil ca geamul să nu se fi închis normal.

**⚠ AVERTISMENT**

Înainte de a utiliza funcția de ridicare a geamului prin telecomandă, acordați o atenție sporită. Funcția de ridicare/coborâre a geamului prin telecomandă poate fi utilizată numai atunci când autovehiculul poate fi văzut clar și a asigurați că pasagerii nu pot fi prinși de geam.

**Funcția de protecție împotriva blocării geamului (dacă face parte din dotare)****Funcția de protecție împotriva blocării**

În timpul ridicării geamului cu o singură atingere sau cu o singură atingere prin telecomandă, dacă se întâlnește un obstacol în zona de protecție împotriva blocării și rezistența depășește o anumită valoare, geamul se va opri din ridicare și va coborî ușor. Pentru a închide geamul, îndepărtați obstacolul și acționați din nou.

Pentru a proteja sistemul de reglare a geamurilor, funcția de protecție împotriva blocării geamurilor și funcția de ridicare a geamurilor cu o singură atingere vor fi anulate în anumite condiții pentru a evita un potențial pericol pentru siguranță. În acest moment, geamul are doar funcția de ridicare/coborâre convențională. După aplicarea protecției împotriva blocării, funcția de ridicare a geamului cu o singură atingere a portierei corespunzătoare va reveni la normal.

**Anularea funcției de protecție împotriva blocării**

Dacă se întâlnesc obstacole de două ori consecutiv la ridicarea geamului, acesta se va opri, iar funcția de protecție împotriva blocării va fi anulată. În cazul în care cablul bateriei este deconectat în timpul procesului de funcționare sau nefuncționare, funcția de protecție împotriva blocării va fi anulată.

**Funcția de protecție împotriva supraîncălzirii**

Pentru a proteja motorul, dacă operațiunea de ridicare-coborâre a geamului este efectuată continuu, funcția de protecție împotriva supraîncălzirii dezactivează activ controlul prin butonul corespunzător al geamului. După ce temperatura motorului revine la normal, acesta se reia. Această funcție nu va afecta utilizarea altor funcții normale de ridicare-coborâre a geamului.

**Funcție de învățare manuală**

Dacă funcția de ridicare a geamului cu o singură atingere și funcția de protecție împotriva blocării nu funcționează normal, efectuați următorii pași pentru a restabili funcția. Asigurați-vă că nu există obstacole în raza geamului în timpul învățării.

Pasul 1: Porniți autovehiculul în modul ON;

Pasul 2: Acționați butonul geamului și țineți-l apăsat manual timp de 2 secunde pentru a închide complet geamul, apoi eliberați butonul;

Pasul 3: Acționați butonul geamului și țineți-l apăsat manual timp de 2 secunde pentru a deschide complet geamul, apoi eliberați butonul;

Pasul 4: Încercați să acționați funcția de ridicare automată a geamului;

Pasul 5: Dacă geamul nu se poate închide automat, repetați pașii de mai sus pentru setare.

### 3. FUNCȚII INTERIOARE

Dacă funcția de ridicare a geamului nu poate fi restaurată prin repetarea pașilor de mai sus, mergeți cât mai curând posibil la un atelier de service autorizat pentru inspecție și reparații.

Notă: Dacă se pierde setarea memorată a poziției geamului, aceasta poate fi setată și cu ajutorul funcției de ridicare a geamului cu o singură atingere prin telecomandă. În acest moment, geamul va coborî complet, apoi va urca până la capăt. Geamul poate fi închis în mod normal și setarea este reușită.

#### CITIȚI

Atunci când conduceți pe drumuri cu gropi sau pe suprafețe denivelate, gravitația poate afecta sistemul portierei în mod neașteptat. În acest caz, geamul se poate inversa și coborî în timp ce se ridică prin funcția de ridicare a geamului cu o singură atingere. Acest eveniment are o probabilitate redusă și este normal.

#### ATENȚIE

- În cazul în care cablul bateriei este deconectat și apoi reconectat, funcția de ridicare automată a geamului și funcția de protecție împotriva blocării nu vor opera.
- Funcția de protecție împotriva blocării este un tip de funcție de protecție pentru siguranța geamului. Nu încercați niciodată să o activați în mod repetat folosind diverse obiecte, metode necorespunzătoare sau chiar prin prinderea intenționată a oricărei părți a corpului. Acest lucru poate deteriora mecanismul sistemului de reglare a geamului sau vă poate cauza vătămarea accidentală.
- Atunci când închideți geamul, chiar dacă este echipat cu funcție de protecție împotriva blocării, păstrați întotdeauna liberă zona de închidere a geamului. În caz contrar, dacă există un obiect subțire și sistemul nu îl poate detecta, protecția împotriva blocării nu va funcționa. Dacă se prinde mâna sau degetul cuiva, se vor produce vătămări extrem de grave.

## 3-4. Trapă panoramică

## Trapă panoramică (dacă face parte din dotare)

Există mai multe modalități de deschidere/închidere a trapei, cum ar fi prin buton, recunoaștere vocală și telecomandă.

## Metode de utilizare



■ Trapă înclinabilă în sus/cu închidere

Împingeți butonul „↔” înapoi când trapa este închisă și trapa se va înclina în sus. Când trapa este înclinată în sus, împingeți butonul „↔” înainte și trapa va glisa și se va închide.

Când trapa se înclină în sus, împingeți butonul „↔” înainte și trapa și parasolarul se închid în același timp.

■ Deschiderea/închiderea trapei

Când trapa este înclinată în sus, împingeți butonul „↔” înapoi și trapa va glisa și se va deschide. Împingeți din nou butonul „↔” și trapa va glisa și se va deschide în poziția maximă.

Când trapa este deschisă, împingeți butonul „↔” înainte și trapa va glisa și se va închide.

Când trapa este deschisă, împingeți butonul „↔” înainte și trapa și parasolarul se închid în același timp.

■ Deschiderea/închiderea parasolarului  
Împingeți butonul „☰” înapoi când parasolarul este închis și parasolarul va glisa în poziția de mijloc. Împingeți din nou butonul „☰” și parasolarul va glisa în poziția complet deschisă.  
Împingeți butonul „☰” înainte când parasolarul este complet deschis și parasolarul va glisa în poziția de mijloc. Împingeți din nou butonul „☰” și parasolarul va glisa în poziția complet închisă.

 CITIȚI

- Pentru detalii despre recunoașterea vocală, consultați secțiunea „Sistemul audio”.
- Dacă identificați acționarea eronată a protecției împotriva blocării, mergeți cât mai curând posibil la un atelier de service autorizat pentru inspecție și reparații.
- Butonul trapei și butonul parasolarului sunt proiectate pentru 2 niveluri. Primul nivel: Interval de deschidere prin control manual; al doilea nivel: Interval de deschidere prin control automat. Selectați nivelul adecvat în funcție de nevoile dvs.

### 3. FUNCȚII INTERIOARE

#### ATENȚIE

- Dacă funcția de protecție împotriva blocării trapei eșuează, poziția inițială memorată poate fi pierdută și, prin urmare, este necesar să recalibrați poziția.
- Atunci când trapa este înghețată sau acoperită cu zăpadă, deschiderea forțată a trapei va deteriora geamul trapei și motorul.
- Dacă există apă pe trapă după ploaie, pentru a preveni curgerea apei în habitacul atunci când deschideți trapa, ștergeți întotdeauna apa sau înclinați trapa în sus pentru a scurge apa înainte de a o deschide.
- Curățați în mod regulat cu apă praful și reziduurile din șinele și benzile trapei. După spălarea autovehiculului sau după ploaie, ștergeți complet apa de pe geamul trapei înainte de utilizare.

#### AVERTISMENT

Înainte de a închide trapa, acordați o atenție sporită. Autovehiculul trebuie să fie clar vizibil și asigurați-vă că pasagerii nu pot fi prinși de trapă.

#### Funcția de control de la distanță al trapei

##### Funcția de deschidere de la distanță a trapei

Când alimentarea autovehiculului este comutată în modul OFF și cele patru portiere sunt închise, dacă butonul de deblocare de pe cheia inteligentă este apăsat lung timp de câteva secunde, este deschis parasolarul și apoi este deschisă trapa. Dacă apăsați butonul de blocare în timpul deschiderii trapei, trapa se oprește din mișcare.

##### Funcția de închidere de la distanță a trapei

Când alimentarea autovehiculului este comutată în modul OFF și cele patru portiere sunt închise, dacă butonul de blocare de pe cheia inteligentă este apăsat, autovehiculul va intra în modul de securizare și trapa se închide. Dacă apăsați butonul de blocare în timpul închiderii trapei, trapa se oprește din mișcare.

#### Funcția de protecție împotriva blocării trapei

##### Funcția de protecție împotriva blocării

În timpul închiderii geamului trapei, acesta va reveni automat la o anumită rezistență. Atunci când protecția împotriva blocării se declanșează în poziție orizontală, geamul trapei revine în poziția semi-deschis. Atunci când protecția împotriva blocării se declanșează în poziție verticală, acesta va reveni la poziția de înclinare în sus.

Când parasolarul trece de la starea semi-deschisă la starea închisă, acesta va reveni automat la o anumită rezistență.

#### AVERTISMENT

Nu treceți părți ale corpului sau obiecte prin trapă în timpul deschiderii și închiderii, chiar dacă aceasta este echipată cu funcție de protecție împotriva blocării.

### Funcția de protecție împotriva supraîncălzirii

Nu acționați frecvent trapa într-un timp scurt, deoarece motorul se va supraîncălzi sau va intra în starea de protecție împotriva supraîncălzirii motorului. După aceasta, trapa nu va mai răspunde la acționarea cheii. Protecția împotriva supraîncălzirii va fi anulată automat după ce motorul se răcește.

### 3-5. Sistemul audio

#### Vizualizarea opțiunilor de sunet

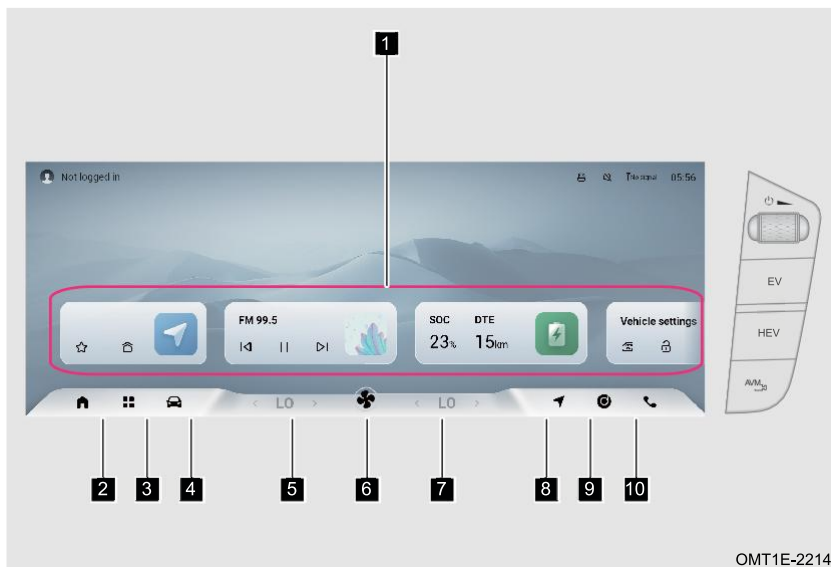

Buton audio pe consola auxiliară a bordului

Butonul EV/HEV: Cu autovehiculul în starea READY (pregătit), apăsați butonul EV/HEV pentru a schimba modul de alimentare. Indicatorul de mod corespunzător de pe instrumentarul de bord se aprinde pentru a vă anunța că modul de alimentare este schimbat cu succes.

 Buton de monitorizare a vizualizării panoramice

Faceți clic pentru a accesa sistemul de monitorizare a vizualizării panoramice.

 Buton de alimentare/buton de reglare a volumului

Porniți/opriți sistemul audio și de divertisment. În caz de funcționare anormală, sistemul poate fi repornit prin apăsarea prelungită a butonului de alimentare. Ridicați pentru a mări volumul, apăsați pentru a micșora volumul.

Notă: Ecranul audio principal afișează ecranul de operare a sistemului de aer condiționat prin glisarea de sus în jos a ecranului audio principal.

### 3. FUNCȚII INTERIOARE

- 1** Interfața interactivă a plăcii  
Glisați pentru a vizualiza și faceți clic pe aplicația APP corespunzătoare pentru a accesa.
- 2** Pagina de pornire  
Faceți clic pentru a reveni la pagina de pornire a sistemului audio.
- 3** Aplicația APP  
Faceți clic pentru a accesa ecranul aplicației APP.
- 4** Setări autovehicul  
Faceți clic pentru a accesa ecranul de setări ale autovehiculului.
- 5** Reglarea temperaturii pe partea șoferului  
Faceți clic pentru a regla temperatura aerului condiționat pentru șofer.
- 6** Faceți clic pentru a afișa ecranul de operare a sistemului de aer condiționat.
- 7** Reglarea temperaturii pe partea pasagerului din față  
Faceți clic pentru a regla temperatura aerului condiționat pentru pasagerul din față.
- 8** Navigație  
Faceți clic pentru a accesa ecranul de navigație.
- 9** Multimedia  
Faceți clic pentru a accesa ecranul multimedia.
- 10** Telefon  
Faceți clic pentru a accesa ecranul de setări pentru telefon sau pentru Bluetooth.

#### Meniul de comenzi rapide



Cu autovehiculul pornit, glisați în jos ecranul audio pentru a afișa ecranul meniului de comenzi rapide și informațiile de căutare a defecțiunilor.

Funcțiile Bluetooth, oprire, EPB, Auto Hold, ESP OFF, HDC, AVM, Rader Tone, etc., pot fi setate pe ecranul meniului de comenzi rapide.

## Setări locale

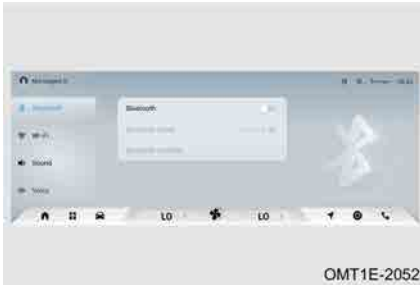

Funcțiile Bluetooth, Wi-Fi, Sunet, Voce, Afișaj, Sistem, Gestionare dispozitive pot fi setate prin setările locale.

## Setări autovehicul

### Control rapid

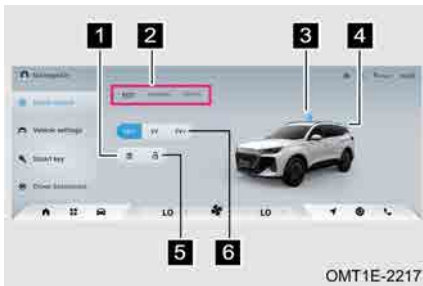

**1** Buton de dezactivare pentru geamurile pasagerilor/butonul sistemului de blocare electrică a portierelor pentru protecția copiilor.

**2** Schimbarea modului de condus.

**3** Faceți clic pentru a accesa ecranul de control al trapei și faceți clic pentru a deschide/închide trapa.

**4** Faceți clic pentru a accesa ecranul de control al ușii portbagajului și faceți clic pentru a deschide/închide ușa portbagajului.

**5** Buton de blocare/deblocare a portierelor

**6** Butonul modului de alimentare.

### Setări autovehicul



Forța de direcție legată de modul de condus: Modulile ON/OFF; Comfort/SPORT se pot seta la închidere.

Așezare/ridicare ușoară de pe scaun (dacă opțiunea face parte din dotare) ON/OFF (pornit/oprit)

Setarea înălțimii de deschidere a hayonului: Setări înălțimea de deschidere a hayonului acționat electric.

Alarmă de securitate: setată la lumină/lumini și claxon.

Blocare automată: ON/OFF (pornit/oprit).

Deblocarea numai a portierei șoferului: ON/OFF (pornit/oprit).

Încărcare wireless pentru telefoanele mobile: ON/OFF (pornit/oprit).

Memento telefon uitat: ON/OFF (pornit/oprit).

### 3. FUNCȚII INTERIOARE

Personalizarea butoanelor de pe volan: Configurați setările autovehiculului/Captură înregistrator de condus/Reglarea oglinzii retrovizoare/Comutarea sursei audio.

Memento de întreținere: ON/OFF (pornit/oprit).

Resetarea întreținerii: Resetați kilometrajul pentru întreținere.

#### Cheie inteligentă

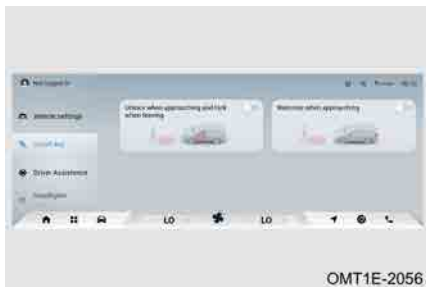

Deblocare la apropiere și blocare la îndepărtare: ON/OFF (pornit/oprit).

Întâmpinare la apropiere: ON/OFF (pornit/oprit).

#### Asistență șofer



[Asistență inteligentă]

Memento de dezactivare a sistemului integrat de asistență pentru viteza de croazieră: ON/OFF (pornit/oprit).

Informații la pornirea la drum: ON/OFF (pornit/oprit).

Asistență privind limita de viteză: ON/OFF (pornit/oprit). Valoarea limitei de viteză a alarmei de depășire a vitezei poate fi setată atunci când funcția este dezactivată.

Sistemul de asistență inteligentă pentru controlul vitezei: ON/OFF (pornit/oprit).

Comutarea inteligentă între faza lungă și faza scurtă: ON/OFF (pornit/oprit).

Sistemul inteligent de evitare a coliziunilor: ON/OFF (pornit/oprit).

[Avertisment de securitate]

Sistemul de avertizare pentru coliziune frontală: ON/OFF (pornit/oprit). Setează sensibilitatea.

Sistemul de frânare automată de urgență: ON/OFF (pornit/oprit).

Avertizare la părăsirea benzii de rulare: ON/OFF (pornit/oprit). Setează sensibilitatea/modul de alarmă.

Sistemul de prevenire a părăsirii benzii de rulare: ON/OFF (pornit/oprit).

Sistemul de menținere a benzii de rulare: ON/OFF (pornit/oprit).

Sistemul de avertizare privind portiera deschisă: ON/OFF (pornit/oprit).

Detectarea unghiului mort: ON/OFF (pornit/oprit).

Sistemul de avertizare pentru coliziune din spate: ON/OFF (pornit/oprit).

Alarma sistemului de monitorizare a șoferului: ON/OFF (pornit/oprit).

Sistemul de asistență pentru traficul transversal din spate: ON/OFF (pornit/oprit).

Senzația de frânare legată de modul de condus: ON/OFF (pornit/oprit). Setează modul de percepție a frânării.

Controlul înclinării automobilului la frânare: ON/OFF (pornit/oprit). Setări sensibilitatea.

### Setări de iluminare



OMT1E-2058

Reglarea înălțimii farurilor: Glisați pentru a regla direcția farurilor.

Întârziere faruri: ON/OFF (pornit/oprit).

### Iluminat ambiental (dacă face parte din dotare)



OMT1E-2062

Iluminat ambiental: ON/OFF (pornit/oprit).

Luminozitatea iluminatului ambiental: Glisați pentru a regla luminozitatea iluminatului ambiental.

Culoarea iluminatului ambiental: Setări culoarea iluminatului ambiental.

Iluminat ambiental legat de modul de condus: ON/OFF (pornit/oprit).

Iluminat ambiental în ritmul muzicii: ON/OFF (pornit/oprit).

### Setări HUD (dacă face parte din dotare)



OMT1E-2227

HUD heads up display: ON/OFF (pornit/oprit).

Setări activarea/dezactivarea reglării HUD de pe volan, reglarea luminozității, reglarea înălțimii, activarea/dezactivarea modului pentru zăpadă, afișarea informațiilor pe HUD și restaurarea la valorile implicite.

## 3. FUNCȚII INTERIOARE

### Confortul autovehiculului



Reglarea oglinzii retrovizoare: Setați plierea automată a oglinzilor retrovizoare exterioare, reglarea lentilelor oglinzilor retrovizoare exterioare și reglarea automată a oglinzilor retrovizoare pentru marșarier.

Detectarea prezenței unui copil în autovehicul: ON/OFF (pornit/oprit).

#### CITIȚI

Elementele de setare sunt diferite în funcție de configurația autovehiculului. Consultați configurația autovehiculului real.

### Buton audio





Buton de recunoaștere vocală „”: Apăsați scurt pentru a activa funcția de recunoaștere vocală; apăsați lung pentru a activa asistentul vocal (este necesară conectarea cu telefonul).

Buton de comutare „”: Apăsați scurt pentru a parcurge ecranele de informații privind condusul de pe instrumentarul de bord.

Butonul OK „”: Apăsați scurt pentru a întrerupe redarea muzicii/radioului. Apăsați lung pentru a reseta kilometrajul în interfața Călătoria B. Apăsați lung pentru a comuta la harta pe tot ecranul sau pe jumătate de ecran pe interfața de navigație.

Butonul + volum „”: Apăsați scurt pentru a crește volumul.

Butonul - volum „”: Apăsați scurt pentru a reduce volumul.

Buton de comutare la stânga „”: Apăsați scurt pentru a comuta la piesa anterioară în modul muzică. Apăsați scurt pentru a comuta la postul anterior în modul radio. Închideți în timpul unui apel.

Buton de comutare la dreapta „”: Apăsați scurt pentru a comuta la piesa următoare în modul muzică. Apăsați scurt pentru a comuta la postul următor în modul radio. Răspundeți în timpul apelării.

### Funcția de recunoaștere vocală (dacă face parte din dotare)

Funcția de recunoaștere vocală poate fi activată utilizând următoarele metode atunci când sistemul audio este pornit:

Metoda 1: Rostiți direct cuvântul de activare pentru a activa funcția de recunoaștere vocală.

Metoda 2: Apăsați scurt butonul de recunoaștere vocală  de pe volan pentru a activa funcția de recunoaștere vocală.

### Asocierea telefonului (dacă face parte din dotare)

#### Android Auto (Android)

##### ■ Metoda de conectare

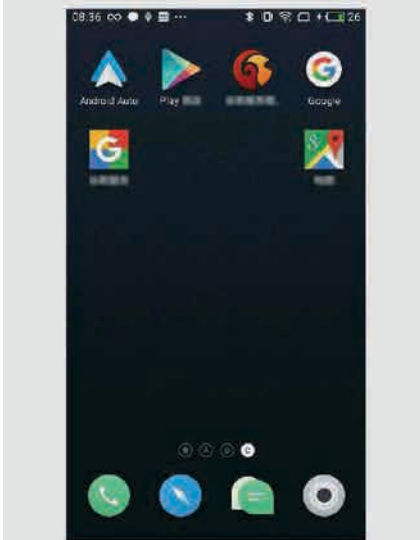

OMT1E-3500

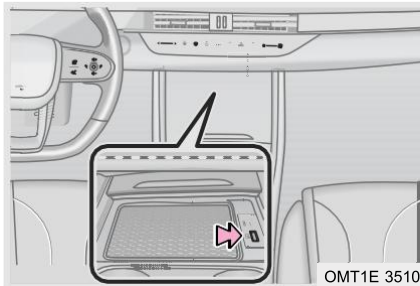

OMT1E 3510

1. Instalați Google Framework;
2. Efectuați instalarea în Google Play și rulați Android Auto. Instalați toate programele software de asistență în conformitate cu solicitarea sistemului și actualizați programul existent, iar apoi Android Auto poate rula normal după finalizarea actualizării;

3. Conectați portul USB și telefonul utilizând cablul de date original;

#### CITIȚI

- Numai portul USB  acceptă funcția de proiectare a ecranului Android Auto.
- Înainte de asocierea telefonului, activați permisiunile dezvoltatorului în setările telefonului.

### 3. FUNCȚII INTERIOARE

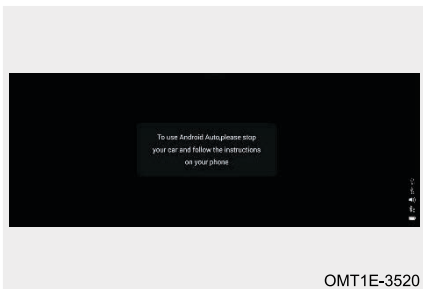

OMT1E-3520

4. Dacă telefonul respectiv este conectat la autovehicul pentru prima dată (o solicitare va apărea pe unitatea principală, acționați în conformitate cu solicitarea de pe telefonul mobil, opriți autovehiculul și aplicați frâna de parcare). Atunci se poate finaliza prima setare a conexiunii;



OMT1E-3530

5. Faceți clic pe „Android Auto” pe aplicația unității principale pentru a accesa interfața de mapare „Android Auto”.

#### ■ Conexiune wireless Android Auto (dacă face parte din dotare)

Pasul 1: Activați butonul Android Auto wireless de pe telefon.

Pasul 2: Activați hotspotul Wi-Fi pe unitatea principală.

Pasul 3: Efectuați asocierea Bluetooth între unitatea principală și telefonul mobil.

Pasul 4: După ce conexiunea Bluetooth este reușită, pe unitatea principală va apărea un memento pentru pornirea Android Auto wireless. Faceți clic pe „START” pentru a finaliza conexiunea Android Auto wireless.

## Apple CarPlay (iOS)

### ■ Metoda de conectare

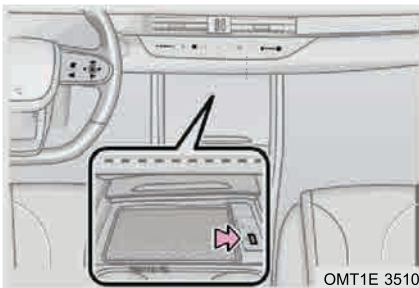
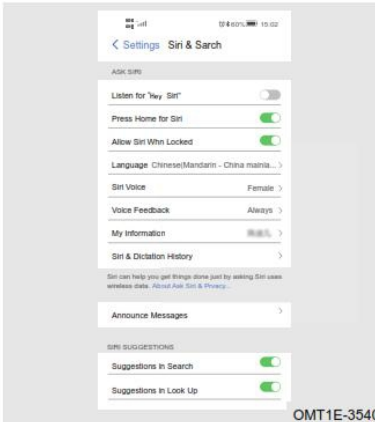

1. Activați modul de ascultare pentru „Hey Siri” și apăsați Home (Acasă) pentru Siri la ON (activat) pe ecranul Settings (Siri&search) [Setări (Siri și căutare)] al telefonului;

2. Activați CarPlay în ecranul Settings (General) [Setări (General)] al telefonului;

3. Conectați portul USB și telefonul utilizând cablul de date original;

### CITIȚI

Numai portul USB „” acceptă funcția de proiectare a ecranului Apple CarPlay.

### 3. FUNCȚII INTERIOARE

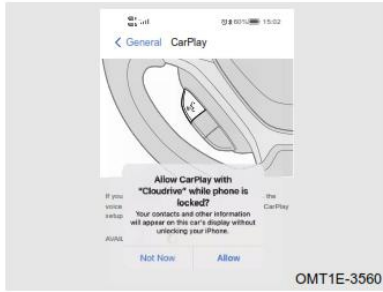

4. Selectați Allow (Permiteți) pe ecranul de solicitare a permisiunii CarPlay;

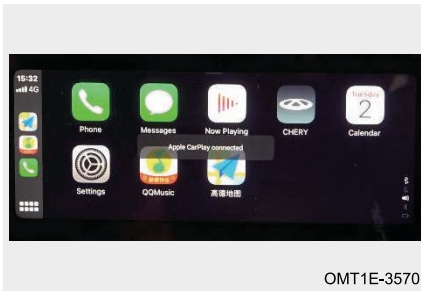

5. Accesați ecranul de proiectare a ecranului Apple CarPlay.

#### ■ Conexiune wireless CarPlay (dacă face parte din dotare)

Pasul 1: Activați hotspotul pe telefonul Apple și interfața Wi-Fi a unității audio principale este conectată la hotspotul telefonului.

Pasul 2: Conectați telefonul Apple la Bluetooth pe unitatea audio principală.

Pasul 3: Selectați CarPlay în funcție de interfața care apare pe unitatea audio principală sau pe telefon.

Pasul 4: Efectuați conexiunea de asociere în conformitate cu interfața pop-up de pe telefon. După realizarea conexiunii, unitatea audio principală afișează interfața CarPlay.

Pasul 5: Accesați ecranul de proiectare a ecranului Apple CarPlay.

## 3-6. Sistemul de aer condiționat

## Sistemul de aer condiționat

## Panoul de control frontal

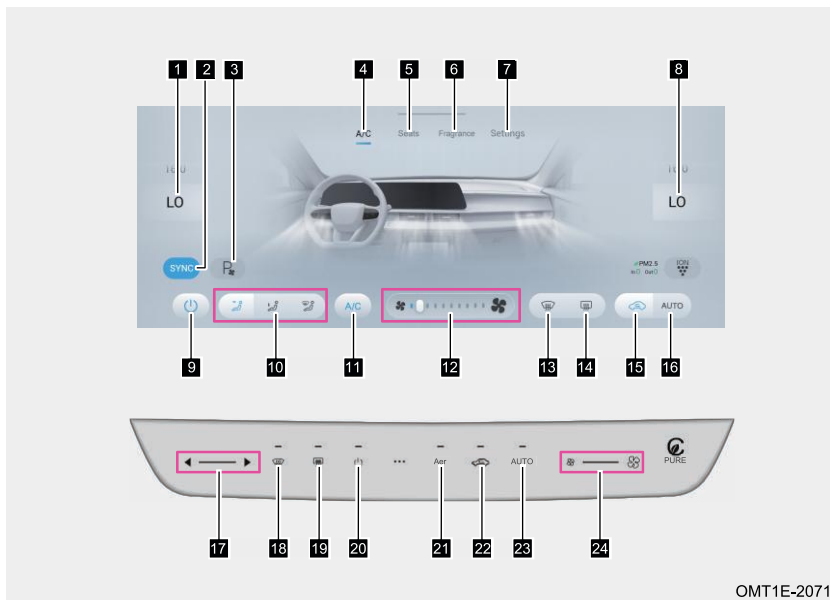

- |  |  |   |
|--|--|---|
| <p><b>1</b> Zona de reglare a temperaturii pe partea șoferului</p> <p><b>4</b> Buton de afișare a ecranului aerului condiționat</p> <p><b>7</b> Buton de afișare a ecranului de setare</p> <p><b>10</b> Buton de reglare a modului</p> <p><b>13</b> Buton de dezaburire și dejivrare</p> <p><b>16</b> Butonul AUTO</p> | <p><b>2</b> Butonul modului dual</p> <p><b>5</b> Butonul de afișare a ecranului scaunului condiționat (dacă face parte din dotare)</p> <p><b>11</b> Butonul A/C</p> <p><b>14</b> Butonul dejivrare a lunetei</p> <p><b>17</b> Zona de reglare a temperaturii</p> | <p><b>3</b> Aer condiționat în timpul parcării (dacă face parte din dotare)</p> <p><b>6</b> Butonul de afișare a ecranului de aromatizare (dacă face parte din dotare)</p> <p><b>9</b> Butonul de comutare A/C</p> <p><b>12</b> Zona de reglare a volumului fluxului de aer</p> <p><b>15</b> Butonul modului de aer exterior/recirculat</p> <p><b>18</b> Buton de dezaburire și dejivrare a parbrizului</p> |
|--|--|---|

### 3. FUNCȚII INTERIOARE

**19** Butonul de dejivrare a lunetei

**20** Buton de comutare A/C

**21** Butonul A/C

**22** Butonul modului de aer exterior/recirculat

**23** Butonul AUTO

**24** Zona de reglare a volumului fluxului de aer

#### Reglarea temperaturii

Temperatura aerului condiționat poate fi reglată prin acționarea butonului de reglare a temperaturii de pe panoul de control al aerului condiționat sau a butonului soft de reglare a temperaturii de pe afișaj.

#### Reglarea volumului fluxului de aer

Volumul fluxului de aer condiționat poate fi reglat prin acționarea butonului de reglare a volumului fluxului de aer de pe panoul de control al aerului condiționat sau a butonului soft de reglare a volumului fluxului de aer de pe afișaj.

#### Butonul de comutare A/C

Faceți clic pe butonul de comutare A/C pentru a realiza pornirea/oprirea sistemului de aer condiționat.

#### Butonul A/C

Faceți clic pe butonul A/C pentru a realiza răcirea aerului condiționat (compresorul aerului condiționat începe să funcționeze).

#### Butonul modului dual

Faceți clic pe butonul modului dual pentru a comuta între modul simplu/modul dual (temperatura aerului condiționat pentru șofer/pasagerul din față poate fi reglată separat).

#### CITIȚI

Sistemul va memora operațiunea utilizatorului înainte ca unitatea principală să fie oprită ultima dată în mod implicit la pornirea unității principale.

#### Buton de reglare a modului

Modul poate fi reglat prin acționarea butonului de reglare a modului de pe panoul de control al aerului condiționat sau a butonului soft de pe afișaj (modul de dejivrare, modul față și modul picioare pot fi combinate, iar modul față și modul dejivrare nu pot fi combinate).

Modul de dejivrare „”: Poate regla fluxul de aer care suflă din duza de dejivrare.

Modul pentru față „”: Poate regla fluxul de aer care suflă din duzele din centru și către față pe ambele părți.

Modul pentru picioare „”: Poate regla fluxul de aer care suflă din duza pentru picioare.

#### CITIȚI

Dacă geamul parbrizului se încețoșează în timpul condusului, este recomandat modul de dejivrare. Pentru detalii, consultați Dejivrarea parbrizului și Butonul de dejivrare.

**Butonul modului de aer exterior/recirculat**

Modul de aer exterior/recirculat poate fi comutat făcând clic pe butonul modului de aer exterior/recirculat.

■ Utilizați modul de recirculare a aerului în următoarele condiții:

1. În medii cu praf.
2. Pentru a răci rapid aerul din autovehicul.
3. Pentru evitarea mirosurilor din exterior.
4. Pentru a preveni pătrunderea gazelor de eșapament din exterior în autovehicul.

**Butonul AUTO**

Faceți clic pe butonul AUTO pentru a activa/dezactiva modul automat.

■ Sistemul rămâne în modul automat în următoarele condiții:

1. Faceți clic pe butonul AUTO în modul automat, iar sistemul nu iese din modul automat.
2. În modul automat, modul de aer exterior/recirculat se comută și funcția de aer exterior/recirculat părăsește controlul automat, iar celelalte funcții sunt încă în modul automat.
3. La acționarea butonului A/C sau a butonului de reglare a modului, la reglarea volumului de aer sau a temperaturii la LOW/HI (scăzută/ridicată) în modul automat, funcția corespunzătoare va părăsi modul automat; cu toate acestea, alte funcții vor rămâne în modul automat.

**Butonul de purificare a aerului**

Faceți clic pe butonul de purificare a aerului pentru a activa (valoarea PM2.5 din interior/exterior este afișată pe unitatea audio principală)/dezactiva funcția de purificare a aerului.

■ Funcția de purificare a aerului se dezactivează automat în următoarele condiții:

1. Comutatoarele modului de aer exterior/recirculat.
2. Volumul fluxului de aer este reglat la OFF (oprit).
3. Temperatura este reglată la LOW/HI (scăzută/ridicată).
4. Funcția de dezaburire și dejivrare a parbrizului este activată.

### 3. FUNCȚII INTERIOARE

#### CITIȚI

- Efectul funcției de purificare a aerului în timpul iernii nu este evident din cauza temperaturii ambientale scăzute.
- Când funcția de purificare a aerului este activată, modul de aer exterior/recirculat este comutat, iar volumul de aer și modul se pot schimba.
- Porniți funcția de purificare a aerului pentru a vă asigura că autovehiculul nu prezintă aburire. Metoda de răspuns a aerului condiționat automat în timpul verii, iernii, primăverii și toamnei nu este exact la fel, dar efectul de purificare poate fi obținut.
- Funcția de purificare a aerului este inoperantă și butonul este dezactivat în următoarele condiții:
  - Funcția de purificare a aerului nu poate fi activată atunci când nu sunt îndeplinite condițiile de temperatură.
  - Funcția de purificare a aerului nu poate fi activată atunci când funcția de dezaburire și dejivrare a parbrizului este activată.
  - Când ștergătorul este pornit (la viteză mare sau mică), funcția de purificare a aerului nu poate fi pornită după 20 de secunde.

#### **Buton de dezaburire și dejivrare a parbrizului**

După pornirea autovehiculului, faceți clic pe butonul de dezaburire și dejivrare a parbrizului pentru a porni (reglați fluxul de aer pentru ca cea mai mare parte a acestuia să sufle către parbriz și o cantitate mică să sufle către geamul lateral) / opri funcția de dezaburire și dejivrare a parbrizului.

Atunci când volumul fluxului de aer este pornit, acționați butonul de dezaburire și dejivrare a parbrizului pentru a porni forțat modul de aer exterior și compresorul de aer condiționat.

#### CITIȚI

- Dacă aerul condiționat nu reușește să răcească, efectul de dezaburire va fi afectat. Mergeți cât mai curând posibil la un atelier de service autorizat pentru inspecție și reparații.
- Atunci când dezaburirea se realizează pe timp umed (cum ar fi pe ploaie și zăpadă), mențineți aerul condiționat pornit. Dacă aerul condiționat este oprit, efectul de dezaburire va fi afectat.
- Atunci când dezaburirea se realizează pe timp umed (cum ar fi pe ploaie și zăpadă), mențineți modul de aer exterior. Dacă este selectat modul de aer recirculat, efectul de dezaburire va fi afectat.
- După dejivrare sau dezaburire, reglați modul și volumul fluxului de aer la poziția corectă pentru a îmbunătăți confortul în autovehicul.
- Atunci când dezaburiți în timpul iernii, mențineți modul de aer exterior. Pentru a regla direcția căldurii parțiale, orientați duzele de aer de pe ambele părți ale panoului de instrumente către ambele părți ale ferestrelor; atunci când temperatura exterioară este mai mare de 0 °C, este necesară dezaburirea auxiliară cu aer condiționat.

**⚠ ATENȚIE**

- Pentru siguranța la volan, utilizați corect funcția de dezaburire.
- Nu utilizați modul de recirculare a aerului pentru o perioadă îndelungată în timpul iernii, deoarece parbrizul se va încetșoșa rapid.
- Vizibilitatea redusă a geamurilor va crește riscul de accidente rutiere și de vătămări corporale. Prin urmare, este foarte important pentru siguranța traficului să se asigure o vizibilitate bună în timpul condusului.

**Butonul dejivrare a lunetei**

După pornirea autovehiculului, faceți clic pe butonul de dejivrare a lunetei pentru a porni/opri funcția de dejivrare a lunetei/oglinzilor retrovizoare exterioare.

Funcția de dejivrare a lunetei/oglinzilor retrovizoare exterioare se va opri automat după aproximativ 20 de minute de funcționare.

**⚠ ATENȚIE**

- Funcția de dejivrare a oglinzilor retrovizoare exterioare nu este o configurație standard. Consultați configurația autovehiculului real.
- Nu zgâriați sau deteriorați firele încălzitorului atunci când curățați luneta/oglinzile retrovizoare exterioare.
- Când bateria este descărcată, este posibil ca funcția de dejivrare a lunetei/oglinzilor retrovizoare exterioare să nu fie activată pentru a asigura pornirea normală a autovehiculului.
- Asigurați-vă că funcția de dejivrare a lunetei/oglinzilor retrovizoare exterioare este oprită după dezaburirea sau dejivrarea suprafeței lunetelor/oglinzilor retrovizoare exterioare.

**⚠ AVERTISMENT**

Pentru a nu vă arde, nu atingeți luneta/oglinzile retrovizoare exterioare atunci când funcția de dejivrare a lunetei/oglinzilor retrovizoare exterioare este în funcțiune sau imediat după ce a fost oprită.

**Aer condiționat în timpul parcării (dacă face parte din dotare)**

Pentru a-l activa, autovehiculul trebuie să fie în treapta P, cu nivelul bateriei peste 20% și modul de alimentare EV sau EV+.

**Funcția de încălzire a sistemului de aer condiționat**

După pornirea autovehiculului, acționați panoul de aer condiționat, zona de reglare a temperaturii unității audio principale și zona de reglare a volumului de aer; se recomandă să reglați modul la modul pentru picioare și să opriți sistemul de răcire (indicatorul aerului condiționat se stinge, iar compresorul de aer condiționat încetează să funcționeze) sau să setați temperatura la minimum 22° C. Faceți clic pe butonul AUTO pentru a încălzi automat aerul condiționat pentru a atinge o temperatură confortabilă.

### 3. FUNCȚII INTERIOARE

#### Funcția de răcire a sistemului de aer condiționat

##### Răcire frontală

După pornirea autovehiculului, faceți clic pe butonul AUTO și setați temperatura aerului condiționat la 22 °C. Sistemul controlează apoi automat funcționarea modului, volumul de aer, modul de aer exterior/ recirculat și sistemul de răcire.

##### CITIȚI

- Murdăria și blocajele de pe suprafața condensatorului de aer condiționat pot cauza un efect de răcire redus. Păstrați condensatorul curat.
- Când aerul se răcește rapid în condiții de căldură și umiditate, se poate vedea ceață de la duză, ceea ce este un fenomen fizic normal.
- Când temperatura este scăzută, cum ar fi iarna, este posibil ca compresorul de aer condiționat să nu pornească, chiar dacă indicatorul se aprinde după acționarea butonului A/C.
- După funcționarea sistemului de aer condiționat în vederea răcirii, este posibil să curgă un pic de apă din conducta de scurgere a sistemului de aer condiționat și să se formeze o baltă sub autovehicul, ceea ce este normal.
- După ce temperatura din autovehicul scade la o valoare mai scăzută, compresorul se va opri automat pentru a reduce efortul asupra sistemului de alimentare și consumul de combustibil. Acest lucru este normal.
- Agentul de refrigerare cu care este umplut sistemul de aer condiționat va scădea în timp. Dacă simțiți că efectul de refrigerare al aerului condiționat devine slab, mergeți la un atelier de service autorizat pentru inspecție și reparație în timp util.

##### CITIȚI

- Se recomandă să porniți sistemul de răcire al aerului condiționat timp de 5 minute sau mai mult în fiecare lună și să deschideți fereastra simultan, ceea ce va fi util pentru a preveni deteriorarea sistemului de aer condiționat din cauza lipsei de lubrifiant și, de asemenea, pentru a preveni mirosul evaporatorului din cauza umezelii și a germeilor.
- În timpul accelerării bruște, depășirii și urcării, sistemul de alimentare are nevoie de mai multă putere pentru compensare. În acest moment, dacă aerul condiționat funcționează, compresorul poate fi oprit automat. Dacă nu se oprește automat și simțiți că puterea este redusă, se recomandă oprirea aerului condiționat.
- Dacă aerul condiționat este pornit și autovehiculul urcă în mod continuu pante lungi sau se află în trafic greu și lent pentru o perioadă îndelungată, motorul se poate supraîncălzi. Observați martorul de avertizare privind temperatura ridicată a lichidului de răcire. Dacă motorul se supraîncălzește, se recomandă să conduceți autovehiculul într-o zonă sigură și să îl opriți, să opriți sistemul de climatizare și să lăsați autovehiculul la ralanti timp de câteva minute. Verificați apoi dacă martorul de avertizare privind temperatura ridicată a lichidului de răcire se stinge. În caz contrar, mergeți imediat la un atelier de service autorizat pentru inspecție și reparații.

**⚠️ AVERTISMENT**

- Pentru a prelungi durata de viață a sistemului de aer condiționat, nu utilizați aerul condiționat pentru o perioadă îndelungată cu viteză redusă atunci când efectuați răcirea cu ajutorul aerului condiționat.
- Se interzice să reparați singuri sistemul de aer condiționat, deoarece agentul de refrigerare de înaltă presiune din sistemul de aer condiționat este dăunător pentru om. Este necesar să mergeți la un atelier de service autorizat pentru inspecție și reparații.
- Achiziționați agent de refrigerare și lubrifianț special pentru compresor de la o stație de service autorizată, deoarece daunele la nivelul sistemului de aer condiționat produse din acest motiv nu sunt acoperite de garanție.
- Pe vreme caldă, temperatura din autovehiculul închis va crește rapid din cauza soarelui, ceea ce poate provoca vătămări corporale sau ale animalelor sau chiar decesul, în special pentru sugari și copii foarte mici.

**Controlul duzelor de ieșire a aerului****Duze centrale**

Mișcați manual maneta de reglare a duzei centrale în sus și în jos, la stânga și la dreapta pentru a regla direcția fluxului de aer.

**Duze laterale**

Mișcați manual maneta de reglare a duzei laterale din stânga/dreapta în sus și în jos, la stânga și la dreapta pentru a regla direcția fluxului de aer.

**Duze în cotieră**

Mișcați manual maneta de reglare a duzei din cutia cotierei în sus și în jos, la stânga și la dreapta pentru a regla direcția fluxului de aer.

**Setări aer condiționat**

Porniți alimentarea autovehiculului în modul ON, iar următoarele funcții pot fi setate în ecranul de setare a aerului condiționat.

Ventilarea automată a habitaculului: Înainte ca utilizatorul să deblocheze automobilul, aerul din automobil.

Curățarea automată a habitaculului: Atunci când detectează riscul de formare a ceții în automobil, sistemul de aer condiționat va porni automat dezaburirea.

Personalizarea sistemului de aer condiționat: Setarea la Low/Mid/High (scăzut/mediu/ridicat).

Funcționarea automată a purificării aerului: Sistemul de purificare a aerului funcționează automat atunci când este detectată o concentrație ridicată de PM2,5 în autovehicul. Sistemul de calitate a aerului (AQS) va activa automat modul de recirculare a aerului atunci când detectează scăderea nivelului de calitate

### 3. FUNCȚII INTERIOARE

a aerului exterior. Atunci când calitatea aerului revine la un nivel adecvat, modul de recirculare a aerului se oprește automat. AQS nu este conceput pentru a detecta gazele odorante.

Dezaburirea automată: Atunci când detectează riscul de formare a ceții în automobil, sistemul de aer condiționat va porni automat autocurățarea.

#### Spațiu de depozitare cu răcire în cotiera centrală auxiliară (dacă face parte din dotare)

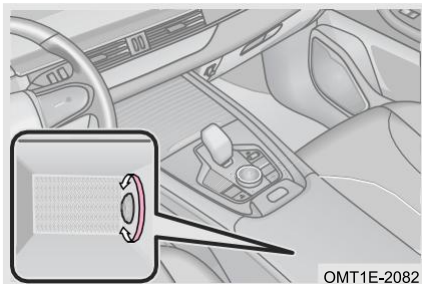

Așezați articolele pe care doriți să le răciți (cum ar fi băuturile la cutie) în spațiul de depozitare cu răcire din cotiera centrală auxiliară. Modul A/C include modul pentru față, modul pentru față/picioare și efectuarea operației de răcire A/C. Rotiți butonul intern al cutiei cotierei în sens antiorar pentru a răci articolele care pe care doriți să le răciți.

#### AVERTISMENT

Cutia cotierei nu poate fi închisă dacă articolele refrigerate sunt supradimensionate. Deschiderea cutiei cotierei poate împiedica mișcarea brațului șoferului și există posibilitatea de vătămare.

### 3-7. Funcția de odorizare

#### Funcția de odorizare (dacă face parte din dotare)

Sistemul de odorizare menține aerul din interiorul autovehiculului curat, elimină mirosurile și acționează ca un purificator de aer. Este benefic pentru siguranța șoferului și poate crea o atmosferă confortabilă și primitoare în spațiul interior îngust al autovehiculului pentru a menține șoferul alert și calm, reducând astfel incidența accidentelor rutiere.

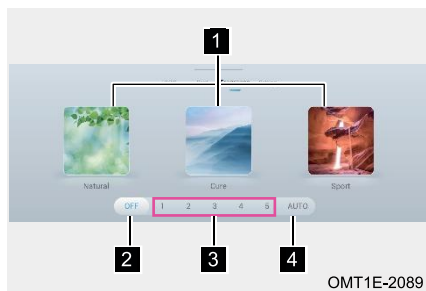

- 1** Butonul tipului de odorizant
- 2** Butonul de comutare a odorizantului
- 3** Butonul concentrației odorizantului
- 4** Butonul AUTO

**Butonul tipului de odorizant**

Când funcția de odorizare este activată, faceți clic pe butonul tipului de odorizant pentru a comuta între diferite odorizante.

Când funcția de odorizare nu este activată, faceți clic pe butonul tipului de odorizant pentru a activa funcția de odorizare și pentru a comuta între diferite odorizante.

**Butonul de comutare a odorizantului**

Faceți clic pe butonul tipului de odorizare pentru a activa/dezactiva funcția de odorizare.

**Butonul concentrației odorizantului**

Când funcția de odorizare este activată, faceți clic pe butonul concentrației odorizantului pentru a regla concentrația odorizantului.

Când funcția de odorizare nu este activată, faceți clic pe butonul concentrației odorizantului pentru a activa funcția de odorizare și pentru a regla concentrația odorizantului.

**Butonul AUTO**

Faceți clic pe butonul AUTO pentru a activa modul automat.

**Funcția de reîmprospătare (dacă face parte din dotare)**

Porniți autovehiculul în modul ON. Setări funcția de reîmprospătare prin intermediul sistemului audio.

Dacă funcția de odorizare nu este activată în timpul condusului, pentru a preveni oboseala șoferului, odorizantul va fi eliberat automat la fiecare jumătate de oră.

**Funcția de întâmpinare cu odorizare (dacă face parte din dotare)**

Porniți autovehiculul în modul ON. Setări funcția de întâmpinare cu odorizare prin intermediul sistemului audio.

Funcția de odorizare se va activa automat și apoi se va dezactiva după ce a funcționat timp de 2 minute înainte ca utilizatorul să deblocheze și să urce în autovehicul.

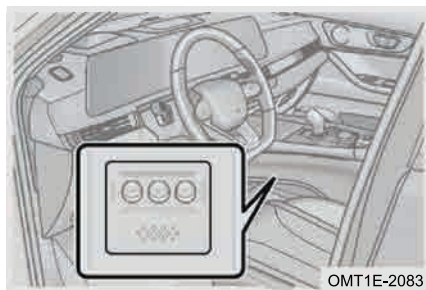
**Înlocuirea odorizantului**

OMT1E-2083

Pasul 1: Scoateți flaconul de odorizant;

Pasul 2: Scoateți flaconul de odorizant vechi și înlocuiți-l cu unul nou;

Pasul 3: Introduceți flacoanele de odorizant în canalul generatorului de odorizant în ordine, astfel încât flaconul de odorizant și generatorul de odorizant să se conecteze automat.

## 3. FUNCȚII INTERIOARE

### CITIȚI

- Aveți grijă când scoateți/instalați flaconul de odorizant pentru a evita deteriorarea. Se recomandă să mergeți la un atelier de service autorizat Chery pentru asistență din partea personalului post-vânzare.
- Odorizantul poate fi achiziționat de la stația de service autorizată Chery.

### 3-8. Încărcare wireless

#### Încărcarea wireless (dacă face parte din dotare)

Încărcarea wireless utilizează tehnologia inducției electromagnetice în mod convenabil și sigur pentru a permite o experiență mai bună în timpul condusului.



Porniți autovehiculul în modul ON și activați încărcarea wireless prin Sistem audio - Setări autovehicul - Setări autovehicul.

#### Metode de utilizare

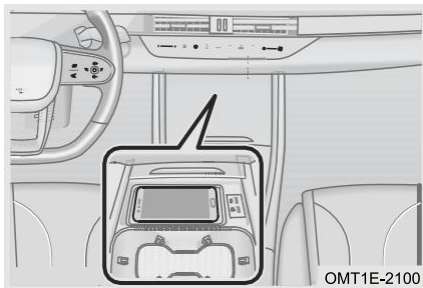

Când alimentarea autovehiculului este comutată în modul ON, încărcarea wireless începe să funcționeze după plasarea telefonului mobil în zona de detectare a încărcării wireless, iar unitatea audio principală afișează „Qi””. După finalizarea încărcării, unitatea audio principală afișează „Qi””.

■ În următoarele condiții, este posibil ca încărcarea wireless să nu funcționeze corect:

1. Telefonul mobil nu poate fi încărcat dacă partea din spate a telefonului se află la o distanță mai mare de 8 mm de zona de detectare a încărcării wireless.
2. Telefonul mobil nu poate fi încărcat dacă spatele telefonului are metal gros (cum ar fi o monedă, carcasă metalică a telefonului mobil), iar unitatea audio principală afișează „Qi!””.
3. Atunci când temperatura suprafeței zonei de detectare a încărcării wireless este mai mare de 65 °C din cauza expunerii la soare, modulul de încărcare wireless va declanșa autoprotecția și telefonul mobil nu poate fi încărcat.

 CITIȚI

- Funcția de încărcare wireless acceptă încărcarea rapidă pentru unele telefoane (50 W).
- Funcția de încărcare wireless acceptă numai telefoane mobile cu funcție de încărcare wireless.
- Așezați telefonul mobil în centrul fantei pentru telefon mobil. Dacă accelerați, decelerați sau virați brusc în timpul condusului, telefonul mobil se va zgâlțâi, ceea ce poate afecta eficiența și stabilitatea încărcării.

 ATENȚIE

- În procesul de utilizare normală a autovehiculului, va exista o ecranare temporară a încărcării, astfel încât autovehiculul să poată să identifice cheia inteligentă.
- Dacă telefonul mobil nu acceptă funcția de încărcare wireless, se recomandă să nu utilizați suportul de încărcare wireless. Calitatea suportului de încărcare wireless de pe piață este inegală și poate produce daune dacă se utilizează frecvent (cum ar fi eșecul funcției, contactul slab al interfeței, eșecul recunoașterii obiectelor metalice străine).

**Funcția de reamintire a uitării telefonului**

Porniți autovehiculul în modul ON și activați funcția de reamintire a uitării telefonului prin Sistem audio - Setări autovehicul - Setări autovehicul.

Cu alimentarea autovehiculului în modul OFF, dacă deschideți portiera șoferului cu telefonul mobil lăsat în zona de detectare a încărcării wireless, se va declanșa o alarmă: „Smart device is still in vehicle” (Dispozitiv inteligent rămas în autovehicul).

**3-9. Spațiul de depozitare****Spațiul de depozitare****Cutie pentru ochelari**

Cutia pentru ochelari este aproape de lumina interioară din față. Se poate utiliza pentru a depozita ochelari sau alte obiecte mici.

**Cutii de depozitare de pe portieră**

Cutiile de depozitare de pe portierele din față și din al doilea rând pot fi utilizate pentru a depozita hârti, pahare și alte obiecte.

**Torpedou**

Torpedoul se utilizează pentru a depozita hârti, instrucțiuni și alte obiecte.

 AVERTISMENT

Înainte de a conduce, asigurați-vă că torpedoul este închis în poziție. Altfel, în cazul unei frânări de urgență sau al unui viraj de urgență, poate provoca accidente și vătămări grave sau chiar deces.

### 3. FUNCȚII INTERIOARE

#### Cutia cotierei din consola centrală auxiliară

Cutia cotierei din consola centrală auxiliară se utilizează pentru a depozita hârti, instrucțiuni și alte obiecte.

#### AVERTISMENT

- Adulții sau copiii nu au voie să se așeze pe cutia cotierei de pe consola centrală auxiliară.
- Cutia cotierei din consola centrală auxiliară trebuie să fie închisă atunci când autovehiculul rulează, deoarece deschiderea acesteia poate împiedica mișcarea brațelor șoferului și există posibilitatea de vătămare.

#### Buzunar de depozitare pe scaun

Ambele spătare ale scaunelor din față sunt echipate cu buzunare de depozitare pe partea din spate, care sunt folosite pentru a depozita documente, instrucțiuni, etc.

#### Portbagajul

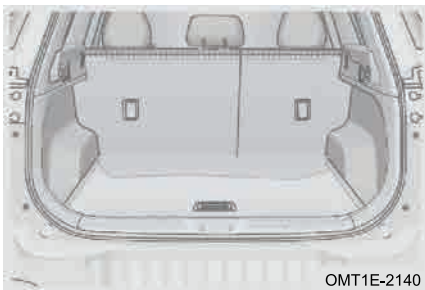

Pentru a mări spațiul de depozitare a bagajelor, scaunele din spate pot fi rabatate atunci când nu este niciun pasager pe scaune. Pentru detalii, consultați secțiunea „Scaune”.

■ Atunci când depozitați bagajele în autovehicul, respectați următoarele precauții

1. Aveți grijă să mențineți autovehiculul echilibrat.
2. Pentru o mai bună economie de combustibil, nu depozitați obiecte inutile.
3. Asigurați-vă că obiectele depozitate nu sunt supradimensionate și că nu împiedică închiderea corectă a ușii portbagajului.

#### AVERTISMENT

- Nu conduceți autovehiculul cu ușa portbagajului deschisă sau neînchisă complet, pentru a preveni căderea obiectelor care pot provoca vătămări corporale.
- Nu permiteți nimănui să stea în portbagaj. Pasagerii trebuie să stea pe locurile lor cu centurile de siguranță bine fixate. În caz contrar, aceștia pot fi răniți grav în cazul unei frânări bruște sau al unei coliziuni.
- Nu stivuiți bunuri sau bagaje la o înălțime mai mare decât spătarul scaunului. Țineți-le la un nivel jos, cât mai aproape de podea, pentru a preveni alunecarea lor în față în caz de frânare, provocând vătămări corporale.

## Cortină pentru bagaje (dacă face parte din dotare)

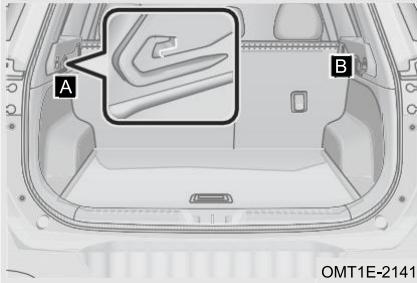

Trageți cortina pentru bagaje la fantele de la punctul A și punctul B pentru a o fixa și confirmați că este fixată corect.

## CITIȚI

Nu așezați niciun obiect pe cortina pentru bagaje, deoarece aceasta se poate deteriora.

## Suport

## Suport

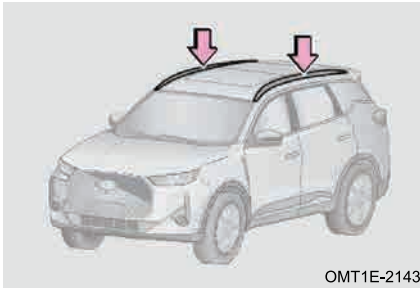

Suportul de acoperiș este utilizat pentru a încărca mărfuri cu sarcina de maximum 50 kg. Asigurați-vă că greutatea totală a încărcăturii de pe suport sau de pe instrumentul de încărcare (cum ar fi portbagaj, bara transversală) nu depășește 50 kg. Excesul de greutate va cauza deteriorarea suportului, a geamului trapei, a acoperișului automobilului și a altor componente. Diferitele probleme cauzate de excesul de greutate nu sunt acoperite de garanție.

## ATENȚIE

- Sarcinile lungi sau late încărcate nu trebuie să depășească lungimea sau lățimea totală a autovehiculului.
- Înainte de a conduce, asigurați-vă că încărcătura este bine fixată pe suportul de acoperiș. Între încărcătură și acoperiș pot fi amplasate pățuri sau alte elemente de protecție.  
Aveți grijă să nu zgâriați suprafața acoperișului.

## AVERTISMENT

- Aplicați încărcăturile uniform. Încărcarea necorespunzătoare poate cauza deteriorarea controlului direcției sau al frânării, ceea ce poate cauza decesul sau vătămări grave.
- Încărcarea de sarcini pe suport va ridica centrul de greutate al autovehiculului. Evitați vitezele mari, pornirile, virajele sau frânările bruște ori manevrele abrupte, deoarece pot duce la pierderea controlului sau la răsturnarea autovehiculului.

## 3. FUNCȚII INTERIOARE

### 3-10. Priză de alimentare

#### Priză de alimentare

##### ■ Priza de alimentare din față

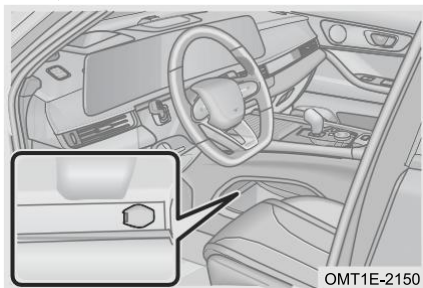

Priza de alimentare din față este amplasată la capătul frontal al consolei centrale auxiliare.

Priza de alimentare poate fi utilizată numai atunci când alimentarea autovehiculului este în modul ACC/ON.

#### ⚠ ATENȚIE

- Pentru a preveni arderea siguranței, nu utilizați echipamente electrice cu putere mare (120 W sau mai mult).
- Pentru a preveni descărcarea bateriei, nu utilizați priza de alimentare mai mult decât este necesar atunci când motorul nu este pornit.
- Evitați pătrunderea de lichide și nu introduceți nimic în priză, cu excepția unei mufe adecvate. În caz contrar, se pot produce defecțiuni la sistemul electric sau scurtcircuite.

### 3-11. Port USB

#### Port USB față

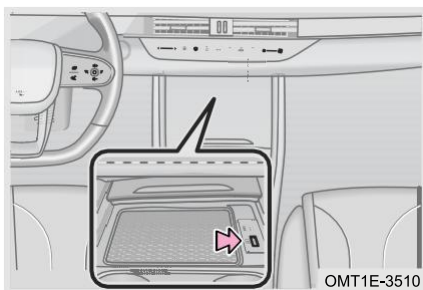

Portul USB din față este amplasat la capătul frontal al consolei fascia auxiliare (după cum se prezintă în ilustrație).

Port tip A: Se poate utiliza pentru citirea discului U, conectarea telefonului și încărcarea echipamentelor electrice cu putere redusă, cum ar fi telefonul etc.

Port tip C: Se poate utiliza pentru încărcarea echipamentelor electrice cu putere redusă, cum ar fi telefonul, etc.

### Port USB spate

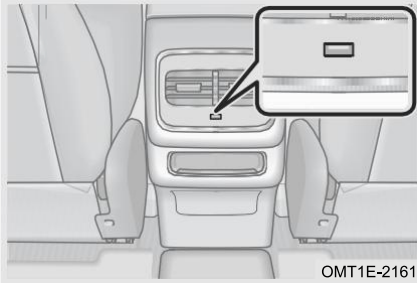

Portul USB din spate este situat sub duza de aer din spate a cutiei cotierei centrale și este utilizat pentru încărcarea echipamentelor electrice cu putere redusă, cum ar fi telefonul, etc.

### 3-12. Parasolare și oglinzi de curtoazie

#### Parasolare și oglinzi de curtoazie

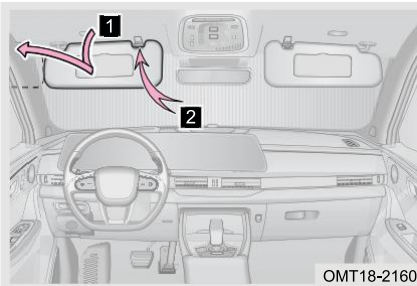

Mișcați orizontal placa glisante a oglinzii de curtoazie pentru a utiliza oglinda de curtoazie. Pentru autovehiculele echipate cu lumină pentru oglinda de curtoazie, lumina se va aprinde la deplasarea plăcii glisante a oglinzii de curtoazie.

- 1** Răsuciți parasolarul în jos.
- 2** Detașați cârligul și rotiți-l spre exterior pentru a feri de lumina laterală.

### 3-13. Capota

#### Deschiderea/închiderea capotei

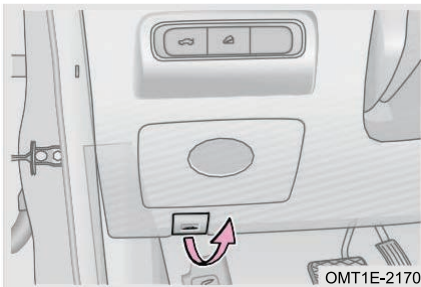

Pasul 1: Capota se va ridica ușor atunci când maneta de eliberare a capotei este trasă de două ori;

Pasul 2: Ridicați capota și susțineți-o cu ajutorul arcului pneumatic;

Pasul 3: Coborâți capota și închideți-o bine, până când zăvorul este blocat;

Pasul 4: După închiderea capotei, trageți-o ușor pentru a verifica dacă aceasta este complet închisă.

## 3. FUNCȚII INTERIOARE

### ⚠ ATENȚIE

- Înainte de a închide capota, verificați dacă nu ați lăsat unelte, cârpe etc. în compartimentul motorului.
- Când închideți capota, nu o apăsați cu mâna, deoarece se poate deforma.
- Asigurați-vă că ați închis capota înainte de a conduce, în caz contrar pot fi provocate accidente și vătămări corporale.

### 3-14. Ușa portbagajului

#### Acționarea manuală a ușii portbagajului

#### Deschiderea/închiderea ușii portbagajului

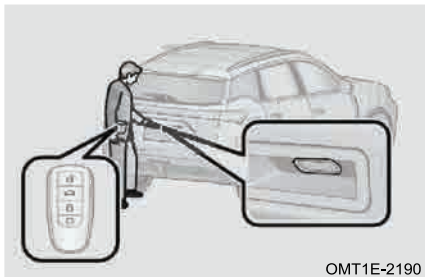

Metoda 1: Cu sistemul de închidere centralizată deblocat, apropiați-vă de partea din spate a autovehiculului, apăsați butonul exterior al ușii portbagajului și ridicați pentru a deschide ușa portbagajului.

Metoda 2: Cu sistemul de închidere centralizată blocat, apropiați-vă de partea din spate a autovehiculului având cheia inteligentă, apăsați butonul exterior al ușii portbagajului și ridicați pentru a deschide ușa portbagajului.

### 📖 CITIȚI

Atunci când alimentarea autovehiculului este comutată în modul ACC/ON și sistemul de închidere centralizată este blocat, deblocați mai întâi sistemul de închidere centralizată și apoi deschideți-o cu butonul exterior al ușii portbagajului.

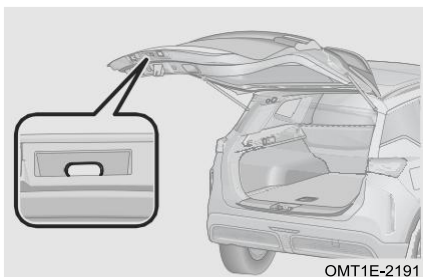

Trageți mânerul de asistență al ușii portbagajului în jos și eliberați-l înainte ca ușa portbagajului să fie complet închisă. Asigurați-vă că ușa portbagajului este complet închisă înainte de a părăsi autovehiculul.

### ⚠ AVERTISMENT

Asigurați-vă că ușa portbagajului este închisă înainte de a conduce; în caz contrar, pot apărea accidente și părțile aferente pot fi deteriorate.

## Acționarea electrică a ușii portbagajului (dacă face parte din dotare)

Pentru confortul dvs., ușa acționată electric a portbagajului poate fi deschisă/închisă în diferite moduri (cum ar fi butonul ușii șoferului, butonul exterior al ușii portbagajului, butonul interior al ușii portbagajului, telecomanda cu cheie inteligentă, deschiderea prin detectarea cheii inteligente, recunoașterea vocală, telecomandă). În plus funcția de reglare a înălțimii, vă permite să simțiți pe deplin confortul ușii acționate electric a portbagajului.

### Telecomandă cu cheie inteligentă

În timp ce alimentarea vehiculului este comutată în modul OFF, apăsați lung butonul de deschidere a ușii portbagajului de pe cheia inteligentă și ușa acționată electric a portbagajului va fi deschisă/închisă.

### Butonul portierei șoferului



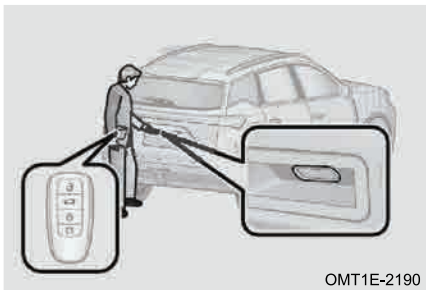

OMT1E-2200

### Butonul exterior al ușii portbagajului



OMT1E-2190

Cu sistemul de închidere centralizată deblocat, apăsați lung butonul „”. Luminile de semnalizare se vor aprinde și ușa acționată electric a portbagajului se va deschide/închide.

Când ușa acționată electric a portbagajului este în mișcare, apăsați butonul „” pentru a suspenda acțiunea acesteia.

Metoda 1: Cu sistemul de închidere centralizată deblocat, apropiați-vă de spatele autovehiculului și apăsați butonul exterior al ușii portbagajului. Luminile de semnalizare se vor aprinde și ușa acționată electric a portbagajului se va deschide/închide.

Metoda 2: Cu sistemul de închidere centralizată blocat, apropiați-vă de spatele autovehiculului purtând cheia inteligentă și apăsați butonul exterior al ușii portbagajului. Luminile de semnalizare se vor aprinde și ușa acționată electric a portbagajului se va deschide/închide.

### CITIȚI

- Când alimentarea autovehiculului este comutată în modul ACC/ON și sistemul de închidere centralizată este blocat, deblocați mai întâi sistemul de închidere centralizată și apoi deschideți-o cu butonul exterior al ușii portbagajului.
- Când portbagajul este deschis, lumina portbagajului se aprinde automat. Când portbagajul este închis, lumina portbagajului se stinge imediat.

### 3. FUNCȚII INTERIOARE

#### Butonul interior al ușii portbagajului

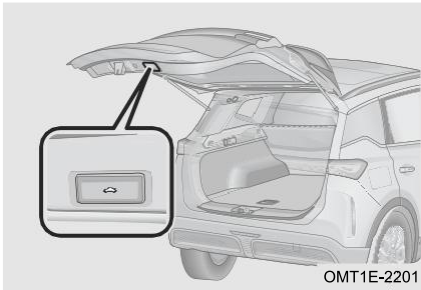

Când ușa acționată electric a portbagajului se deschide, apăsați butonul „” pentru a o închide.

Când ușa acționată electric a portbagajului este în mișcare, apăsați butonul „” pentru a suspenda acțiunea acesteia.

După deschiderea ușii acționate electric a portbagajului, reglați-o la înălțimea dorită; apăsați lung butonul „” până când autovehiculul emite un semnal luminos și înălțimea de deschidere a ușii acționate electric a portbagajului este setată cu succes.

#### Detectarea cheii inteligente (dacă face parte din dotare)



Porniți autovehiculul în modul ON. Activați detectarea cheii inteligente de către ușa portbagajului prin Sistem audio - Setări autovehicul - Cheie inteligentă.

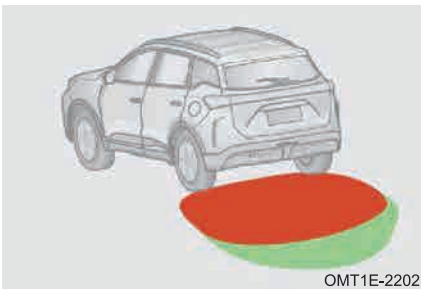

Având cheia inteligentă asupra dvs., intrați în zona roșie și așteptați până când luminile de semnalizare luminează intermitent, faceți un pas înapoi (nu ieșiți din zona verde), iar ușa acționată electric a portbagajului se va deschide automat.

#### Funcție de protecție împotriva blocării a ușii acționate electric a portbagajului

Protecție pozitivă împotriva blocării: Atunci când se deschide ușa acționată electric a portbagajului, dacă întâmpină rezistență (cum ar fi un perete, un obstacol), protecția pozitivă împotriva blocării a ușii portbagajului funcționează pentru a evita deteriorarea autovehiculului.

Protecție împotriva blocării prin inversare: Atunci când se închide ușa acționată electric a portbagajului, dacă întâmpină rezistență (cum ar fi copii, bagaje), protecția împotriva blocării prin inversare a ușii portbagajului funcționează pentru a evita vătămarea copiilor și deteriorarea autovehiculului.

 CITIȚI

- Pentru detalii despre recunoașterea vocală, consultați secțiunea „Sistemul audio”.
- Pentru detalii despre telecomandă, consultați secțiunea „Sistemul de control de la distanță”.
- Deschiderea ușii portbagajului prin detectarea cheii inteligente trebuie să fie setată în sistemul audio. Pentru detalii, consultați secțiunea „Sistemul audio”.
- Înălțimea de deschidere a ușii acționate electric a portbagajului trebuie să fie, de asemenea, setată în sistemul audio. Pentru detalii, consultați secțiunea „Sistemul audio”.
- Dacă înălțimea de deschidere a ușii portbagajului este prea mică sau prea mare, înălțimea de deschidere a ușii portbagajului nu poate fi setată.
- Funcția de deschidere a ușii portbagajului prin detectarea cheii inteligente este dezactivată după ce autovehiculul este blocat timp de 3 zile. Repornirea motorului va restabili funcția.
- Nu puneți cheia inteligentă împreună cu un computer, un mouse fără fir, un telefon etc., deoarece ușa portbagajului s-ar putea să nu detecteze comanda de deschidere/închidere.
- Atunci când orice buton (cum ar fi butonul ușii acționate electric a portbagajului, butonul ușii acționate electric a portbagajului, butonul de deschidere a ușii portbagajului) este activat în timpul mișcării ușii portbagajului, ușa se va opri din mișcare.
- Ploaia sau zăpada abundentă, spălarea automobilului cu presiune ridicată, murdăria semnificativă de pe bara de protecție spate și dispozitivul de tracțiune din spatele autovehiculului pot reduce sensibilitatea senzorului de detectare, ceea ce este normal.

### 3. FUNCȚII INTERIOARE

#### ATENȚIE

- Dacă ușa acționată electric a portbagajului nu funcționează normal, mergeți cât mai curând posibil la un atelier de service autorizat pentru inspecție și reparații.
- Atunci când se deschide ușa acționată electric a portbagajului, nu trageți în lateral tija de susținere acționată electric, deoarece aceasta ar putea deteriora părțile aferente.
- Înainte de a conduce, asigurați-vă că ușa portbagajului este închisă în poziție, altfel se pot produce accidente și deteriorarea părților aferente.
- Înainte de a deschide ușa acționată electric a portbagajului, asigurați-vă că nu existe reziduuri, un perete etc. în raza de deschidere, deoarece aceasta ar putea duce la zgărirea ușii portbagajului.
- Atunci când închideți ușa portbagajului, asigurați-vă că nimeni nu va fi prins. Dacă închiderea este întreruptă, închideți-o din nou.
- Atunci când ușa acționată electric a portbagajului este deschisă în poziția cea mai înaltă, aceasta nu poate fi împinsă sau susținută cu mâna într-un loc mai înalt, deoarece aceasta poate cauza deteriorarea părților aferente.
- Atunci când închideți manual ușa acționată electric a portbagajului, acționați ușor, nu cu forță brută, deoarece aceasta poate deteriora motorul și modulul.
- La urcarea sau la coborârea în pantă, din cauza modificării centrului de greutate, este posibil ca ușa acționată electric a portbagajului să nu se deschidă sau să nu se închidă. Acest lucru este normal. Deschideți-o sau închideți-o manual.
- În cazul în care cablul bateriei este deconectat și reconectat, ușa acționată electric a portbagajului trebuie să fie închisă manual până la poziția de blocare la o viteză constantă. Apăsăți apoi butonul ușii acționate electric a portbagajului pentru a o deschide/inchide în mod normal.

#### AVERTISMENT

- Asigurați-vă că ușa portbagajului este închisă înainte de a conduce; în caz contrar, pot apărea accidente și părțile aferente pot fi deteriorate.
- Deși ușa acționată electric a portbagajului este echipată cu funcție de protecție împotriva blocării, nu activați intenționat această funcție, pentru a evita rănirea accidentală.

### Deschiderea de urgență a ușii portbagajului

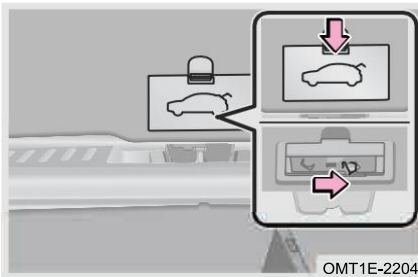

Ușa portbagajului nu poate fi deschisă atunci când bateria este descărcată complet sau în condiții similare. În acest caz, ușa portbagajului poate fi deschisă cu ajutorul butonului dispozitivului de urgență al ușii portbagajului (opriți autovehiculul într-o poziție cât mai stabilă posibil).

Pasul 1: Rabatați spătarul scaunelor din spate;

Pasul 2: Mergeți în partea din spate a autovehiculului și deschideți capacul dispozitivului de urgență;

Pasul 3: Deplasați butonul dispozitivului de urgență spre dreapta cu mâna, eliberați-l, apoi împingeți ușa portbagajului pentru a o deschide.

### 3-15. Clapeta rezervorului de combustibil

#### Clapeta compartimentului de alimentare electrică



Pasul 1: Cu autovehiculul parcat, apăsați lung butonul „”. Instrumentarul de bord afișează mesajul „It is ready to refuel, please refuel” (Gata de alimentare, alimentați), iar clapeta rezervorului de combustibil se deblochează după finalizarea eliberării presiunii;

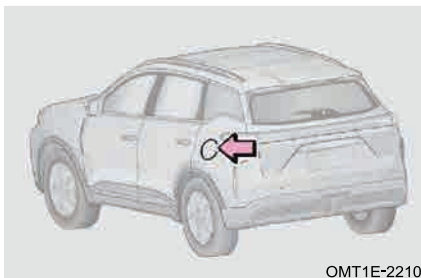

Pasul 2: Când clapeta rezervorului de combustibil este deblocată, aceasta va ieși în afară în timp ce o apăsați;

#### ATENȚIE

Deschideți/închideți clapeta rezervorului de combustibil după ce securizarea autovehiculului este dezactivată; în caz contrar, componentele aferente clapetei rezervorului de combustibil se pot deteriora.

### 3. FUNCȚII INTERIOARE



Pasul 3: Rotiți capacul rezervorului de combustibil în sens antiorar pentru a-l îndepărta;

Pasul 4: După alimentare, rotiți capacul rezervorului de combustibil în sens orar până când se aude un clic.

Pasul 5: Rotiți capacul rezervorului de combustibil în poziția corectă și apăsați pentru a-l închide.

#### CITIȚI

Combustibilul poate polua mediul. Prin urmare, combustibilul pulverizat trebuie să fie colectat și eliminat de un profesionist.

#### ATENȚIE

- Nu adăugați niciodată motorină în rezervorul de combustibil.
- După ce capacul rezervorului de combustibil este strâns ferm, îndepărtați mâna și capacul se va roti ușor în direcția opusă. Acest lucru este normal.
- Pentru a preveni deteriorarea capacului, aplicați forță numai în direcția de rotație. Nu trageți de el și nu îl forțați.
- Este posibil să se audă un șuierat ușor atunci când se slăbește capacul rezervorului de combustibil, ceea ce este normal.
- În cazul înghețului, la temperaturi scăzute, după ce securizarea autovehiculului este dezactivată, ciocăniți ușor capacul rezervorului de combustibil și acesta se va deschide. Este un fenomen normal.
- Dacă se revarsă combustibil în timpul alimentării, ștergeți-l imediat pentru a evita deteriorarea suprafeței vopselei autovehiculului.
- În timpul condusului, în cazul în care capacul rezervorului de combustibil nu este închis, conduceți autovehiculul într-o zonă sigură și opriți-l, apoi închideți din nou capacul.
- Dacă securizarea autovehiculului nu este dezactivată, nu împingeți niciodată capacul rezervorului de combustibil cu forță, deoarece acest lucru îi poate cauza deteriorarea componentelor.

**AVERTISMENT**

- Înainte de alimentare, opriți autovehiculul și închideți toate portierele și geamurile.
- Nu inhalați combustibilul vaporizat, deoarece acesta conține substanțe care sunt dăunătoare pentru sănătate.
- Capacul rezervorului de combustibil trebuie să fie bine fixat pentru a preveni vărsarea de combustibil, provocând un accident.
- Deoarece benzina este extrem de inflamabilă, fumatul este interzis în timpul alimentării și nu trebuie să existe alte scântei sau flăcări deschise.
- Nu scoateți rapid capacul rezervorului de combustibil atunci când îl deschideți. Pe vreme caldă, în cazul în care capacul este îndepărtat brusc, vapori de combustibil cu presiune ridicată pot fi expulzați din gâtul de umplere, care pot provoca vătămări corporale.
- După ce ieșiți din autovehicul și înainte de a deschide capacul rezervorului de combustibil, atingeți o suprafață metalică nevopsită pentru a descărca orice electricitate statică. Este important să descărcați electricitatea statică înainte de alimentare, deoarece scântele rezultate din electricitatea statică pot cauza aprinderea vaporilor de combustibil în timpul alimentării.
- Nu încercați continuarea alimentării cu combustibil după ce pistolul de combustibil este oprit automat! În caz contrar, rezervorul de combustibil poate fi prea plin, determinând revărsarea combustibilului, ceea ce poate cauza cu ușurință incendii, explozii și vătămări grave.



### 4-1. Pornirea autovehiculului

Înainte de pornirea autovehiculului ..... 122

Alimentarea cu energie a autovehiculului ..... 122

Înteruperea alimentării cu energie a autovehiculului..... 123

Întreținerea automată a motorului ..... 124

### 4-2. Transmisia

Transmisia automată ..... 125

Modul de condus ..... 127

### 4-3. Sistemul de direcție

Sistemul de servodirecție electrică (EPS)..... 128

### 4-4. Sistemul de frânare

Sistemul frânei de parcare electrice (EPB) ..... 129

Sistemul de parcare automată (AUTO HOLD) ..... 132

Frâna de picior ..... 133

Descrierea funcționării sistemului de frânare ..... 134

### 4-5. Airbag (SRS)

Airbag (SRS)..... 134

## 4. CONDUCEREA AUTOVEHICULULUI

### 4-1. Pornirea autovehiculului

#### Înainte de pornirea autovehiculului

1. Verificați autovehiculul dându-i un ocol înainte de a urca în el;
2. Reglați poziția scaunului, unghiul spătarului, înălțimea tetierei și unghiul volanului;
3. Reglați unghiul oglinzilor retrovizoare interioare și exterioare;
4. Prindeți centurile de siguranță;
5. Confirmați că frâna de parcare este acționată și că poziția treptei de viteză este P;
6. Cu autovehiculul alimentat, verificați dacă marorii de avertizare și alte indicatoare de pe panoul de bord sunt normale; dacă sunt anormale, contactați imediat un service autorizat pentru inspecție și reparații;
7. Purtați cheia inteligentă asupra dvs. sau țineți-o în autovehicul, astfel încât să poată fi detectată în mod normal. Apăsăți pedala de frână pentru a porni autovehiculul, iar indicatorul verde „READY” de pe instrumentarul de bord rămâne aprins.

#### Alimentarea cu energie a autovehiculului

##### Alimentarea normală

Deblocați autovehiculul, deschideți portiera șoferului, iar autovehiculul este alimentat automat.

##### CITIȚI

Autovehiculul este echipat cu un sistem de blocare în cazul detectării consumului de alcool, care trebuie instalat la o stație de service post-vânzare autorizată.

##### ATENȚIE

După pornirea autovehiculului, nu utilizați aparatele electrice ale acestuia pentru mult timp. Atunci când este indicată o baterie descărcată, încărcați la timp sau utilizați motorul pentru a încărca prin pornirea autovehiculului, în caz contrar, autovehiculul ar putea să nu pornească. În cazul în care autovehiculul nu pornește din cauza descărcării majore a bateriei de alimentare, acesta poate fi repornit prin conectarea cablului de încărcare. Dacă tot nu poate fi pornit, vă rugăm să contactați un atelier de service autorizat.

##### Pornirea normală

Cu autovehiculul pornit, având cheia inteligentă asupra dvs., urcați în autovehicul și apăsați pedala de frână pentru a l-porni autovehiculul. Indicatorul verde „READY” de pe instrumentarul de bord rămâne aprins.

##### CITIȚI

Atunci când autovehiculul este în starea READY, motorul este silențios. Asigurați-vă că schimbătorul de viteze este mutat în poziția P înainte de a părăsi sau de a bloca autovehiculul.

**Pornirea în situații de urgență**

În cazul în care bateria cheii inteligente este descărcată sau semnalul este grav perturbat, autovehiculul nu poate fi pornit. Porniți-l urmând acești pași:

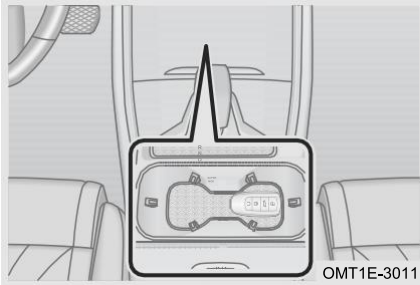

Așezați cheia inteligentă în cutia de depozitare a consolei centrale auxiliare, cu fața în sus (așa cum se arată în figură), apăsați pedala de frână pentru a porni autovehiculul, iar indicatorul verde „READY” de pe instrumentarul de bord rămâne aprins.

**⚠ ATENȚIE**

- Evitați mersul la ralanti al motorului pentru o perioadă îndelungată pe cât posibil.
- La pornirea autovehiculului, nu apăsați pedala de accelerație.
- Nu porniți motorul rece la turație mare sau sub sarcină mare (este normal ca motorul să funcționeze la turație mare atunci când bateria de alimentare a autovehiculului este epuizată și autovehiculul este pornit în modul Sport).

**⚠ AVERTISMENT**

- Se recomandă să lăsați motorul la ralanti pentru scurt timp sau să conduceți la viteză redusă pentru o anumită distanță după ce ați rulat motorul la turație mare sau sub sarcină mare pentru o perioadă îndelungată.
- Nu atingeți componentele fierbinți (cum ar fi motorul, țeava de eșapament, radiatorul) imediat după oprirea motorului, deoarece se pot produce arsuri.
- Se interzice staționarea pe frunze uscate, fân sau alte materiale inflamabile ori să lăsați autovehiculul la ralanti pentru o perioadă îndelungată. Când motorul este în funcțiune sau autovehiculul este oprit, temperatura ridicată a țevii de eșapament poate provoca un incendiu.
- Încetiniți cât mai mult posibil înainte de oprirea forțată a alimentării, deoarece puterea sistemului de asistență la frânare și de control al volanului se va pierde, rezultând un efort mai mare la apăsarea pedalei de frână și o rotire mai grea a volanului. În caz contrar, se pot produce vătămări corporale.

**Întreruperea alimentării cu energie a autovehiculului****Întreruperea normală a alimentării**

Metoda 1: Cu autovehiculul pornit, scaunul șoferului neocupat, cele patru portiere închise și schimbătorul de viteze în poziția P, efectuați operațiunea de blocare a autovehiculului, iar alimentarea autovehiculului este oprită.

## 4. CONDUCEREA AUTOVEHICULULUI

Metoda 2: Cu autovehiculul în starea READY, portiera șoferului deschisă, scaunul șoferului neocupat, schimbătorul de viteze în poziția P, comutați autovehiculul în starea de alimentare, închideți cele portiere uși și efectuați operațiunea de blocare a autovehiculului. Alimentarea autovehiculului este oprită.

### Buton de întrerupere a alimentării

Atunci când autovehiculul se află într-o stare staționară pentru o perioadă îndelungată, întrerupeți alimentarea prin intermediul butonului de întrerupere a alimentării autovehiculului aflat pe afișajul unității principale pentru a reduce irosirea energiei autovehiculului.



Când autovehiculul se află într-o stare staționară și schimbătorul de viteze este în poziția P/N, apăsați butonul de întrerupere a alimentării autovehiculului și confirmați întreruperea în conformitate cu indicațiile de pe unitatea principală. Alimentarea autovehiculului este oprită.

### Întreruperea automată a alimentării

Cu autovehiculul pornit, scaunul șoferului neocupat, cele patru portiere închise și schimbătorul de viteze în poziția P, alimentarea autovehiculului este oprită automat după aproximativ 90 de minute de parcare.

#### ATENȚIE

După oprirea autovehiculului, șoferul trebuie să poziționeze întotdeauna schimbătorul de viteze în poziția P prin intermediul butonului P înainte de a coborî, apoi să deschidă portiera și să coboare după ce a determinat finalizarea parcării, pentru a preveni deplasarea accidentală a autovehiculului.

#### AVERTISMENT

- Nu atingeți componentele fierbinți (cum ar fi motorul, țeava de eșapament, radiatorul) imediat după oprirea motorului, deoarece se pot produce arsuri.
- Se interzice staționarea pe frunze uscate, fân sau alte materiale inflamabile ori să lăsați autovehiculul la ralanti pentru o perioadă îndelungată. Când motorul este în funcțiune sau autovehiculul este oprit, temperatura ridicată a țevii de eșapament poate provoca un incendiu.

### Întreținerea automată a motorului

Pentru a menține motorul în stare bună pentru o perioadă îndelungată de neutilizare, motorul va funcționa automat timp de câteva minute la intervale prestabilite. Mementoul corespunzător „Engine enters auto maintenance mode” (Motorul intră în modul de întreținere automată) va fi afișat pe instrumentarul de bord și va dispărea automat după 5 secunde.

 CITIȚI

Nu opriți motorul în timpul întreținerii automate a motorului. Întreținerea automată nu va fi posibilă atunci când nivelul de combustibil este prea scăzut.

## 4-2. Transmisie

## Transmisia automată

**Funcționarea transmisiei automate**

Transmisia automată face parte din transmisia automată controlată electronic cu moduri de schimbare manuală și automată.



## Metoda de operare

Pasul 1: Apăsați complet pedala de frână, apoi comutați schimbătorul de viteze din poziția P în poziția D;

Pasul 2: Eliberați frâna de parcare manual sau automat și eliberați pedala de frână pentru a conduce autovehiculul încet.

 CITIȚI

Apăsați butonul P de pe schimbătorul de viteze pentru a comuta în poziția P. Împingeți schimbătorul de viteze înainte și înapoi pentru a comuta în alte poziții (R, N, D).

**Introducere privind poziția schimbătorului de viteze**

Următoarele informații vă vor ajuta să înțelegeți scopul și procedurile de funcționare ale diferitelor trepte de viteză, pentru a face o alegere corectă în funcție de necesitatea reală în timpul funcționării.

Treaptă de viteză	Funcție
Poziția P (Parcare)	Aceasta este poziția de parcare. Roțile motoare sunt blocate mecanic. Motorul poate fi pornit.
Poziția R (Marșarier)	Acesta este o poziție R. Luminile pentru marșarier se vor aprinde și sistemul de asistență la parcare se va activa.
Poziția N (Neutră)	Acesta este o poziție neutră. Se utilizează pentru oprirea la ralanti de scurtă durată.
Poziția D (Înaintare)	Aceasta este o treaptă de mers înainte. Schimbați automat treptele de viteză de înaintare în funcție de sarcina motorului și de viteza autovehiculului.

## 4. CONDUCEREA AUTOVEHICULULUI

### ATENȚIE

- Nu utilizați niciodată poziția P în locul frânei de parcare.
- Nu lăsați autovehiculul în poziția N. În caz contrar, transmisia va fi deteriorată.
- Nu schimbați niciodată în poziția P când autovehiculul nu este oprit stabil. Acest lucru poate duce la un sunet anormal sau la deteriorarea transmisiei.
- Nu mutați schimbătorul de viteze din poziția D în timp ce autovehiculul se deplasează înainte. În caz contrar, transmisia poate fi deteriorată.
- Nu mutați schimbătorul de viteze din poziția R în timp ce autovehiculul se deplasează înapoi. În caz contrar, transmisia poate fi deteriorată.
- Atunci când autovehiculul funcționează defectuos din cauza bateriei insuficiente, chiar și apăsând pedala de frână, trecerea la altă poziție din P este imposibilă. Contactați cât mai curând posibil un atelier de service autorizat pentru inspecție și reparații.
- Când viteza autovehiculului atinge o anumită valoare, schimbătorul de viteze nu poate fi comutat între D și R prin acționarea manetei. Scopul este de a vă asigura siguranța la volan. Nu ezitați să utilizați opțiunea.

### AVERTISMENT

- Nu tractați autovehiculul pe o distanță lungă sau la o viteză mare. Pentru informații detaliate despre tractarea autovehiculului, consultați secțiunea „Tractarea autovehiculului”.
- Atunci când schimbătorul de viteze este în poziția N, asigurați-vă că frâna de parcare este aplicată sau că pedala de frână este apăsată, în caz contrar se poate produce un accident.

### Modul de siguranță

Când apare o defecțiune în sistemul de transmisie, modul de siguranță va fi activat automat. În același timp, se aprinde indicatorul galben  de pe instrumentarul de bord, transmisia nu va funcționa normal, iar autovehiculul va încetini și va fi condus la viteză redusă.

### ATENȚIE

Conducusul pe distanțe lungi nu este permis în modul de siguranță. În caz contrar, transmisia poate fi deteriorată. Mergeți imediat la un atelier de service autorizat pentru inspecție și reparații.

## Modul de condus

## Moduri de condus (metoda 1)

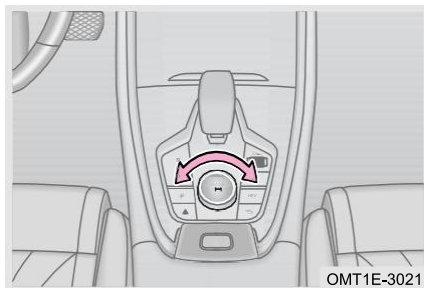

OMT1E-3021

Pasul 1: Porniți autovehiculul în modul ON și mențineți-l staționar sau asigurați o conducere sigură;

Pasul 2: Rotiți butonul „MODE” pentru a comuta între NORMAL/SPORT/ECO. Pictograma modului corespunzător de pe instrumentarul de bord se va aprinde pentru a vă anunța că modul de condus a fost comutat cu succes.

## Moduri de condus (metoda 2)



OMT1E-3027

Pasul 1: Porniți autovehiculul în modul ON și mențineți-l staționar sau asigurați o conducere sigură;

Pasul 2: Rotiți butonul „MODE”, iar unitatea audio principală afișează ecranul modului de condus;

Pasul 3: faceți clic pe NORMAL/SPORT/ECO pe ecranul modului de condus. Pictograma modului corespunzător de pe instrumentarul de bord se va aprinde pentru a vă anunța că modul de condus a fost comutat cu succes.

## Introducere privind modul de condus

Următoarele informații vă vor ajuta să înțelegeți scopul diferitelor moduri de condus, care pot fi selectate în funcție de diferitele condiții de drum.

Modul de condus	Funcție
Modul NORMAL	Modul NORMAL integrează performanța de putere și economia autovehiculului și este potrivit pentru diferite suprafețe de drum.
Modul ECO	Modul ECO îmbunătățește economia de combustibil a autovehiculului și este potrivit pentru drumurile plane și dure, cum ar fi drumurile urbane și șoselele asfaltate.
Modul SPORT	Modul SPORT îmbunătățește performanța de putere a autovehiculului și atinge un nivel mai ridicat al vitezei de răspuns și al experiențelor de condus. Este potrivit pentru drumurile plane cu mai puține vehicule și o distanță lungă de condus (cum ar fi autostrăzile).

## 4. CONDUCEREA AUTOVEHICULULUI

### CITIȚI



- În modul ZĂPADĂ/NOROI/OFF ROAD, sistemul de oprire-pornire la ralanti este oprit în mod implicit.
- ACC care corespunde modului ECO accelerează ușor, iar ACC care corespunde modului SPORT accelerează mai rapid.

### 4-3. Sistemul de direcție

#### Sistemul de servodirecție electrică (EPS)

EPS utilizează cuplul generat de motor ca sursă de energie a sistemului de direcție, în locul metodei de asistență utilizate în general la autovehicule, adică pompa hidraulică este acționată de motor.

#### **Auto-învățarea de către sistemul de servodirecție electrică (EPS)**

Dacă bateria autovehiculului este oprită și reconectată sau este pornită, ca urmare a inițializării unghiului sistemului de direcție electrică, indicatorul galben „!” de pe instrumentarul de bord clipește. Rotiți volanul la stânga și la dreapta în poziția maximă pentru a finaliza resetarea unghiului, iar indicatorul galben „!” de pe instrumentarul de bord se stinge.

### ATENȚIE

- Manipularea frecventă și rotirea volanului pe perioade îndelungate pot deteriora mecanismul din EPS.
- Când parcați sau conduceți cu viteză redusă, dacă volanul atinge sau aproape atinge poziția maximă de mai multe ori continuu, forța de acționare a volanului poate deveni mai mare. Se simte căldură la atingerea modulului de asistență electrică, ceea ce este normal. Acest lucru se datorează în principal funcției de protecție termică a EPS. În acest caz, nu mai rotiți volanul și comutați alimentarea autovehiculului la modul OFF/ACC până când sistemul se răcește. Sistemul va reveni automat la normal.

#### **Indicatorul sistemului de servodirecție electrică (EPS)**

Când există o defecțiune, indicatorul galben „!” de pe instrumentarul de bord se aprinde.

### AVERTISMENT

După dezactivarea EPS, deși autovehiculul oferă în continuare posibilitatea de direcție convențională, acesta trebuie condus cu prudență. În această situație, mergeți cât mai curând posibil la un atelier de service autorizat pentru inspecție și reparații.

### Modul forței de direcție



EPS este echipat cu două moduri de forță de direcție (COMFORT/SPORT). Modul implicit al forței de direcție este modul COMFORT atunci când autovehiculul începe să funcționeze. În comparație cu modul Confort, forța de direcție a modului Sport este redusă, iar mâna se simte calmă.

#### CITIȚI

Modul forței de direcție poate fi corelat cu modul de rulare. După corelare, forța de direcție este COMFORT în modul NORMAL al autovehiculului (dacă face parte din dotare)/modul ECO, în timp ce forța de direcție este SPORT în modul SPORT al autovehiculului. După dezasociere, forța de direcție poate fi setată separat la SPORT/COMFORT. Funcția nu este standard. Consultați configurația autovehiculului real.

### 4-4. Sistemul de frânare

#### Sistemul frânei de parcare electrice (EPB)

Sistemul EPB este o tehnologie care integrează frânarea temporară în timpul condusului și frânarea de lungă durată după oprire, și implementează frâna de parcare prin control electronic. Această tehnologie înlocuiește frâna de mână tradițională.

#### Metode de utilizare



Acționarea manuală a frânei de parcare: Porniți autovehiculul, apăsați pedala de frână și apăsați butonul frânei de parcare pe ecranul glisant al sistemului unității principale. Indicatorul roșu „(P)” de pe instrumentarul de bord se stinge, indicând faptul că funcția frânei de parcare a fost eliberată.

Când funcția frânei de parcare este eliberată, apăsați butonul frânei de parcare. Indicatorul roșu „(P)” de pe instrumentarul de bord rămâne aprins, indicând faptul că funcția frânei de parcare este activată.

## 4. CONDUCEREA AUTOVEHICULULUI



Apăsați pedala de frână și parcați autovehiculul. Pentru a comuta schimbătorul de viteze în poziția P, indicatorul roșu „(P)” de pe instrumentarul de bord rămâne aprins, indicând că funcția de parcare este activată.

### Eliberarea automată a frânei de parcare

- Cuplați centura de siguranță a șoferului și închideți portiera șoferului. Când autovehiculul este comutat de la P la D/R pe drum plan, frâna de parcare electrică este eliberată automat, iar indicatorul roșu „(P)” de pe instrumentarul de bord se stinge.
- Cu autovehiculul oprit pe o pantă, cu centura de siguranță a șoferului cuplată și cu portiera șoferului închisă, atunci când schimbătorul de viteze este comutat de la P la D/R, apăsați puternic pedala de accelerație. Frâna de parcare poate fi eliberată automat numai atunci când forța de conducere este mai mare decât forța de alunecare.

### ⚠ ATENȚIE

- Când efectuați eliberarea automată a frânei de parcare electrice, cuplați centura de siguranță a șoferului și închideți portiera șoferului. Dacă nu faceți acest lucru, condițiile de eliberare automată a frânei de parcare nu sunt îndeplinite.
- Când activați și eliberați frâna de parcare electrică, se poate auzi un sunet ca de șuierat din partea din spate a autovehiculului. Acesta este sunetul de funcționare emis de frâna de parcare și este normal.
- În timp ce apăsați pedala de frână pentru eliberarea sau aplicarea frânei de parcare, pedala de frână poate împinge ușor în sus sau în jos; trebuie doar să apăsați bine frâna.
- Frâna de parcare electrică nu poate fi eliberată atunci când bateria este descărcată, iar cablurile de pornire de la o sursă externă pot fi utilizate pentru a porni motorul. Pentru detalii, consultați „Pornirea motorului de la o sursă externă”.
- Dacă autovehiculul rulează din inerție după oprire pentru scurt timp, sistemul va crește automat forța de parcare pentru a-l menține în siguranță. Atunci când forța de frânare crește, sistemul emite un sunet de funcționare. Acest lucru este normal.

### ⚠ AVERTISMENT

Pentru a evita mișcarea accidentală a autovehiculului, în starea Auto Hold, confirmați poziția schimbătorului înainte de a apăsa pedala de accelerație pentru a porni.

### ■ Funcționarea frânei de urgență

În cazul în care frâna de picior nu funcționează, apăsați continuu butonul P din partea dreaptă a schimbătorului pe coloană pentru a acționa forțat frâna de parcare. În procesul de frânare de urgență, indicatorul roșu „(P)” de pe

instrumentarul de bord clipește. Eliberați butonul P pentru a ieși din frânarea de urgență.

**AVERTISMENT**

- Atunci când funcția de frânare de urgență este activată, aceasta va zumzăi. Acest lucru este normal.
- Când se aplică frânarea de urgență, frâna de parcare electrică va aplica frâna la o decelerare constantă care este deviată din decelerarea dorită de șofer și distanța de frânare va fi diferită.
- Utilizați această funcție cu prudență în timpul condusului normal. Pasagerii nu trebuie să atingă butonul accidental în timpul condusului. În caz contrar, se poate provoca un accident.
- Atunci când frâna de picior nu funcționează sau pedala de frână este blocată, funcția de frânare de urgență poate fi utilizată în caz de urgență. Sistemul ESP și componentele sale nu pot depăși limita fizică a tracțiunii rutiere. Activarea funcției de frânare de urgență atunci când conduceți pe un drum sinuos, periculos, cu trafic intens sau pe vreme severă poate duce la derapare, alunecare laterală sau tragere într-o parte. Aveți grijă să nu provocați un accident.

## 4. CONDUCEREA AUTOVEHICULULUI

### Indicatorul sistemului de parcare automată (AUTO HOLD)

Funcția Auto Hold este utilizată pentru a preveni deplasarea autovehiculului atunci când acesta este staționar și pornește.



Condiții de activare a funcției Auto Hold: Autovehiculul este pornit, portiera șoferului este închisă corespunzător și centura de siguranță a șoferului este cuplată.

Pornirea funcției Auto Hold: Când sunt îndeplinite condițiile pentru funcția Auto Hold, efectuați o operație de glisare în jos pe ecranul unității principale și apăsați butonul Auto Hold pentru a activa această funcție. Indicatorul alb „(P)” de pe instrumentarul de bord se aprinde și sistemul intră în modul Auto Hold.

Activarea funcției Auto Hold:

- Când funcția Auto Hold este pornită și sunt îndeplinite condițiile de funcționare a acesteia, schimbătorul de viteze este în poziția D, apăsați pedala de frână pentru a încetini și opri autovehiculul. Funcția Auto Hold este activată, iar indicatorul verde „(P)” se aprinde.
- Apăsați pedala de frână cu autovehiculul staționar. Atunci când sunt îndeplinite condițiile de funcționare pentru Auto Hold și funcția Auto Hold este pornită, funcția este activată automat, iar indicatorul verde „(P)” se aprinde.

Oprirea funcției Auto Hold:

- Când funcția Auto Hold este pornită, faceți clic pe butonul Auto Hold de pe ecranul meniului rapid pentru a dezactiva această funcție, iar sistemul părăsește modul Auto Hold.
- Când funcția Auto Hold este activată, faceți clic pe butonul Auto Hold de pe ecranul meniului rapid pentru a opri această funcție. Indicatorul verde „(P)” de pe instrumentarul de bord se stinge. Sistemul părăsește modul Auto Hold și comută la sistemul frânei de parcare electrice pentru parcare.

Eliberarea funcției Auto Hold:

- Atunci când autovehiculul aplică frâna Auto Hold, șoferul își cuplează centura de siguranță, închide portiera și apasă pedala de accelerație. Sistemul detectează intenția șoferului de a pleca și funcția Auto Hold va fi eliberată automat. Pe o pantă, este necesară o tracțiune mai mare pentru a evita alunecarea.

**⚠ ATENȚIE**

- Dacă portiera șoferului nu este închisă sau centura de siguranță a șoferului nu este cuplată, sistemul Auto Hold nu poate fi activat.
- După activarea funcției Auto Hold, sistemul Auto Hold va opri automat autovehiculul după ce autovehiculul se oprește complet cu ajutorul frânei de picior, dar schimbătorul de viteze este încă în poziția D. Se recomandă comutarea în poziția N pentru parcări scurte și în poziția P pentru parcări de lungă durată.
- Când funcția Auto Hold este pornită, deschideți portiera șoferului sau decuplați centura de siguranță a șoferului pentru a ieși din funcția Auto Hold. Închideți portiera sau cuplați din nou centura pentru a reporni funcția.
- Când funcția Auto Hold este activată, decuplați centura de siguranță a șoferului sau deschideți portiera șoferului pentru a comuta funcția Auto Hold la parcare electrică.
- Opriți funcția Auto Hold înainte de a intra într-o spălătorie auto.
- Parcați întotdeauna autovehiculul în mod corect, în conformitate cu normele de siguranță și aveți grijă să nu vă răniți și să nu accidentați pietoni.
- Dacă pedala de accelerație este apăsată foarte încet, eliberarea automată a funcției Auto Hold este întârziată. Acest lucru este normal.

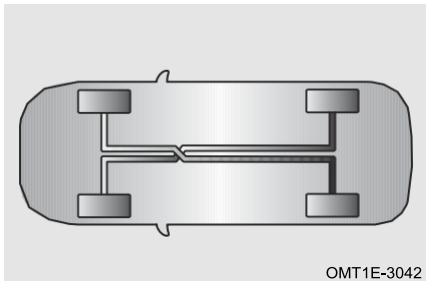
**Frâna de picior**

OMT1E-3042

Sistemul de frânare adoptă un aranjament de tip X, un sistem de frânare cu circuit dublu. Sistemul este un sistem hidraulic cu două subsisteme independente. Dacă unul dintre subsisteme cedează, celălalt sistem poate îndeplini în continuare funcția de frânare. Cu toate acestea, forța de apăsare a pedalei de frână va fi mai mare decât de obicei, precum și distanța de frânare, iar indicatorul de defecțiune a sistemului de frânare se aprinde. Mergeți imediat la un atelier de service autorizat pentru inspecție și reparații.

**⚠ AVERTISMENT**

Nu conduceți autovehiculul în condițiile în care funcționează un singur sistem de frânare. Contactați imediat un atelier de service autorizat pentru inspecție și reparații.

**■ Indicator de funcționare defectuoasă a sistemului de frânare**

Când există o defecțiune la sistemul de frânare, indicatorul „(I)” de pe instrumentarul de bord rămâne aprins. Există o defecțiune în sistemul de frânare, verificați nivelul lichidului de frână.

## 4. CONDUCEREA AUTOVEHICULULUI

Adăugați lichid de frână atunci când nivelul este mai mic decât linia MIN. Dacă motivul nu poate fi determinat, mergeți cât mai curând posibil la un atelier de service autorizat pentru inspecție și reparații.

### Descrierea funcționării sistemului de frânare

- Este normal ca sistemul de frânare să scoată uneori un sunet de funcționare. Dar dacă se aud zgomote de fricțiune a metalului sau un fluierat pentru mult timp, garniturile de frână pot fi foarte uzate. Contactați imediat un atelier de service autorizat pentru înlocuire.
- Dacă la frânare se simt vibrații sau trepidații constante prin volan, contactați un atelier de service autorizat pentru inspecție și reparații cât mai curând posibil.
- Garnitura de frână nouă necesită o perioadă de rodaj pentru a obține un efect optim de frânare. Efectul de frânare în primii 200 km nu este optim. În acest caz, apăsați pedala de frână mai puternic pentru a compensa efectul de frânare.
- Starea de uzură a garniturii de frână depinde în mare măsură de condițiile de drum și de stilul de condus. Pentru autovehiculele utilizate în principal în traficul urban, pornirea și oprirea frecventă vor înrăutăți starea de funcționare a garniturii de frână. Prin urmare, mergeți la un atelier de service autorizat conform kilometrajului de întreținere specificat pentru a verifica grosimea garniturilor de frână sau pentru a le înlocui dacă este necesar.
- La coborârea unei pante, treceți la o treaptă inferioară de viteză pentru a utiliza la maximum efectul de frânare al motorului și pentru a evita utilizarea continuă a frânelor. În caz contrar, frânele se pot supraîncălzi și distanța de frânare se va prelungi, iar în cazuri grave, frânele își pot pierde temporar eficiența.
- O frână umedă poate cauza o decelerare anormală a autovehiculului sau tragerea într-o parte la frânare. Apăsați ușor pedala de frână pentru a testa eficacitatea frânelor. După trecerea prin apă adâncă, mențineți o viteză sigură a autovehiculului și apăsați ușor pedala de frână până când funcția de frânare este restabilă.

### 4-5. Airbag (SRS)

#### Airbag (SRS)

În caz de coliziune frontală/ laterală gravă, atunci când sunt îndeplinite condițiile de declanșare, airbagurile (SRS) se declanșează și funcționează împreună cu centurile de siguranță pentru a proteja ocupanții din autovehicul. Airbagurile (SRS) pot distribui mai uniform forța de impact în părțile superioare ale corpului ocupanților, astfel încât corpul acestora să se miște încet și chiar să se oprească, reducând astfel riscul de rănire a ocupanților și a șoferului. După declanșarea airbagului (SRS) portierele se deblochează automat, iar luminile interioare și luminile de avarie se aprind.

## Pozițiile airbagului (SRS)

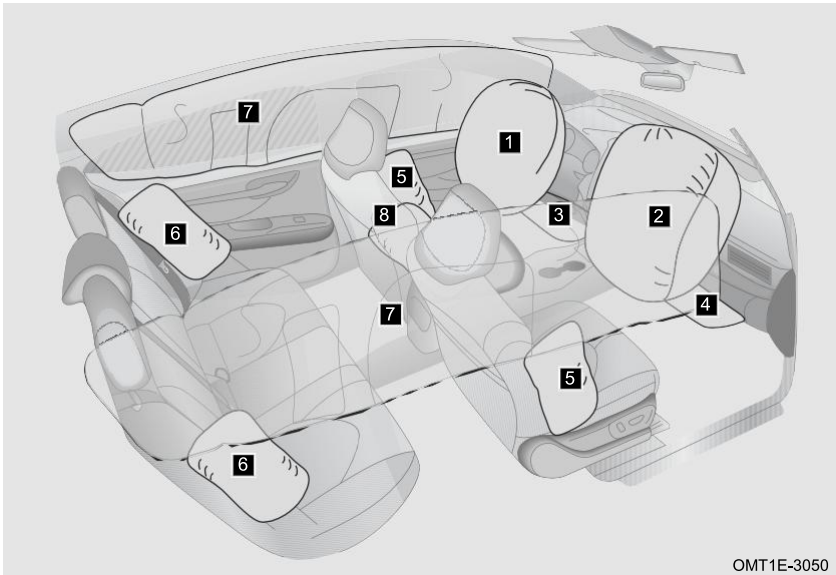

OMT1E-3050

**1** Airbag frontal pentru șofer

**2** Airbag frontal pentru pasagerul din față.

**3** Airbag pentru genunchii șoferului (dacă face parte din dotare)

**4** Airbag pentru genunchii pasagerului din față (dacă face parte din dotare)

**5** Airbag lateral pentru pasagerul din față (dacă face parte din dotare)

**6** Airbag lateral pentru scaunul de pe al doilea rând (dacă face parte din dotare)

**7** Airbag lateral de tip cortină (dacă face parte din dotare)

**8** Airbag central (dacă face parte din dotare)

## Utilizarea corectă a airbagului (SRS)

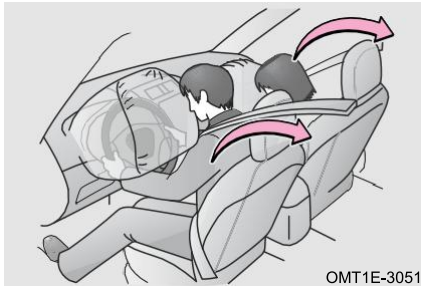

OMT1E-3051

În cazul unei coliziuni frontale grave, airbagul frontal al șoferului și airbagul frontal al pasagerului din față funcționează împreună cu centura de siguranță pentru a ajuta la reducerea rănilor la cap sau la piept ale șoferului și pasagerului din față cauzate de lovirea componentei interioare (airbagul frontal al pasagerului din față poate fi activat chiar dacă nu există niciun ocupant pe scaunul pasagerului).

## 4. CONDUCEREA AUTOVEHICULULUI

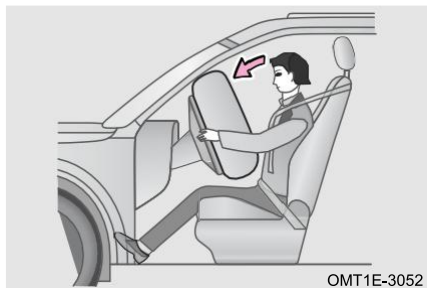

OMT1E-3052

Airbag-ul (SRS) funcționează împreună cu centura de siguranță pentru a proteja siguranța șoferului și a pasagerilor. Cu toate acestea, airbagul nu înlocuiește centura de siguranță. În plus, airbagul (SRS) se va declanșa numai când gradul de coliziune al autovehiculului atinge condiția de proiectare. În unele coliziuni, centura de siguranță este singurul dispozitiv de protecție. Purtarea centurii de siguranță în timpul unei coliziuni poate ajuta la reducerea riscului de a lovi obiecte din interiorul autovehiculului sau de aruncare din autovehicul și poate proteja în mod eficient șoferii și ocupanții. Prin urmare, toate persoanele din autovehicul trebuie să poarte centurile de siguranță în mod corect. Airbagurile (SRS) și centurile de siguranță pot oferi protecție numai adulților și nu sunt concepute pentru a proteja bebelușii și copiii mici.

Airbag-ul (SRS) va genera o forță considerabilă în momentul declanșării. Pentru a evita rănirea cauzată de declanșarea airbagului (SRS), șoferul și ocupanții trebuie să adopte o poziție corectă de ședere, să poarte corect centura de siguranță și să își ajusteze poziția scaunului, să nu se apropie niciodată prea mult de airbag (SRS), cum ar fi așezarea pe marginea scaunului sau înclinarea corpului înainte. Pentru autovehiculele echipate cu airbag lateral pentru scaunul din față (dacă face parte din dotare) și airbag lateral de tip cortină (dacă face parte din dotare), asigurați-vă că membrele superioare sunt la o distanță suficientă de partea laterală a autovehiculului pentru a evita rănirea în timpul declanșării.

### ATENȚIE

- Airbagul (SRS) nu poate proteja partea inferioară a corpului ocupantului.
- Airbagul (SRS) se va contracta rapid după declanșare, ceea ce evită blocarea vederii înainte a șoferului.
- Părțile conexe ale airbagului (SRS) vor genera căldură după declanșare. Nu atingeți imediat părțile conexe ale airbagului (SRS) pentru a evita rănirea.
- Airbagul (SRS) nu este un dispozitiv reutilizabil. Odată ce airbagul (SRS) este declanșat, părțile conexe ale airbagului (SRS) trebuie înlocuite.
- Dacă zonele în care sunt stocate airbagurile (SRS), cum ar fi volanul și panoul de instrumente, sunt deteriorate sau crăpate, mergeți la un atelier de service autorizat pentru înlocuire cât mai curând posibil.
- Declanșarea și contractia airbagului (SRS) se realizează într-un timp scurt și nu poate proteja împotriva unui al doilea impact care poate avea loc ulterior.
- Airbagul (SRS) nu este proiectat pentru coliziuni din spate, pentru coliziuni frontale ușoare sau pentru răsturnarea autovehiculului și nu funcționează atunci când autovehiculul este frânat în caz de urgență.
- Airbagurile (SRS) eliberează ceva fum și pulberi după declanșare. Pentru persoanele cu astm sau alte probleme respiratorii, sistemul respirator ar putea fi stimulat. Prin urmare, toate persoanele aflate în autovehicul trebuie să coboare cât mai curând posibil sau să deschidă geamurile pentru a respira aer curat și să solicite tratament medical, dacă este necesar.

### AVERTISMENT

- Husa scaunului nu trebuie să blocheze airbagul lateral (dacă face parte din dotare) în timpul utilizării, deoarece, în cazul unui accident, airbagul lateral (dacă face parte din dotare) nu se va ridica după umflare, ceea ce va reduce protecția pasagerilor.
- Pentru curățarea airbagului (SRS) trebuie utilizată o cârpă moale și uscată sau o cârpă umezită cu apă. Evitați pătrunderea de lichide în airbag (SRS), deoarece aceasta poate afecta grav funcționarea normală a airbagului (SRS).
- Dacă există apă în autovehicul, airbagul (SRS) poate fi deteriorat. Chiar dacă nu există nicio coliziune în acest moment, airbagul se poate declanșa accidental. Oprțiți imediat motorul și deconectați cablul negativ al bateriei. Nu încercați să porniți motorul. Contactați imediat un atelier de service autorizat pentru inspecție și reparații.

### Indicatorii airbagului (SRS)

Indicatorul roșu „ ” de pe instrumentarul de bord se aprinde în caz de defecțiune, fiind utilizat pentru a avertiza șoferul că airbagul (SRS) este defect. Mergeți cât mai curând posibil la un atelier de service autorizat pentru inspecție și reparații.

## 4. CONDUCEREA AUTOVEHICULULUI

### Condiții de funcționare a airbagului (SRS)

Condițiile de declanșare a airbagului (SRS) nu depind de viteza de deplasare a autovehiculului, ci depind de obiect, de direcția coliziunii și de viteza autovehiculului ca urmare a unei coliziuni. Este posibil ca airbagurile (SRS) să nu se declanșeze atunci când impactul coliziunii este absorbit sau dispersat în corp; cu toate acestea, airbagul (SRS) poate funcționa uneori în funcție de starea impactului în timpul unui accident. Prin urmare, condițiile de declanșare a airbagului (SRS) nu ar trebui să fie judecate în funcție de starea de avarie a autovehiculului.

Chiar dacă airbagul (SRS) nu este declanșat, o coliziune poate deteriora airbagul (SRS) din autovehicul. Airbagul (SRS) poate să nu funcționeze corect dacă este deteriorat și nu va putea să vă protejeze pe dvs. și pe ceilalți ocupanți în cazul unei alte coliziuni, acest lucru conducând la accidente și vătămări corporale. Pentru a vă asigura că airbagul (SRS) se poate declanșa corect în caz de coliziune, mergeți cât mai curând posibil la o service autorizată pentru inspecție și reparații.

- Condiții în care airbagul (SRS) se poate declanșa, altele decât o coliziune

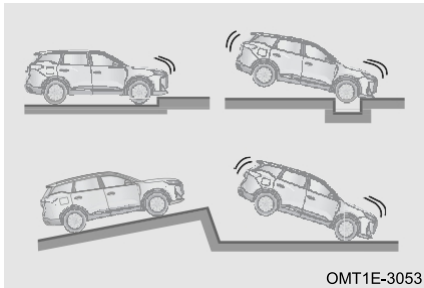

Airbagul frontal al șoferului și airbagul frontal al pasagerului din față se pot declanșa dacă se produce un impact la partea inferioară a autovehiculului.

- Condiții în care airbagul (SRS) se poate declanșa în cazul unei coliziuni

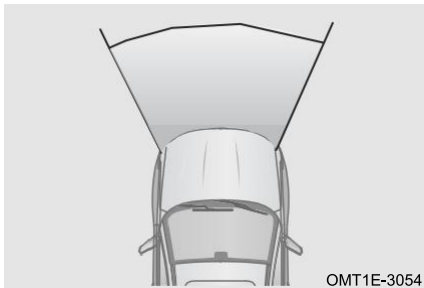

Condiții de funcționare: În general, în caz de coliziune frontală, airbagul frontal al șoferului și airbagul frontal al pasagerului din față se vor declanșa dacă decelerația autovehiculului depășește nivelul pragului proiectat.

### ■ Condiții în care airbagul (SRS) s-ar putea să nu se declanșeze în cazul unei coliziuni

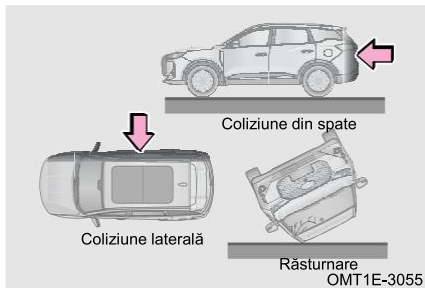

Este posibil ca airbagul frontal al șoferului și airbagul frontal al pasagerului din față să nu se declanșeze dacă autovehiculul este implicat într-o coliziune laterală sau din spate, dacă se răstoarnă sau dacă este implicat într-o coliziune frontală la viteză redusă.

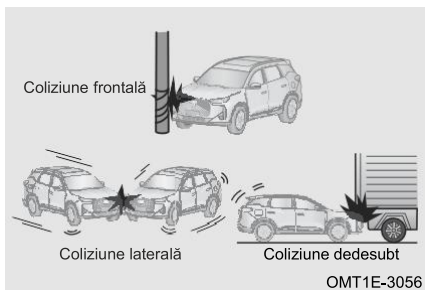

Este posibil ca airbagul frontal al șoferului și airbagul frontal al pasagerului din față să nu se declanșeze dacă partea din față a autovehiculului lovește un stâlp de telegraf, trece pe sub un camion sau în cazul unei coliziuni laterale înclinate.

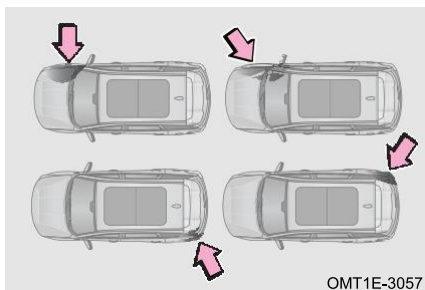

Este posibil ca airbagul lateral al scaunului din față (dacă face parte din dotare) și airbagul lateral de tip cortină (dacă face parte din dotare) să nu se declanșeze dacă autovehiculul face obiectul unei coliziuni din lateral, în partea din spate a anvelopei din spate sau al unei coliziuni laterale la anumite unghiuri față de caroserie.

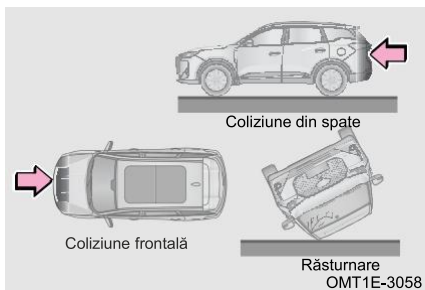

Este posibil ca airbagul lateral al scaunului din față (dacă face parte din dotare) și airbagul lateral de tip cortină (dacă face parte din dotare) să nu se declanșeze dacă autovehiculul face obiectul unei coliziuni frontale sau din spate, al unei răsturnări sau al unei coliziuni laterale la viteză redusă.

## 4. CONDUCEREA AUTOVEHICULULUI

### Precauții pentru airbag (SRS)



Păstrați întotdeauna liberă calea de declanșare a airbagului (SRS). Este interzis să plasați orice obiect (cum ar fi telefonul mobil) între ocupant și airbag (SRS) și să fixați sau să plasați orice obiect pe sau în apropierea capacului airbagului (SRS). Dacă există un obiect între ocupant și airbag (SRS), airbagul (SRS) s-ar putea să nu se declanșeze conform traiectoriei proiectate sau airbagul (SRS) poate împinge obiectul spre corpul ocupantului, provocând vătămări grave sau chiar decesul.



Nu stați pe marginea scaunului și nu vă sprijiniți de panoul de instrumente.



Nu permiteți unui copil să stea în fața airbagului frontal al pasagerului din față sau să stea pe genunchii pasagerului din față.

## 4. CONDUCEREA AUTOVEHICULULUI



Nu vă sprijiniți de portieră, de montantul A, montantul B sau montantul C.

Nu permiteți nimănui să stea ghemuit pe scaunul pasagerului spre portieră sau să își pună capul ori mâinile în afara autovehiculului.



Nu atașați nimic sau nu sprijiniți nimic de zone precum planșa de bord, volanul și porțiunea inferioară a planșei de bord. Aceste obiecte se pot transforma în proiectile atunci când airbagul frontal al șoferului sau airbagul frontal al pasagerului din față se declanșează.

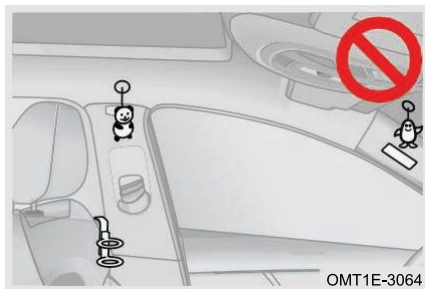

Nu atașați nimic la zone cum ar fi portiera, parbrizul, geamul portierelor, montantul A, montantul B, montantul C, șina laterală a acoperișului și mânerul de asistență.

Nu loviți sau nu aplicați o forță excesivă în zona componentelor airbagului (SRS). În caz contrar, aceasta poate cauza defectarea airbagului (SRS).

## 4. CONDUCEREA AUTOVEHICULULUI

### **Înlocuirea componentelor airbagului (SRS)**

Părțile conexe ale airbagului (SRS) trebuie înlocuite la 10 ani de la data achiziționării autovehiculului. Pentru a vă asigura că airbagul (SRS) vă poate asigura siguranța în mod normal, vă rugăm să mergeți întotdeauna la un atelier de service autorizat pentru a înlocui părțile conexe ale airbagului (SRS) în termenul specificat.

Asigurați-vă că noul proprietar cunoaște configurația airbagului (SRS) și data de înlocuire a airbagului (SRS) din acest autovehicul atunci când autovehiculul este vândut.

### **Modificarea și eliminarea componentelor airbagului (SRS)**

Nu eliminați autovehiculul sau nu acționați următoarele componente fără permisiunea atelierului de service autorizat, deoarece se pot produce accidente și vătămări corporale:

1. Modificarea sistemului de suspensie al autovehiculului.
2. Modificarea barei de protecție față a autovehiculului, etc.
3. Modificarea portierelor sau a panoului de protecție al portierei și a panoului de protecție al montantului B, etc.
4. Instalarea, demontarea, dezasamblarea și repararea airbagurilor (SRS).
5. Repararea, modificarea, îndepărtarea sau înlocuirea volanului, a instrumentarului de bord, a planșei de bord și a scaunelor.

5-1. Sistemul de asistență privind limita de viteză (SLA)	Sistemul de prevenire a părăsirii benzii de rulare (LDP) .....	159
Sistemul de asistență privind limita de viteză (SLA) (dacă face parte din dotare) .....	Sistemul de asistență la menținerea benzii de rulare în situații de urgență (ELK) .....	145
5-2. Sistemul vitezei de croazieră (dacă face parte din dotare)	5-6. Sistemul de detectare a unghiului mort (BSD) (dacă face parte din dotare)	
Controlul adaptiv al vitezei de croazieră (ACC) (dacă face parte din dotare) .....	Sistemul de detectare a unghiului mort (BSD) .....	145
Funcția de control al vitezei (SCF) (dacă face parte din dotare) .	Sistemul de avertizare privind portiera deschisă (DOW) .....	151
Sistemul de alertă inteligentă privind viteza (ISAS) (dacă face parte din dotare) .....	Sistemul de alertă de trafic transversal în spate (RCTA) (dacă face parte din dotare) .....	164
Limitator activ de viteză (ASL) (dacă face parte din dotare) .....	Sistemul de frânare la trafic transversal în spate (RCTB) (dacă face parte din dotare) .....	165
5-3. Sistemul de asistență la blocaje în trafic (TJA)/sistemul integrat de asistență pentru viteza de croazieră (ICA) (dacă face parte din dotare)	Sistemul de avertizare pentru coliziune din spate (RCW) .....	165
Sistemul de asistență la blocaje în trafic (TJA)/sistemul integrat de asistență pentru viteza de croazieră (ICA) .....	5-7. Sistemul de asistență pentru siguranța la volan	153
Sistemul inteligent de evitare a coliziunilor (IES) (dacă face parte din dotare) .....	Sistemul Head Up Display (HUD) (dacă face parte din dotare) .....	165
5-4. Sistemul de asistență la coborâre (HDC)	Sistemul de avertizare privind plecarea vehiculului din față (DAI) (dacă face parte din dotare) .....	167
Sistemul de asistență la coborâre (HDC) .....	5-8. Sistemul de frânare automată de urgență (AEB) / Sistemul de avertizare pentru coliziune frontală (FCW) (dacă face parte din dotare)	155
5-5. Sistemul de asistență la menținerea benzii de rulare	Sistemul de frânare automată de urgență (AEB) / Sistemul de avertizare pentru coliziune frontală (FCW) .....	167
Sistemul de asistență la menținerea benzii de rulare (dacă face parte din dotare) .....	5-9. Sistemul de monitorizare a presiunii în anvelope (TPMS)	157
Sistemul de avertizare la părăsirea benzii de rulare (LDW) .....	Sistemul de monitorizare a presiunii în anvelope (TPMS) .....	170

5-10. Sistemul de monitorizare a șoferului (DMS)	Noi setări pentru energie .....	186
Sistem de monitorizare a șoferului (DMS).....	Intensitatea de recuperare a energiei .....	188
	Modul de funcționare.....	189
5-11. Sistemul de asistență la parcare	Dispozitivul de încărcare .....	193
Sistemul de monitor cu vedere panoramică (AVM) (dacă face parte din dotare).....	Operațiunea de încărcare.....	196
Sistemul radarului de parcare (dacă face parte din dotare).....	Blocarea electronică a prizei de încărcare c.a. ....	201
5-12. Sistemul de frânare la coliziune multiplă (MCB)	Eliberarea manuală a pistolului de încărcare (numai pentru încărcarea c.a.).....	202
Sistemul de frânare la coliziune multiplă (MCB).....	Măsuri de precauție la încărcare .....	203
5-13. Sistemul de control al forței de frânare	Sunet de avertizare a pietonilor la viteză mică .....	204
Sistemul de control electronic al stabilității (ESP) .....	5-15. Confidențialitatea datelor	
Sistemul anti-blocare la frânare (ABS) .....	Sistemul de avertizare cu privire la starea de oboseală și la lipsa de atenție a șoferului (DDAW).....	205
Funcție extinsă (dacă face parte din dotare) .....	Sistemul avansat de asistență pentru conducătorul auto (ADAS) .....	205
5-14. Sistemul autovehiculului electric Plug-in Hybrid (PHEV)	Apel de urgență (eCall) .....	205
Bateria de alimentare.....		

### 5-1. Sistemul de asistență privind limita de viteză (SLA)

Sistemul de asistență privind limita de viteză (SLA) (dacă face parte din dotare)

SLA detectează informațiile privind indicatoarele de limitare a vitezei de pe drum în direcția de mers, le combină cu informațiile privind limita de viteză a sistemului de navigație și utilizează informațiile finale privind limita de viteză pentru a reaminti șoferului să acorde atenție diferitelor reglementări actuale privind limita de viteză rutieră sub formă de imagine, sunet, etc., pentru a menține viteza legală și a respecta legislația rutieră locală.



După ce SLA detectează informațiile privind indicatoarele de limitare a vitezei de pe drum în direcția de mers și le combină cu informațiile privind limita de viteză din sistemul de navigație, indicatorul „120” de pe instrumentarul de bord se aprinde. Dacă viteza depășește limita de viteză curentă cu 5 km/oră, se va auzi un sunet de avertizare 1 dată.

#### CITIȚI

SLA poate fi setat în sistemul audio. Pentru detalii, consultați secțiunea „Sistemul audio”.

#### Limitări funcționale

■ Este posibil ca SLA să nu fie capabil să le recunoască în următoarele situații

1. Indicatoare decolorate.
2. Indicatoare în curbă.
3. Indicatoare rotite sau deteriorate.
4. Indicatoare la înălțime pe autostradă.
5. Indicatoare care sunt acoperite integral sau parțial sau a căror poziție nu poate fi găsită cu ușurință.
6. Indicatoare acoperite total sau parțial de îngheț, zăpadă, praf.

#### AVERTISMENT

Sistemul SLA care se bazează pe camera multifuncțională cu vedere frontală este afectat de vreme și lumină, astfel încât funcția nu este adecvată pentru toate condițiile.

### 5-2. Sistemul vitezei de croazieră (dacă face parte din dotare)

Sistemul de control adaptiv al vitezei de croazieră (ACC) (dacă face parte din dotare)

ACC poate menține viteza setată de șofer și, de asemenea, poate să urmărească autovehiculul din față la o distanță de siguranță setată.

### Butonul sistemului de control adaptiv al vitezei de croazieră (ACC)

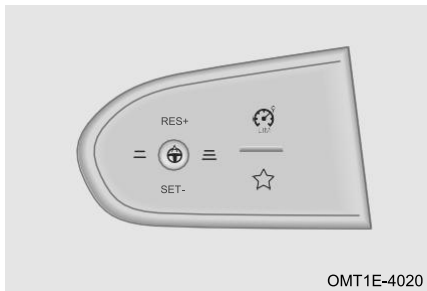

Butonul principal „”:

Activarea/ieșirea din funcție: Când ACC se află în starea preliminară de croazieră sau în cea de croazieră, apăsați scurt butonul principal pentru a activa/ieși din ACC;

Comutarea modului: Când ACC se află în starea preliminară de croazieră sau în cea de croazieră ori sistemul TJA/ICA se află în starea de preactivare sau activată, țineți apăsat butonul principal pentru a comuta între modulele ACC și TJA/ICA.

Buton de limitare activă a vitezei „” : Activați/dezactivați limitarea activă a vitezei.

Buton de creștere a distanței de urmărire „” : Crește distanța de urmărire.

Buton de reducere a distanței de urmărire „” : Reduce distanța de urmărire.

Butonul „RES+” : Rezumă sistemul de control adaptiv al vitezei de croazieră și reglează valoarea vitezei.

Butonul „SET-” : Accesează sistemul de control adaptiv al vitezei de croazieră, limitarea activă a vitezei și reglează valoarea vitezei.

#### CITIȚI

RES+ și SET- sunt butoane comune pentru ACC și ASL.



### Condiții de activare a sistemului de control adaptiv al vitezei de croazieră (ACC)



1. Schimbătorul de viteze este în poziția D.
2. Capota nu este deschisă.
3. Limitatorul activ al vitezei nu este activat.
4. Portiera șoferului este închisă.
5. Centura de siguranță a șoferului este cuplată.
6. Frâna de parcare nu este acționată.
7. Sistemul anti-blocare la frânare nu este activat.
8. Sistemul electronic de control al stabilității este pornit.
9. Sistemul electronic de control al stabilității nu este activat.
10. Sistemul de control al coborârii în pantă nu este pornit.
11. Pedala de frână nu este apăsată (în timpul rulării).
12. Viteza autovehiculului este mai mare de 15 km/h sau un obiect este recunoscut în față.

### Metode de utilizare

- Accesați sistemul de control adaptiv al vitezei de croazieră

Porniți autovehiculul în modul ON. Atunci când sunt îndeplinite condițiile de activare, acesta va intra automat în starea preliminară de croazieră. Indicatorul gri „” de pe instrumentarul de bord rămâne aprins;

Metoda 1: În starea preliminară de croazieră, când viteza autovehiculului depășește 15 km/h, apăsați butonul „SET” sau „” pentru a seta viteza curentă drept viteză de croazieră și pentru a intra în starea de croazieră. Indicatorul verde „” de pe instrumentarul de bord rămâne aprins.

Metoda 2: În starea preliminară de croazieră, când viteza autovehiculului este mai mică de 15 km/h, apăsați butonul „SET” sau „” pentru a seta viteza de 15 km/h drept viteză de croazieră și pentru a intra în starea de croazieră. Indicatorul verde „” de pe instrumentarul de bord rămâne aprins.

Metoda 3: În ciclul curent de pornire, apăsați butonul „RES+” după ieșirea din ACC, setați ultima viteză de croazieră setată și intrați în starea de croazieră. Indicatorul verde „” de pe instrumentarul de bord rămâne aprins.

### CITIȚI

- ACC se părăsește atunci când se activează limitatorul activ al vitezei.
- Atunci când există un autovehicul în fața autovehiculului dvs. pe aceeași bandă, iar viteza de deplasare nu depășește viteza setată a autovehiculului, sistemul ACC va controla autovehiculul pentru a urmări autovehiculul din față.
- Atunci când nu există niciun autovehicul în față pe aceeași bandă sau există, dar viteza de deplasare este mai mare decât viteza setată, autovehiculul dvs. va circula la viteza setată.
- Când aplicați frâna de parcare, intrați în starea preliminară de croazieră și apăsați butonul „SET-”, instrumentarul de bord va indica „Please depress accelerator pedal to activate adaptive cruise control system” (Apăsați pedala de accelerație pentru a activa sistemul de control adaptiv al vitezei de croazieră) și atunci trebuie să apăsați ușor pedala de accelerație pentru a activa ACC în conformitate cu solicitarea.

### ■ Ieșirea din sistemul de control adaptiv al vitezei de croazieră

Atunci când apar una sau mai multe dintre următoarele situații în procesul de croazieră, sistemul ACC va fi părăsit

1. Capota este deschisă.
2. Apăsați pedala de frână.
3. Apăsați butonul „”.
4. Portiera șoferului este deschisă.
5. Centura de siguranță a șoferului nu este cuplată.
6. Trageți în sus butonul frânei electrice de parcare.
7. Sistemul anti-blocare la frânare acționează.
8. Schimbătorul de viteze este în altă poziție decât D.
9. Sistemul de frânare automată de urgență acționează.
10. Porniți sistemul HDC.
11. Sistemul electronic de control al stabilității acționează.

12. Sistemul electronic de control al stabilității nu este pornit.

13. Șoferul apasă pedala de accelerație pentru mai mult de 15 minute.

După reluarea condițiilor de mai sus care determină ieșirea din funcție, apăsați butonul „RES+”. Se intră în starea de croazieră și se reia starea setată înainte de ieșire.

### ■ Setarea vitezei

Apăsați scurt butonul „RES+” în timpul procesului de croazieră, iar viteza setată a autovehiculului va crește cu 1 km/h.

Apăsați lung butonul „RES+” în timpul procesului de croazieră și viteza setată a autovehiculului va crește cu 5 km/h. Când viteza autovehiculului depășește 90 km/h, viteza setată a autovehiculului va crește cu 10 km/h.



Apăsați scurt butonul „SET-” în timpul procesului de croazieră, iar viteza setată a autovehiculului va scădea cu 1 km/h.

Apăsați lung butonul „SET-” în timpul procesului de croazieră și viteza setată a autovehiculului va scădea cu 5 km/h. Când viteza autovehiculului depășește 90 km/h, viteza setată a autovehiculului va scădea cu 10 km/h.

### CITIȚI

- Pentru ACC, setarea celei mai mici viteze este de 30 km/h, iar cea mai mare este de 150 km/h.
- Viteza va fi mai mică decât viteza setată atunci când urcați o pantă și va fi puțin mai mare decât viteza setată atunci când coborâți o pantă.

### Distanța de urmărire

Apăsați butonul „”/„” în procesul de croazieră, reglați distanța de urmărire, care este împărțită în 5 niveluri, de la distanță minimă la distanță maximă.

### CITIȚI

- Distanța de siguranță se modifică în funcție de viteză și crește odată cu îmbunătățirea vitezei.
- În modul de distanță minimă, distanța dintre autovehicul și autovehiculul din față va fi destul de mică în timpul urmăririi la viteză redusă. Din motive de siguranță, selectați distanță maximă pentru a urmări autovehiculul din față pe un drum alunecos.
- În timpul urmăririi autovehiculului din față și al reducerii distanței, ESP frânează continuu, iar motorul va genera un sunet de funcționare atunci când se rotește. Acest lucru este normal și puteți conduce liniștiți.

### AVERTISMENT

- Șoferul trebuie să controleze autovehiculul, să opereze după cum este necesar în permanență, pentru a evita pericolul.
- Vă rugăm să rețineți că orice comportament de conducere trebuie să respecte toate regulile de trafic.

### Depășire

Apăsați pedala de accelerație pentru a depăși viteza stabilită în procesul de croazieră. După eliberarea pedalei de accelerație, controlul va reveni la starea anterioară. În timpul depășirii, dacă autovehiculul este prea aproape de autovehiculul din față, instrumentarul de bord va afișa mesajul „Please take over the vehicle by driver” „Autovehiculul trebuie să fie preluat de către șofer” însoțit de un sunet de avertizare urgent pentru a-i reaminti șoferului să evite pericolele.

### Sistemul de asistență inteligentă pentru controlul vitezei în curbă (CSA)

Reduce viteza atunci când autovehiculul intră în curbă în procesul vitezei de croazieră, ceea ce ajută șoferul să parcurgă curba în siguranță.

#### AVERTISMENT

- Șoferul trebuie să controleze autovehiculul și să parcurgă curba cât mai încet posibil.
- În timpul intrării în curbă, din cauza limitării țintei de detectare a sondei radar, este posibil ca autovehiculul din față aflat pe același traseu să nu fie detectat la timp, ceea ce necesită ca șoferul să fie pregătit să preia controlul autovehiculului în orice moment.

### Oprirea și pornirea funcției

În timpul urmării autovehiculului din față în modul ACC și viteza acestuia scade până la oprire, și autovehiculul dvs. își va reduce viteza până la oprire. După oprire:

1. Dacă autovehiculul din față pornește în decurs de 3 secunde și autovehiculul dvs. pornește în mod automat.
2. Dacă autovehiculul din față se oprește pentru mai mult de 3 secunde și pornește în decurs de 3 secunde până la 10 minute, șoferul trebuie să apese ușor pedala de accelerație pentru a activa ACC.
3. Când autovehiculul se oprește timp de maximum 10 minute, șoferul își decuplează centura de siguranță sau deschide portiera șoferului, EPB este activat automat pentru parcare.
4. Când autovehiculul se oprește pentru mai mult de 10 minute, autovehiculul va ieși din ACC, iar EPB va fi activat automat și se va parca.

#### AVERTISMENT

În timpul urmării autovehiculului din față, acordați întotdeauna atenție dacă instrumentarul de bord afișează autovehiculul țintă din față. Dacă instrumentarul de bord nu afișează ținta din față, înseamnă că ținta din fața sistemului ACC a fost pierdută, iar autovehiculul va începe să accelereze în funcție de viteza setată.

### Precauții pentru controlul adaptiv al vitezei de croazieră

1. ACC nu poate încălca legile fizicii și are anumite limitări. Șoferul trebuie să păstreze întotdeauna controlul asupra autovehiculului și să fie pe deplin responsabil pentru acesta.
2. Dacă autovehiculul este extrem de aproape de un autovehicul de pe benzile adiacente, ACC poate selecta acel autovehicul drept țintă de urmărire.

## 5. SISTEME DE ASISTENȚĂ PENTRU CONDUCĂTORUL AUTO

- ACC nu poate răspunde la obiecte și autovehicule staționare, la autovehicule care traversează, la autovehicule care vin din sens opus, la pietoni, biciclete și animale.
- Atunci când oprește autovehiculul pentru scurt timp în modul ACC, șoferul trebuie să confirme că nu există obstacole sau alți participanți la trafic, cum ar fi pietoni, biciclete și animale în fața autovehiculului.
- Când ACC prezintă o defecțiune, indicatorul galben „” de pe instrumentarul de bord se aprinde. În situația în care ACC se defectează, mergeți cât mai curând posibil la un atelier de service autorizat pentru inspecție și reparații.
- În timp ce ACC controlează autovehiculul, nu călcați niciodată din greșeală pe pedala de accelerație, deoarece ACC nu va aplica frâna autovehiculului. Șoferul trebuie să fie întotdeauna pregătit să frâneze activ pentru a asigura siguranța autovehiculului.
- ACC poate realiza doar o frânare limitată. În cazul în care autovehiculul din față frânează brusc, un alt șofer apare brusc în fața autovehiculului, autovehiculul schimbă brusc banda în spatele unui alt autovehicul, ACC nu poate răspunde sau reacționa la autovehiculul din față care devine prea lent și, în acest caz, șoferul trebuie să preia controlul autovehiculului la timp.
- Șoferul trebuie să ajusteze distanța corespunzătoare față de autovehiculul din față în funcție de fluxul de trafic și de condițiile meteorologice și este responsabil pentru asigurarea faptului că autovehiculul poate opri în siguranță în orice moment. În condiții meteorologice nefavorabile (ploaie, zăpadă, ceață, etc.), este posibil ca ACC să nu recunoască autovehiculul din față. În acest caz, ACC trebuie să fie oprit.
- ACC este adecvat pentru utilizarea pe autostrăzi și șosele în stare bună și nu este recomandat pentru utilizarea pe drumuri urbane, drumuri înguste, drumuri de munte, pe dealuri, în tuneluri, etc. Dacă utilizați ACC în curbă, este posibil să pierdeți autovehiculul țintă din față sau să întârziati selectarea țintei din cauza limitării razei de detecție a senzorului; în acest caz, ACC va controla autovehiculul pentru a accelera la viteza setată.
- În timpul procesului de urmărire a autovehiculului din față până la oprire, este posibil ca ACC să nu poată recunoaște capătul autovehiculului, ci partea inferioară sau superioară a acestuia (cum ar fi puntea din spate a unui camion cu șasiu mai înalt, partea superioară a unei remorci cu platformă mai joasă). În aceste cazuri, sistemul nu poate asigura o distanță de oprire corespunzătoare sau poate chiar duce la coliziune. Prin urmare, șoferul trebuie să supravegheze autovehiculul și să fie pregătit să preia controlul asupra autovehiculului în orice moment în timpul acestui proces.
- Doi senzori de radar și camera se află în zona din față a autovehiculului și în spatele parbrizului. Vă rugăm să rețineți că vederea senzorului nu trebuie să fie acoperită de reziduuri, iar partea frontală sau zonele înconjurătoare nu trebuie modificate sau decorate cu cadre pentru plăcuțe de înmatriculare, etc. În special, atunci când senzorul este complet acoperit de zăpadă, funcția ACC va fi părăsită. Performanța sistemului poate fi redusă sau funcția sa eșuează din cauza vibrațiilor senzorului sau a unei coliziuni. În această situație, mergeți cât mai curând posibil la un atelier de service autorizat pentru recalibrarea senzorilor.

Precauțiile menționate mai sus nu abordează toate circumstanțele care pot afecta funcționarea normală a sistemului. Funcția sistemului poate să nu producă efectul așteptat din alte motive. Șoferul trebuie să își asume întotdeauna întreaga responsabilitate pentru controlul autovehiculului, în orice moment.

### Funcția de control al vitezei (SCF) (dacă face parte din dotare)

Când autovehiculul este în starea de croazieră (ACC sau TJA/ICA), această funcție poate îmbunătăți siguranța, reduce riscul de depășire a vitezei/de puncte de penalizare și reduce povara asupra șoferului prin recepționarea informațiilor privind indicatoarele de limitare a vitezei de pe drumul din direcția de mers, detectate de SLA și le combină cu informațiile privind limita de viteză din sistemul de navigație. Atunci când șoferul apasă butonul „SET” pe fereastra pop-up privind limita de viteză, funcția utilizează valoarea limitei de viteză SLA drept viteză de croazieră țintă pentru a controla autovehiculul.

#### CITIȚI

Dacă șoferul nu confirmă în prima fereastră pop-up, o altă fereastră pop-up va apărea după 1 minut; ulterior, nu va mai fi afișată nicio fereastră pop-up până la apariția noului semn de limitare a vitezei (care nu este același cu cel anterior).

### Condiții de activare a funcției de control al vitezei (SCF)

Pentru ca sistemul SCF să se activeze, trebuie îndeplinite următoarele condiții:

1. SLA este pornit.
2.  $30 \text{ km/h} \leq \text{valoarea limitei de viteză a sistemului SLA} \leq 120 \text{ km/h}$ .
3. Valoarea limitei de viteză a SLA - viteza de croazieră setată a autovehiculului nu este mai mică de 20 km/h.
4. ACC este activat.
5. Viteza setată de sistemul ACC  $>$  valoarea limită de viteză a SLA.

### Sistemul de alertă inteligentă privind viteza (ISAS) (dacă face parte din dotare)

Atunci când autovehiculul se află în starea de croazieră (ACC sau TJA/ICA), sistemul funcției de control al vitezei (SCF) detectează informațiile privind indicatoarele de limitare a vitezei de pe drumul din direcția de mers și le integrează cu informațiile privind limita de viteză din sistemul de navigație. La apăsarea butonului DOWN (Jos) în timpul apariției mesajului privind limita de viteză, valoarea limitei de viteză a sistemului de asistență privind limita de viteză (SLA) este utilizată ca viteză de croazieră țintă. Starea de control al vitezei de croazieră pentru autovehicul poate îmbunătăți siguranța și reduce riscul de exces de viteză/de puncte de penalizare, precum și povara asupra șoferului.

#### CITIȚI

- Sistemul inteligent de control al vitezei poate fi setat în sistemul audio. Pentru detalii, consultați secțiunea „Sistemul audio”.
- Dacă șoferul nu confirmă în prima fereastră pop-up, o altă fereastră pop-up va apărea după 1 minut; ulterior, nu va mai fi afișată nicio fereastră pop-up până la apariția noului semn de limitare a vitezei (care nu este același cu cel anterior).

### ATENȚIE

Sistemul inteligent de control al vitezei este doar o funcție de asistență pentru conducătorul auto și nu poate înlocui complet frânarea activă și vizualizarea de către șofer. Acțiunea normală a acestei funcții poate fi afectată de factori precum blocarea camerei frontale sau a radarului, informații incorecte sau lipsa limitei de viteză de pe hartă, condiții rutiere complexe, vreme rea și alte condiții. În orice caz, șoferul trebuie să acorde o atenție activă vitezei autovehiculului și să o controleze, mai degrabă decât să se bazeze pe controlul sistemului.

#### ■ Condiții de activare a sistemului inteligent de control al vitezei

Pentru ca sistemul inteligent de control al vitezei să se activeze, trebuie îndeplinite următoarele condiții:

- SLA este pornit.
- $30 \text{ km/h} \leq \text{valoarea limitei de viteză a sistemului SLA} \leq 120 \text{ km/h}$ .
- Valoarea limitei de viteză a SLA este cu  $20 \text{ km/h}$  mai mare sau mai mică decât viteza de croazieră setată a autovehiculului.
- ACC este activat.
- $\text{Setați viteza ACC} > \text{valoarea limită de viteză a SLA}$ .



### Limitator activ de viteză (ASL) (dacă face parte din dotare)



#### Introducere

Șoferul conduce autovehiculul la viteza limită stabilită.

#### Metodă de utilizare

##### ■ Accesarea limitării active a vitezei

Pasul 1: Porniți autovehiculul în modul ON și apăsați butonul „” pentru a intra în starea preliminară de limitare a vitezei. Indicatorul „” de pe instrumentarul de bord rămâne aprins;



Pasul 2: Cu motorul oprit sau cu viteza autovehiculului  $< 30 \text{ km/h}$ , apăsați butonul „” pentru a intra în starea de limitare a vitezei. Indicatorul „” de pe instrumentarul de bord rămâne aprins, iar viteza implicită setată pentru autovehicul este de  $30 \text{ km/h}$ ;



Pasul 3: În procesul de limitare a vitezei, dacă viteza autovehiculului este cuprinsă între  $30 - 200 \text{ km/h}$ , apăsați butonul „” pentru a seta viteza curentă drept viteză limită pentru a intra în starea de limitare a vitezei.

Indicatorul „” de pe instrumentarul de bord rămâne aprins.

##### ■ Părăsirea limitării active a vitezei

Apăsați butonul „” pentru a ieși din starea de limitare a vitezei și pentru a intra în starea preliminară de croazieră. Indicatorul „” de pe instrumentarul de bord rămâne aprins.

Apăsați butonul „” pentru a ieși din starea de limitare a vitezei. Indicatorul „” de pe instrumentarul de bord se stinge.

Apăsați butonul „” pentru a ieși din starea de limitare a vitezei și pentru a intra în starea preliminară de croazieră. Indicatorul „” de pe instrumentarul de bord rămâne aprins.

### ■ Setarea vitezei

Apăsați butonul „RES +” în timpul procesului de limitare a vitezei, iar viteza setată a autovehiculului va crește cu 1 km/h.

Apăsați lung butonul „RES +” în timpul procesului de limitare a vitezei, iar viteza setată a autovehiculului va crește cu 5 km/h.

Apăsați butonul „SET-” în timpul procesului de limitare a vitezei, iar viteza setată a autovehiculului va scădea cu 1 km/h.

Apăsați lung butonul „SET-” în timpul procesului de limitare a vitezei, iar viteza setată a autovehiculului va scădea cu 5 km/h.

### Depășire

În procesul de limitare a vitezei, pentru a depăși sau în alte condiții de funcționare, apăsați complet pedala de accelerație pentru a intra în starea preliminară de limitare a vitezei. Indicatorul „” de pe instrumentarul de bord rămâne aprins.

După depășire, dacă viteza autovehiculului este mai mare decât viteza limită stabilită anterior, acesta

intră în starea preliminară de limitare a vitezei. Indicatorul „” de pe instrumentarul de bord rămâne aprins.

După depășire, dacă viteza autovehiculului este mai mică decât viteza limită setată anterior, se intră în starea de limitare a vitezei. Indicatorul „” de pe instrumentarul de bord rămâne aprins.

### 5-3. Sistemul de asistență la blocaje în trafic (TJA)/sistemul integrat de asistență pentru viteza de croazieră (ICA) (dacă face parte din dotare)

Sistemul de asistență la blocaje în trafic (TJA)/sistemul integrat de asistență pentru viteza de croazieră (ICA)

Sistemul de asistență la blocaje în trafic/sistemul integrat de asistență pentru viteza de croazieră detectează linia benzii de rulare prin intermediul camerei frontale pentru a efectua controlul vertical și orizontal al autovehiculului, oferind asistență la condus și reducând volumul de efort al șoferului în condiții de condus monoton sau trafic aglomerat.

#### Activarea sistemului de asistență la blocaje în trafic/sistemului integrat de asistență pentru viteza de croazieră

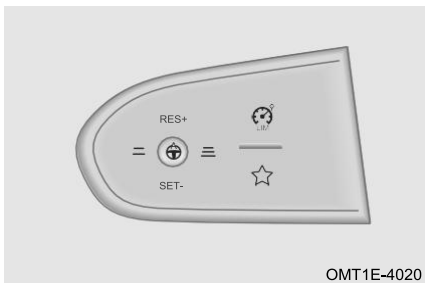

Butonul principal „”:

Activarea/ieșirea din funcție: Când TJA/ICA se află în starea preliminară de croazieră sau în cea de croazieră, apăsați scurt butonul principal pentru a activa/ieși din TJA/ICA;

Comutarea modului: Când ACC se află în starea preliminară de croazieră sau în cea de croazieră ori sistemul TJA/ICA se află în starea de preactivare sau activată, țineți apăsat butonul principal pentru a comuta între modurile ACC și TJA/ICA.

În cazul în care condițiile de activare a TJA/ICA nu sunt îndeplinite, indicatorul gri „⊕” de pe instrumentarul de bord rămâne aprins. În cazul în care condițiile de activare a TJA/ICA sunt îndeplinite, indicatorul albastru „⊕” de pe instrumentarul de bord rămâne aprins.

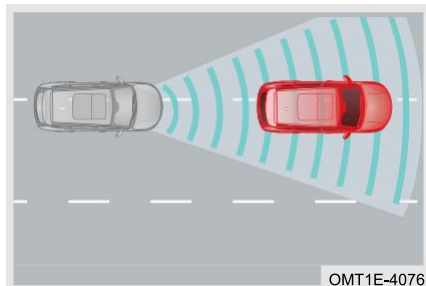

TJA se utilizează atunci când viteza autovehiculului este mai mică de 60 km/h: Autovehiculul va fi menținut aproape de centrul benzii. Dacă nu este detectată nicio linie de bandă, autovehiculul urmează autovehiculul din față drept țintă pentru condus. Dacă nu este detectată nici linia de bandă, nici un autovehicul țintă, TJA se va opri.

ICA se utilizează atunci când viteza este 60 km/h - 150 km/h: Autovehiculul va fi menținut aproape de centrul benzii. Dacă nu este detectată nicio linie de bandă, ICA se va opri, indiferent dacă există un autovehicul țintă în față.

### Limitări funcționale

■ Este posibil ca sistemul de asistență la blocaje în trafic/sistemul integrat de asistență pentru viteza de croazieră să nu funcționeze corect în următoarele condiții:

1. Volanul nu este ținut cu mâinile.
2. Luminile de semnalizare sunt aprinse.
3. Viteza autovehiculului este sub 1 km/h.
4. Luminile de avarie sunt aprinse.
5. Linia benzii de rulare nu este detectată.
6. Benzile de rulare sunt prea înguste sau prea largi.
7. Raza curbei benzii este prea mică.
8. Șoferul rotește volanul în mod activ.
9. Există orice condiție de ieșire pentru sistemul de control adaptiv al vitezei de croazieră.

### ⚠ AVERTISMENT

- Șoferul trebuie să controleze autovehiculul și să-l opereze după cum este necesar în permanență, pentru a evita pericolul.
- Sistemul de asistență la blocaje în trafic/sistemul integrat de asistență pentru viteza de croazieră doar vă oferă asistență. Este posibil să nu funcționeze corect în anumite condiții de rulare, condiții meteorologice, condiții de trafic sau condiții de drum.

### Precauții pentru sistemul de asistență la blocaje în trafic/sistemul integrat de asistență pentru viteza de croazieră

1. Sistemul de asistență la blocaje în trafic/sistemul integrat de asistență pentru viteza de croazieră este un sistem de asistență pentru conducătorul auto, care nu poate încălca legile fizicii și are anumite limitări.

Șoferul trebuie să păstreze întotdeauna controlul asupra autovehiculului și să fie pe deplin responsabil pentru acesta.

2. Controlul longitudinal al sistemului de asistență la blocaje în trafic/sistemului integrat de asistență pentru viteza de croazieră este efectuat de sistemul adaptiv de control al croazierei, iar controlul lateral este efectuat de sistemul de asistență pentru păstrarea benzii de rulare. Toate măsurile de precauție pentru sistemul de control adaptiv al vitezei de croazieră și pentru sistemul de asistență la păstrarea benzii de rulare sunt, de asemenea, aplicabile acestui sistem.
3. Sistemul de asistență la blocaje în trafic/sistemul integrat de asistență pentru viteza de croazieră nu oferă o funcție de conducere automată și nu permite conducerea fără a ține mâinile pe volan. Șoferul trebuie să controleze autovehiculul în orice moment pentru a asigura siguranța autovehiculului în situații cum ar fi virajele, traversarea, unirea benzilor de circulație și intrarea bruscă a unui autovehicul în față.
4. Performanța sistemului de asistență pentru ambuteiaje/sistemului integrat de asistență pentru viteza de croazieră este afectată de vreme, iluminare și definirea liniei benzii de rulare. Degradarea semnificativă a performanței sau chiar pierderea funcției are loc în situații precum lumini din spate, la apus, pe timp de noapte, când carosabilul este acoperit cu zăpadă și gheață și când liniile benzilor de rulare sunt neclare din cauza uzurii suprafeței.
5. Când sistemul de asistență la blocaje în trafic/sistemul integrat de asistență pentru viteza de croazieră funcționează defectuos, indicatorul galben „” de pe instrumentarul de bord rămâne aprins. În acest moment, sistemul de asistență la blocaje în trafic/sistemul integrat de asistență pentru viteza de croazieră nu funcționează. Vă rugăm să mergeți cât mai curând posibil la un atelier de service autorizat pentru inspecție și reparații.

Precauțiile menționate mai sus nu abordează toate circumstanțele care pot afecta funcționarea normală a sistemului. Funcția sistemului poate să nu producă efectul așteptat din alte motive. Șoferul trebuie să își asume întotdeauna responsabilitatea pentru controlul autovehiculului, în orice moment.

### Sistemul inteligent de evitare a coliziunilor (IES) (dacă face parte din dotare)

Sub controlul activ al TJA/ICA (conducerea pe bandă), atunci când viteza autovehiculului este cuprinsă între 60 și 130 km/h și autovehiculul este pe punctul de a depăși autovehiculele mai mari (cum ar fi camioane și autobuze) pe banda adiacentă, sistemul controlează în mod corespunzător mișcarea laterală a autovehiculului pentru a-l ține departe de autovehiculele mari până la finalizarea depășirii.

#### CITIȚI

Sistemul inteligent de evitare a coliziunilor poate fi setat în sistemul unității principale. Pentru detalii, consultați secțiunea „Sistemul unității principale”.

### 5-4. Sistemul de asistență la coborâre (HDC)

#### Sistemul de asistență la coborâre (HDC)



HDC poate ajuta autovehiculul să parcurgă în siguranță un drum abrupt în condiții controlate. După pornirea HDC, când autovehiculul coboară pe o pantă abruptă,

## 5. SISTEME DE ASISTENȚĂ PENTRU CONDUCĂTORUL AUTO

pentru autovehiculul cu transmisie automată, intervalul de control al vitezei este 10 - 35 km/h, iar pentru autovehiculul cu transmisie manuală, intervalul de control al vitezei este 14 - 35 km/h. Atunci când viteza inițială este mai mică decât viteza minimă, autovehiculul va controla implicit viteza minimă. Viteza actuală de control a autovehiculului poate fi mărită sau micșorată într-un anumit interval de viteză prin apăsarea pedalei de accelerație sau de frână.

### Comutarea sistemului de asistență la coborâre (HDC)



Când viteza autovehiculului este  $\leq 60$  km/h, apăsați butonul „” (indicatorul se aprinde) și HDC pornește. Când viteza vehiculului este  $> 60$  km/h sau apăsați din nou butonul „” (indicatorul se stinge), HDC se oprește.



#### ATENȚIE

- Înainte de a intra pe un drum abrupt, setați HDC astfel încât șoferul să poată manevra volanul fără a fi distras.
- Atunci când HDC funcționează, ABS va porni automat în cazul blocării anvelopelor.
- Când HDC funcționează, dacă o roată pierde contactul cu solul, forța de frânare va fi distribuită către roata cu coeficientul de aderență mai mare.
- HDC trebuie să aplice activ forța de frânare prin intermediul ESP. Sistemul va avea un sunet de funcționare hidraulică atunci când este în uz, ceea ce este un fenomen normal. Atunci când ESP nu funcționează, funcția HDC nu poate fi activată. Mergeți cât mai curând posibil la un atelier de service autorizat pentru inspecție și reparații.

#### AVERTISMENT

Șoferul trebuie să controleze autovehiculul, să opereze după cum este necesar în permanență, pentru a evita pericolul.

### Indicatorul sistemului de asistență la coborâre

Când este activat, indicatorul verde „” de pe instrumentarul de bord rămâne aprins. Când există o defecțiune, indicatorul galben „” de pe instrumentarul de bord rămâne aprins.

### 5-5. Sistemul de asistență la menținerea benzii de rulare

Sistemul de asistență la menținerea benzii de rulare (dacă face parte din dotare)

Sistemul de asistență la menținerea benzii de rulare include LDW, LDP și ELK, care pot ajuta șoferul să reducă accidentele rutiere cauzate de părăsirea benzii de rulare, îmbunătățind siguranța la volan.

#### CITIȚI

- Păstrați camera multifuncțională cu vedere frontală lipsită de obstacole (cum ar fi excremente de păsări, insecte și gheață, etc.).
- Linia benzii de rulare surprinsă de cameră: Poate detecta liniile albe continue, liniile albe punctate, liniile galbene continue, liniile galbene punctate și liniile duble continue.
- Este posibil ca sistemul să nu funcționeze în condiții meteorologice reci și nefavorabile, cum ar fi ploaie, zăpadă sau ceață, iar iluminarea cu contrast ridicat va afecta senzorul.
- Este posibil ca sistemul să nu funcționeze atunci când conduceți pe un drum de ciment.
- Este posibil ca sistemul să nu funcționeze atunci când conduceți într-o zonă de construcții rutiere.
- Este posibil ca sistemul să nu funcționeze atunci când conduceți pe drumuri inundate sau noroioase.
- Este posibil ca sistemul să nu funcționeze atunci când conduceți pe drumuri cu viraje strânse sau pe drumuri înguste.
- Sistemul va funcționa în mod normal numai pe drumurile cu două benzi libere.
- Atunci când este detectată o singură linie de bandă unilaterală, stabilitatea alarmei sistemului scade.
- Dacă senzorul este obstrucționat, este posibil ca sistemul să nu funcționeze.
- Senzorii pot identifica greșit marcasele temporare de construcție de pe șosea, etc. și pot emite din greșală alarme false.
- În cazul în care kitul de suspensie al autovehiculului dvs. nu este aprobat de noi, este posibil ca sistemul de asistență la păstrarea benzii de rulare să nu funcționeze corect.

#### AVERTISMENT

- Șoferul trebuie să controleze autovehiculul și să-l opereze după cum este necesar în permanență, pentru a evita pericolul.
- Sistemul de asistență la păstrarea benzii de rulare doar oferă asistență șoferului. Este posibil să nu funcționeze corect în anumite condiții de rulare, condiții meteorologice, condiții de trafic sau condiții de drum.

### Sistemul de avertizare la părăsirea benzii de rulare (LDW)

LDW detectează linia benzii de circulație cu ajutorul camerei multifuncționale frontale. Sistemul trimite o alarmă atunci când roata depășește linia benzii și autovehiculul iese de pe banda sa.



Porniți autovehiculul în modul ON și porniți sistemul LDW prin Sistem audio - Setări autovehicul - Asistență șofer și setați sensibilitatea și modul de alarmă.

### Activarea sistemului de avertizare la părăsirea benzii de rulare

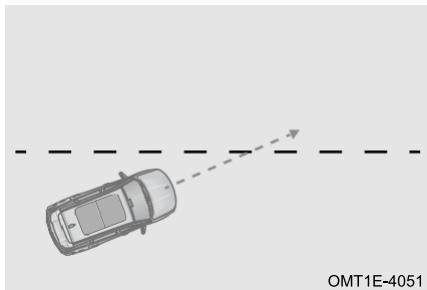



Când viteza crește la  $\geq 65$  km/oră, LDW intră în starea de activare; când viteza scade de la 65 km/h la 60 km/h, LDW intră în starea de pre-activare; când viteza este mai mică de 60 km/h, LDW este părăsit după 3 secunde.

### Indicatorul sistemului de avertizare la părăsirea benzii de rulare

Când există o defecțiune la pornire/funcționare limitată, indicatorul gri „” de pe instrumentarul de bord rămâne aprins.

Când este în stare de standby, indicatorul verde „” de pe instrumentarul de bord rămâne aprins.

Când este activat, indicatorul verde „” de pe instrumentarul de bord clipește. Când există o defecțiune, indicatorul galben „” de pe instrumentarul de bord rămâne aprins.

### Limitările funcției

■ Este posibil ca LDW să nu funcționeze corect în următoarele situații:

1. La schimbarea benzii de rulare.
2. La viraj cu viteză mare.
3. La apăsarea pedalei de accelerație cu forță excesivă.
4. La apăsarea pedalei de frână cu forță excesivă.
5. La aprinderea luminilor de avarie.
6. La aprinderea luminilor de semnalizare laterală la plecare.
7. Atunci când conduceți pe drumuri cu curbe strânse.
8. Când linia benzii de rulare este prea subțire, întreruptă, neclară sau pe partea de plecare nu există o linie de bandă.

## Sistemul de prevenire la părăsirea benzii de rulare (LDP)

LDP monitorizează în timp real poziția relativă dintre autovehicul și linia benzii de rulare cu ajutorul camerei multifuncționale cu vedere frontală. Atunci când autovehiculul este pe punctul de a devia de pe bandă, acesta controlează mișcarea laterală și ajută șoferul să mențină autovehiculul pe banda inițială.



Alimentați autovehiculul în modul ON și activați sistemul de prevenire la părăsirea benzii de rulare în Sistem audio - Setări autovehicul - Asistență șofer.

### Activarea sistemului de prevenire la părăsirea benzii de rulare

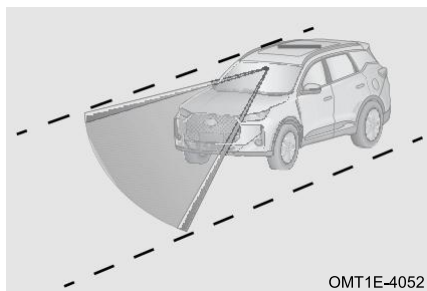

Când viteza autovehiculului este mai mare de 65 km/h și linia benzii de rulare este recunoscută, LDP intră în starea de standby.

Când viteza autovehiculului este mai mare de 65 km/h și autovehiculul părăsește linia unei benzi, LDP se activează.

Când viteza autovehiculului scade de la 65 km/h la o viteză sub 60 km/h, LDW intră în starea de limitare.

### ⚠ ATENȚIE

- Șoferul efectuează controlul activ al autovehiculului atunci când urmează o curbă mare.
- Șoferul efectuează controlul activ al autovehiculului atunci când întâlnește anumite condiții, cum ar fi mărirea benzii de rulare, unirea benzilor de circulație, etc.
- Șoferul efectuează controlul activ al autovehiculului atunci când întâlnește un mediu de trafic complex (cum ar fi o intersecție, un drum cu trafic intens).

### Indicatorul sistemului de prevenire la părăsirea benzii de rulare

Când există o defecțiune la pornire/funcționare limitată, indicatorul gri „🚗” de pe instrumentarul de bord rămâne aprins.

Când este în stare de standby, indicatorul verde „🚗” de pe instrumentarul de bord rămâne aprins.

Când este activat, indicatorul verde „🚗” de pe instrumentarul de bord clipește.

Când există o defecțiune, indicatorul galben „🚗” de pe instrumentarul de bord rămâne aprins.

### Limitări funcționale

■ Este posibil ca LDP să nu funcționeze corect în următoarele situații:

1. La schimbarea benzii de rulare.
2. Când banda de rulare este prea îngustă.
3. Când banda de rulare este prea lată.
4. Când luminile de semnalizare sunt aprinse.
5. Când se pierde linia benzii de rulare.
6. Atunci când forța de frânare este prea mare.
7. La viraj cu viteză mare.
8. Când luminile de avarie sunt aprinse.
9. Când sistemul EPS nu este pregătit (cum ar fi o defecțiune).
10. Când sistemul ABS sau ESP este activat.
11. Când sistemul de asistență la blocaje în trafic/sistemul integrat de asistență pentru viteza de croazieră este activat.
12. Volanul este acționat de șofer atunci când LDP aplică o intervenție corectivă asupra direcției.

■ În următoarele situații, nu utilizați LDP. Nerespectarea acestei indicații poate provoca un accident, care poate duce la deces sau la vătămări grave:

1. Atunci când conduceți pe o secțiune de calitate scăzută.
2. Când conduceți pe un drum în construcție.
3. Atunci când conduceți pe drumuri cu multe curbe.
4. Noaptea și când lumina din jur este redusă.
5. Atunci când conduceți un vehicul într-un stil sportiv.
6. Pe vreme rea (cum ar fi ploaie, zăpadă sau ceață).

### Menținerea benzii de rulare în situații de urgență (ELK)

Sistemul ELK utilizează o cameră multifuncțională frontală și un radar de colț în spate pentru a detecta în timp real dacă autovehiculul se îndepărtează de marcajul solid al benzii de rulare, de marginea drumului, de vehiculele care vin din sens opus sau care depășesc pe benzile adiacente. În această situație, autovehiculul continuă să se deplaseze lateral sau sistemul controlează mișcarea laterală, dacă este necesar, ceea ce poate menține autovehiculul pe banda inițială și poate ajuta șoferul să reducă accidentele rutiere cauzate de părăsirea benzii de rulare, îmbunătățind siguranța la volan.

### Activarea sistemului de menținere a benzii de rulare în situații de urgență (ELK)



Porniți autovehiculul în modul ON și activați sistemul de menținere a benzii de rulare în situații de urgență prin Sistem audio - Setări autovehicul - Asistență șofer.

Notă: Sistemul ELK este activat în mod implicit la pornirea autovehiculului.

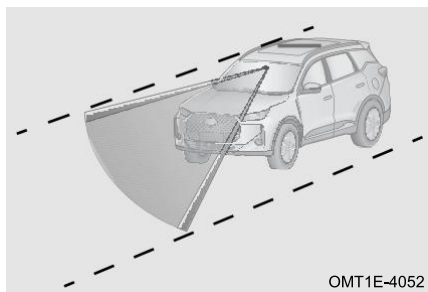

Când viteza autovehiculului este mai mare de 65 km/h și vehiculul țintă este monitorizat, ELK intră în starea de standby.

Când viteza autovehiculului este mai mare de 65 km/h și vehiculul țintă este monitorizat, ELK este activat.



Când viteza autovehiculului scade de la peste 65 km/h la o viteză sub 60 km/h, ELK intră în starea de limitare.

#### ATENȚIE

- Șoferul efectuează controlul activ atunci când urmează o curbă largă.
- Șoferul efectuează controlul activ atunci când întâlnește anumite condiții, cum ar fi mărirea benzii de rulare, unirea benzilor de circulație, etc.
- Șoferul efectuează controlul activ atunci când întâlnește un mediu de trafic complex (cum ar fi o intersecție, un drum cu trafic intens).

### Indicatorul sistemului de menținere a benzii de rulare în situații de urgență

Când are loc pre-activarea, indicatorul gri „” de pe instrumentarul de bord se aprinde.

Când este activat, indicatorul verde „” de pe instrumentarul de bord se aprinde. Când este operat, indicatorul verde „” de pe instrumentarul de bord se aprinde. Când există o defecțiune, indicatorul galben „” de pe instrumentarul de bord se aprinde.

### Limitările funcției

■ Este posibil ca ELK să nu funcționeze corect în următoarele situații:

1. La schimbarea benzii de rulare.
2. Când banda de rulare este prea îngustă.
3. Când banda de rulare este prea lată.
4. Când se pierde linia benzii de rulare.

## 5. SISTEME DE ASISTENȚĂ PENTRU CONDUCĂTORUL AUTO

5. Atunci când forța de frânare este prea mare.
6. La viraj cu viteză mare.
7. La apăsarea pedalei de accelerație cu forță excesivă.
8. Când luminile de avarie sunt aprinse.
9. Atunci când sunt detectate benzi cu linie dublă continuă și lumina de semnalizare este aprinsă.
10. Când sistemul EPS nu este pregătit (cum ar fi o defecțiune).
11. Când sistemul ABS sau ESP este activat.
12. Când sistemul TJA/ICA este activat.
13. Volanul este acționat de șofer atunci când sistemul ELK aplică o intervenție corectivă asupra direcției.

■ În următoarele situații, nu utilizați ELK. Nerespectarea acestei indicații poate provoca un accident, care poate duce la deces sau la vătămări grave:

1. Atunci când conduceți pe o secțiune de calitate scăzută.
2. Când conduceți pe un drum în construcție.
3. Atunci când conduceți pe drumuri cu multe curbe.
4. Noaptea și când lumina din jur este redusă.
5. Atunci când conduceți un vehicul într-un stil sportiv.
6. Pe vreme rea (cum ar fi ploaie, zăpadă sau ceață).

### 5-6. Sistemul de detectare a unghiului mort (BSD) (dacă face parte din dotare)

#### Sistemul de detectare a unghiului mort (BSD)

BSD este utilizat pentru a monitoriza prezența autovehiculelor în mișcare în zonele din stânga și din dreapta spate ale autovehiculului dvs. și pentru a-i oferi șoferului informațiile aferente pentru a asigura siguranța la volan și la schimbarea benzii.



Porniți autovehiculul în modul ON și activați BSD, DOW, RCW, Sistemul de alertă de trafic transversal în spate, RCTB sau Frânare de urgență în marșarier prin Sistem audio - Setări autovehicul - Asistență șofer.

Notă: BSD și LCA au același buton de detectare a unghiului mort.

#### AVERTISMENT

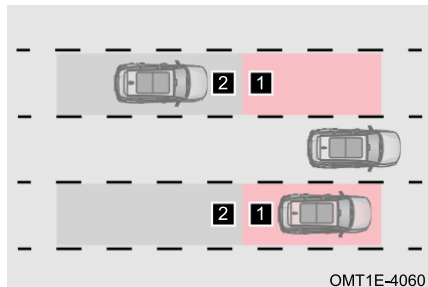

BSD doar vă oferă asistență. Este posibil să nu funcționeze corect în anumite condiții de rulare, condiții meteorologice, condiții de trafic sau condiții de drum.



**Activarea sistemului de detectare a unghiului mort (BSD)/sistemului de asistență la schimbarea benzii de rulare (LCA)**

Când viteza crește la  $\geq 15$  km/h, BSD intră în starea de activare; când viteza scade de la mai mult de 15 km/h la 10 km/h, BSD intră în starea de pre-activare.

**1** Zona de detectare a BSD.

**2** Autovehiculul se apropie de zona de detectare a BSD.

Nivelul I: Dacă un autovehicul intră în zona de detectare și îndeplinește condițiile de alarmă, este declanșată alarma de nivel I. Indicatorul galben „” de pe oglinda retrovizoare se aprinde, indicatorul verde „” de pe instrumentarul de bord se aprinde.

Nivelul II: Pe baza nivelului I, aprindeți lumină de semnalizare în aceeași parte. După declanșarea alarmei de nivel II, indicatorul galben „” de pe oglinda retrovizoare clipește, indicatorul galben „” de pe instrumentarul de bord clipește și alarma sună.



 **CITIȚI**

- Sistemul de detectare a unghiului mort poate fi setat în sistemul audio. Pentru detalii, consultați secțiunea „Sistemul audio”.
- Porniți alimentarea vehiculului în modul ON și BSD se activează implicit.

 **ATENȚIE**

- Când se acumulează multă zăpadă sau gheață pe bara de protecție din spate și în apropierea senzorului radar sau în cazul în care conduceți pe un drum îngăzpezit pentru o mult timp, este posibil ca BSD să nu funcționeze.
- Atunci când tractați sau atașați accesorii în partea din spate a autovehiculului (cum ar fi un suport pentru biciclete), opriți BSD. În caz contrar, undele radio radar vor fi afectate, cauzând funcționarea anormală a sistemului.
- BSD/LCA poate detecta obiecte staționare pe sau în apropierea unui drum (cum ar fi parapeteți, tuneluri, pereți laterali și autovehicule parcate) pentru a aprinde martorul de avertizare.

**Indicatorul sistemului de detectare a unghiului mort (BSD)**



În timpul funcționării, indicatorul verde de alarmă de nivel I „” de pe instrumentarul de bord se aprinde; indicatorul galben de alarmă de nivel II „” de pe instrumentarul de bord clipește.

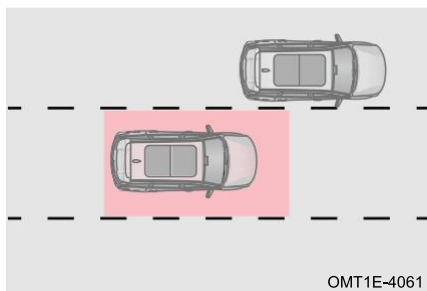

Când există o defecțiune, indicatorul galben „” de pe instrumentarul de bord se aprinde.

### Sistemul de avertizare privind portiera deschisă (DOW)



Când alimentarea autovehiculului este în modul OFF/ACC/ON și autovehiculul este staționar, dacă BSD detectează autovehicule care se apropie pe partea stângă și pe partea dreaptă a autovehiculului și orice portieră este deschisă, DOW emite o alarmă pentru a reaminti șoferului/ocupantului să acorde atenție autovehiculului care vine atunci când coboară, pentru a evita coliziunea.

Nivelul I: Dacă un autovehicul intră în zona de detectare și îndeplinește condițiile de alarmă, este declanșată alarma de nivel I. Indicatorul galben „” de pe oglinda retrovizoare corespunzătoare se aprinde, indicatorul „” de pe panoul portierei laterale din spate corespunzătoare se aprinde.

Nivelul II: Pe baza nivelului I, deschideți portiera. După declanșarea alarmei de nivel II, indicatorul galben „” de pe oglinda retrovizoare corespunzătoare clipește, indicatorul „” de pe panoul portierei laterale din spate corespunzătoare se aprinde și alarma sună.

#### CITIȚI

DOW poate fi setat în sistemul audio. Pentru detalii, consultați secțiunea „Sistemul audio”.

#### Limitări funcționale

■ Este posibil ca DOW să nu funcționeze corect în următoarele situații:

1. Când viteza autovehiculului este mai mare de 0
2. După ce ați oprit autovehiculul în modul OFF timp de 5 minute.
3. Când comutați autovehiculul în modul OFF și se intră în modul de securizare în 5 minute.

### Sistemul de alertă de trafic transversal în spate (RCTA) (dacă face parte din dotare)

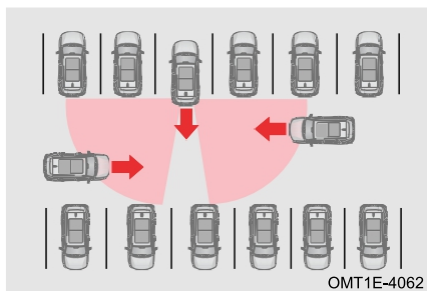

Când alimentarea autovehiculului este comutată în modul ON și autovehiculul merge în marșarier (schimbătorul de viteze este mutat în poziția R), BSD detectează autovehiculele care se apropie din stânga/dreapta. Indicatorul galben „” de pe oglinda retrovizoare clipește și alarma sună.

Sistemul de frânare la trafic transversal în spate (RCTB) (dacă face parte din dotare)

RCTB avertizează și asistă șoferul la frânare atunci când autovehiculul este comutat în modul ON, toate portierele sunt închise, unghiul volanului este mai mic decât pragul, autovehiculul merge în marșarier (schimbătorul de viteze este în poziția R), viteza autovehiculului nu depășește 15 km/h și un autovehicul sau un pieton traversează strada la ieșirea dintr-un loc de parcare perpendicular/oblic. Sistemul ajută șoferii să evite coliziunile cu autovehiculele sau pietonii care traversează strada, în special dacă vederea șoferului este blocată de autovehiculele parcate în apropiere.

### ⚠ ATENȚIE

- RCTB este o funcție de asistență, care nu poate încălca legile fizicii și are anumite limitări. Șoferul trebuie să păstreze întotdeauna controlul asupra autovehiculului și să fie pe deplin responsabil pentru acesta.
- Anumite scenarii pot afecta și slăbi detectarea de către senzor, iar sistemul poate efectua avertizări și frânări inutile sau nu poate detecta toate obstacolele.
- Nu modificați niciodată zona din jurul senzorului în niciun fel. După modificare, se recomandă dezactivarea RCTB; în caz contrar sistemul poate aplica o frânare inutilă.

Sistemul de avertizare pentru coliziune din spate (RCW)

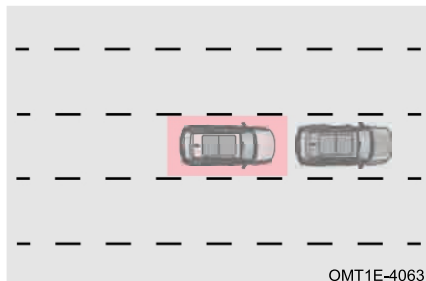

Cu autovehiculul în modul ON și viteza autovehiculului  $\geq 15$  km/h, instrumentarul de bord va emite o alarmă atunci când un autovehicul aflat pe banda din spate a autovehiculului se apropie rapid de autovehicul.

### 📖 CITIȚI

Sistemul RCW poate fi setat în sistemul audio (pentru detalii, consultați secțiunea „Sistemul audio”).

## 5-7. Sistemul de asistență pentru siguranța la volan

Sistemul Head Up Display (HUD) (dacă face parte din dotare)

Head Up Display este un instrument de asistență pentru conducătorul auto utilizat în automobile. Prin intermediul sistemelor optice și al controlului electronic, informațiile proiectate (cum ar fi starea condusului, asistența pentru conducătorul auto, navigația, divertismentul, etc.) ale afișajului frontal sunt integrate în mod rezonabil și viu cu traficul real

## 5. SISTEME DE ASISTENȚĂ PENTRU CONDUCĂTORUL AUTO

și suprapuse pe câmpul vizual efectiv al șoferului, permițându-i acestuia să obțină informațiile corespunzătoare în timp real, fără a-și ajusta linia de vizibilitate, îmbunătățind astfel percepția asupra mediului de trafic.



Head Up Display este amplasat în zona parbrizului.



Porniți autovehiculul în modul ON și porniți afișajul HUD Head Up Display prin Sistem audio - Setări autovehicul - Afișaj HUD. Setări reglarea HUD pornit/oprit de pe volan, reglarea luminozității, reglarea înălțimii, modul zăpadă pornit/oprit, afișarea informațiilor pe HUD și restabilirea valorile implicite.

### CITIȚI

- În condiții de zăpadă sau de vizibilitate redusă, se recomandă să activați modul de zăpadă.
- Head Up Display reglează automat luminozitatea imaginii afișate în funcție de valoarea semnalului de luminozitatea ambientală detectată, astfel încât să se adapteze la diferite luminozități ambientale.

### ATENȚIE

- Atunci când afișajul digital Head Up este blocat, modul Head Up Display nu poate fi utilizat.
- Pelicula de pe parbriz poate afecta luminozitatea imaginii de pe Head Up Display.
- Dacă șoferul poartă ochelari de soare polarizați, există riscul de a nu putea vedea imaginea de pe Head Up Display.
- În condiții de soare puternic, partea de afișare a imaginii se poate întuneca sau chiar dispărea și apoi reveni, ceea ce este un fenomen normal.

Sistemul de avertizare privind plecarea vehiculului din față (DAI) (dacă face parte din dotare)

DAI permite utilizatorilor să se relaxeze și să se concentreze asupra altor lucruri decât condusul atunci când așteaptă la intersecțiile controlate de semafoare sau pe drumurile aglomerate. Atunci când mediul de trafic se schimbă, sistemul îi ajută pe șoferi să reia condusul în timp util.

■ La intersecțiile controlate de semafoare sau pe drumurile aglomerate, atunci când autovehiculul așteaptă și îndeplinește următoarele condiții, sistemul va declanșa o alarmă, iar instrumentarul de bord va afișa în mod dinamic autovehiculul din față pentru a-i reaminti șoferului să reia condusul:

1. Autovehiculul din față este detectat plecând.
2. Autovehiculul se află într-o stare de staționare.
3. Sistemul ACC al acestui autovehicul nu este activat.

### CITIȚI

Când așteptați în trafic, dacă un alt autovehicul intră între autovehiculul dvs. și autovehiculul din față, sistemul DAI abandonează autovehiculul țintă inițial și selectează autovehiculul intrat drept țintă nouă.

### 5-8. Sistemul de frânare automată de urgență (AEB) / Sistemul de avertizare pentru coliziune frontală (FCW) (dacă face parte din dotare)

Sistemul de frânare automată de urgență (AEB) / Sistemul de avertizare pentru coliziune frontală (FCW)

Atunci când autovehiculul este pe punctul de a lovi autovehiculul din față sau un pieton, AEB și FCW funcționează împreună, declanșând o alarmă pentru a avertiza șoferul. Dacă șoferul nu poate reacționa suficient de repede, autovehiculul va frâna automat, reducând pierderile cauzate de coliziune.

**Activarea sistemului de frânare automată de urgență (AEB) / sistemului de avertizare pentru coliziune frontală (FCW)**

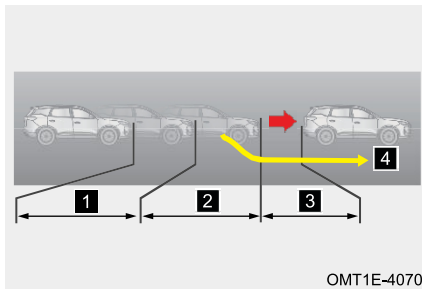

- 1 Începe avertizarea prealabilă, înainte de impact.
- 2 Începe frânarea parțială înainte de impact.
- 3 Pornește frânarea de urgență înainte de impact.
- 4 Dacă șoferul reacționează corect (de exemplu, evită o coliziune prin virare), următoarea frânare de urgență este anulată.

### CITIȚI

Sistemul AEB/FCW / de avertizare privind distanța poate fi setat în sistemul audio. Pentru detalii, consultați secțiunea „Sistemul audio”.

### ATENȚIE

- Când viteza este  $< 30\text{km/h}$ , FCW nu emite o alarmă; când viteza este  $> 85\text{km/h}$ , FCW nu emite o alarmă pentru o țintă statică din față.
- Intervalul de viteză pentru funcționarea AEB este de 4-53 km/h pentru un autovehicul țintă static; intervalul de viteză pentru funcționarea AEB este de 4-80 km/h pentru un autovehicul țintă în mișcare; intervalul de viteză pentru funcționarea AEB este de 4-64 km/h pentru pietoni și bicicliști.
- Șoferul trebuie să se asigure că centurile de siguranță au fost cuplate, iar portierele sunt închise. Dacă nu faceți acest lucru, AEB nu funcționează.
- Porniți ESP, FCW, AEB, altfel, AEB/FCW nu funcționează.
- Când sistemul AEB nu funcționează corect și indicatorul galben „ ” de pe instrumentarul de bord se aprinde, mergeți cât mai curând posibil la un atelier de service autorizat pentru inspecție și reparații.
- Șoferul trebuie să preia controlul asupra autovehiculului deoarece acesta nu rămâne staționar atunci când este frânat automat pentru a-l opri.
- În timpul activării AEB, dacă șoferul rotește rapid volanul sau apasă ferm pedala de accelerație, sistemul AEB va fi părăsit.
- Este posibil ca sistemul să nu fie disponibil în anumite condiții (cum ar fi drumurile din deșert).

### AVERTISMENT

- Șoferul trebuie să controleze autovehiculul, să opereze după cum este necesar în permanență, pentru a evita pericolul.
- AEB doar vă oferă asistență. Este posibil să nu funcționeze corect în anumite condiții de rulare, condiții meteorologice, condiții de trafic sau condiții de drum.
- Autovehiculele țintă care pot fi detectate de AEB includ autoturisme, autobuze, camioane. Pentru unele autovehicule restructurate (cum ar fi camioanele cisternă pentru ciment, autovehiculele speciale cu șasiu mai înalt sau mai jos), AEB are anumite limitări în detectare.
- AEB poate acționa cel mai bine doar atunci când detectează unele caracteristici care corespund mersului uman normal (cum ar fi balansarea capului, a brațelor, a picioarelor). AEB consideră drept țintă pietonii care traversează banda autovehiculului, dar nu ia în considerare pietonii care merg longitudinal pe bandă, merg într-o curbă sau sunt blocați de alte obiecte.
- AEB poate acționa cel mai bine doar atunci când detectează informații despre conturul corpului și al bicicletei, precum și despre mișcările normale ale biciclistului. AEB nu consideră un biciclist care vine din sens opus drept țintă.
- AEB nu este întotdeauna capabil să detecteze autovehiculele, bicicliștii sau pietonii, iar AEB poate genera automat frânări inutile sau poate să nu funcționeze dintr-o serie de motive. AEB este doar un sistem de asistență pentru conducătorul auto pentru a reduce gravitatea coliziunii, dar nu este întotdeauna posibil să se evite complet coliziunea în intervalul de viteză dat.

### **Precauții pentru sistemul de frânare automată de urgență (AEB)**

1. AEB nu poate încălca legile fizicii și are anumite limitări. Șoferul trebuie să păstreze întotdeauna controlul asupra autovehiculului și să fie pe deplin responsabil pentru acesta.
2. Șoferul controlează viteza și distanța față de autovehiculul din față în funcție de vreme, starea carosabilului, condițiile de trafic etc.
3. AEB nu reacționează la animale, autovehicule care traversează, autovehicule din direcția opusă, biciclete și pietoni.
4. Performanța sistemului va fi foarte limitată pentru țintele care pătrund rapid pe bandă, țintele care sunt detectate după ce autovehiculul schimbă banda și țintele din curbe.
5. Cuplați toate centurile de siguranță și fixați toate încărcăturile pentru a evita pericolul atunci când AEB se declanșează.
6. Când sistemul AEB nu funcționează corect și indicatorul galben „” de pe instrumentarul de bord se aprinde, mergeți cât mai curând posibil la un atelier de service autorizat pentru inspecție și reparații.
7. Atunci când inspectați autovehiculul cu ajutorul unui tester de tambur, FCW și AEB trebuie dezactivate.
8. La instalarea unei anvelope de rezervă de dimensiuni anormale, se recomandă clientului să dezactiveze FCW și AEB și să remonteze anvelopele de dimensiuni normale ale autovehiculului original la timp.

9. În anumite circumstanțe speciale, AEB poate efectua avertizări și frânări inutile, cum ar fi la schimbarea benzii, intrarea într-o parcare subterană, etc. Unele circumstanțe vor afecta și slăbi capacitatea de detectare a senzorului, afectând funcțiile conexe ale sistemului, cum ar fi un tunel, lumina autovehiculelor din direcție opusă, reflexia drumului alunecos.
10. Doi senzori de radar și camera se află în zona din față a autovehiculului și în spatele parbrizului. Vă rugăm să rețineți că vederea senzorului nu trebuie să fie acoperită de reziduuri, iar partea frontală sau zonele înconjurătoare nu trebuie modificate sau decorate cu cadre pentru plăcuțe de înmatriculare, etc. În special, atunci când senzorul este complet acoperit de zăpadă, funcția sistemului va fi părăsită. Performanța sistemului AEB poate fi redusă sau funcția sa eșuează din cauza vibrațiilor senzorului sau a unei coliziuni. În această situație, mergeți cât mai curând posibil la un atelier de service autorizat pentru recalibrarea senzorilor.

Precauțiile menționate mai sus nu abordează toate circumstanțele care pot afecta funcționarea normală a sistemului AEB. Funcția sistemului AEB poate să nu producă efectul așteptat din alte motive. Șoferul trebuie să își asume întotdeauna întreaga responsabilitate pentru controlul autovehiculului, în orice moment.

### 5-9. Sistemul de monitorizare a presiunii în anvelope (TPMS)

#### Sistemul de monitorizare a presiunii în anvelope (TPMS)

TPMS este o configurație de siguranță activă și poate monitoriza presiunea și temperatura anvelopei în timp real. Atunci când presiunea în anvelope este prea scăzută sau temperatura este prea ridicată, sistemul de monitorizare a presiunii în anvelope emite o alarmă.



În ecranul de informații privind condusul, deplasați butonul volanului în sus/jos la ecranul de afișare a presiunii în anvelope, unde pot fi verificate valorile presiunii și temperaturii în anvelope.

Atunci când viteza este mai mare de 30 km/h pentru un timp, valorile presiunii și temperaturii anvelopelor vor fi afișate în timp real pe instrumentarul de bord. Atunci când autovehiculul este comutat din modul OFF în modul ON (fără oprire), valorile presiunii și temperaturii anvelopelor vor fi afișate pe instrumentarul de bord.

Când viteza este  $> 30$  km/h, dacă TPMS nu a primit semnal de radiofrecvență de la unul sau mai mulți senzori după câteva minute, TPMS va trimite un avertisment de funcționare defectuoasă a sistemului. Indicatorul galben „” de pe instrumentarul de bord clipește timp de 75 de secunde și apoi rămâne aprins. În acest moment, se afișează mesajul „Abnormal Tire Pressure, Check

TPMS” (Presiune anormală a anvelopelor, verificați TPMS) este afișat, Acesta dispare după 5 secunde, dar poate fi verificat pe ecranul de afișare a presiunii în anvelope.

### CITIȚI

- Chiar dacă autovehiculul este echipat cu TPMS, verificați dacă presiunea de umflare și aspectul anvelopelor sunt normale înainte de a porni la drum. Mergeți imediat la un atelier de service autorizat pentru inspecție și reparații, după cum este necesar.
- Sursele obișnuite de interferențe radio includ alimentarea autovehiculului, înregistratorul de condus, purificatorul de aer, cardul de protecție la intrare, telecomanda, stația de bază a telefonului mobil, turnul TV, etc.

### **Avertizare de presiune scăzută**

Când presiunea în anvelope este mai mică de 175 kPa și viteza este mai mare de 30 km/h pentru un timp, sistemul va trimite un avertisment de presiune scăzută, simbolul roții corespunzătoare va clipi, valoarea curentă a presiunii în anvelope va fi afișată și indicatorul galben „” de pe instrumentarul de bord va rămâne aprins.

Când autovehiculului este comutat la ON de la OFF și presiunea în anvelope este mai mică de 175 kPa, sistemul va trimite un avertisment de presiune scăzută, simbolul roții corespunzătoare va clipi, valoarea curentă a presiunii în anvelope va fi afișată și indicatorul galben „” de pe instrumentarul de bord va rămâne aprins.

Când apare avertizarea de presiune scăzută, umflați anvelopa la 230 kPa cât mai curând posibil. După ce autovehiculul este condus la o viteză mai mare de 30 km/h pentru un timp, avertizarea de presiune scăzută va fi anulată automat.

### ATENȚIE

Presiunea scăzută în anvelope va crește consumul de combustibil și va agrava uzura anvelopelor (uzura majoră a anvelopelor poate cauza un risc de explozie a anvelopelor). Inspectați cauzele scurgerilor de aer. Mergeți cât mai curând posibil la un atelier de service autorizat pentru inspecție și reparații, după cum este necesar.

### **Avertizare de temperatură ridicată**

Când temperatura în anvelope este mai mare de 85 °C și viteza este mai mare de 30 km/h pentru un timp, sistemul va trimite un avertisment de temperatură ridicată, simbolul roții corespunzătoare va clipi, valoarea curentă a temperaturii în anvelope va fi afișată și indicatorul galben „” de pe instrumentarul de bord va rămâne aprins.

Când autovehiculului este comutat la ON de la OFF și temperatura în anvelope este mai mare de 85 °C, sistemul va trimite un avertisment de temperatură ridicată, simbolul roții corespunzătoare va clipi, valoarea curentă a temperaturii în anvelope va fi afișată și indicatorul galben „” de pe instrumentarul de bord va rămâne aprins.

Când apare avertizarea de temperatură ridicată, după ce temperatura anvelopei este mai mică de 80 °C și autovehiculul este condus la o viteză mai mare de 30 km/h pentru un timp, avertizarea de temperatură ridicată va fi anulată automat.

### ATENȚIE

În cazul unui avertisment de temperatură ridicată, opriți imediat condusul pentru a răci anvelopele în mod natural. Nu le răciți turnând apă rece, deoarece anvelopa poate fi deteriorată, provocând un accident. Mergeți cât mai curând posibil la un atelier de service autorizat pentru inspecție și reparații, după cum este necesar.

#### Limitări funcționale

- TPMS poate trimite o avertizare de funcționare defectuoasă a sistemului în următoarele condiții
- 1. Învățarea configurației sistemului de monitorizare a presiunii în anvelope nu este efectuată după înlocuirea roților (inclusiv a roții de rezervă).
- 2. Senzorul poate fi afectat din cauza ecranării electromagnetice cauzate de instalarea lanțurilor antiderapante, afectând funcționarea corectă a TPMS.
- 3. Senzorul de presiune sau alte componente sunt deteriorate. Mergeți cât mai curând posibil la un atelier de service autorizat pentru inspecție și reparații, după cum este necesar.
- 4. Este posibil ca TPMS să nu funcționeze corect din cauza interferențelor cu echipamentele electronice (în afara echipamentelor standard) instalate pe autovehicul, rezultând o alarmă falsă.
- 5. Este posibil ca TPMS să nu funcționeze din cauza interferențelor radio. Pot exista interferențe temporare ca urmare a semnalelor radio electromagnetice puternice cu aceeași frecvență (433 MHz).

### 5-10. Sistemul de monitorizare a șoferului (DMS)

#### Sistemul de monitorizare a șoferului (DMS)



DMS (sistemul de monitorizare a șoferului) utilizează camera cu infraroșu amplasată în habitacul pentru a monitoriza în timp real starea de conducere a șoferului și colectează în timp real imaginea feței șoferului (cum ar fi căscatul, ochii închiși, înclinarea capului, etc.) și informații despre zona de vizibilitate, evaluând starea șoferului în timp real. Camera surprinde doar fața șoferului, nu și restul autovehiculului. Informațiile faciale capturate nu vor fi utilizate pentru identificarea personală și nu vor fi stocate. Sistemul este activat în mod implicit.

#### ■ Funcția principală

1. Determină dacă șoferul este obosit monitorizând expresia facială, închiderea ochilor, frecvența clipitului, etc. șoferului. Atunci când detectează că șoferul se află într-o stare de oboseală, pe instrumentarul de bord se va afișa o fereastră pop-up și se va emite o alarmă;
2. Determină unde se uită șoferul și dacă acesta este distras prin urmărirea liniei de vizibilitate a șoferului. Atunci când detectează că șoferul este distras, pe instrumentarul de bord se va afișa o fereastră pop-up și se va emite o alarmă;
3. Sistemul este activat în mod implicit de fiecare dată când autovehiculul este pornit și poate fi oprit manual de pe ecranul unității principale. După fiecare

pornire, sistemul va efectua o autoverificare. Atunci când camera este blocată sau sistemul funcționează defectuos, se va afișa mesajul corespunzător pe instrumentarul de bord.

### ⚠ ATENȚIE

- DMS poate fi setat în sistemul audio. Pentru detalii, consultați secțiunea „Sistemul audio”.
- Când sistemul de monitorizare a șoferului este activat, indicatorul  de pe instrumentarul de bord se aprinde. Când sistemul de monitorizare a șoferului este anormal, indicatorul  de pe instrumentarul de bord se aprinde. Mergeți cât mai curând posibil la un atelier de service autorizat pentru inspecție și reparații.
- Când viteza autovehiculului este mai mare de 10 km/h, sistemul de monitorizare a șoferului va declanșa o alarmă atunci când sistemul detectează că șoferul prezintă o stare de oboseală la volan.
- Când viteza autovehiculului este mai mare de 20 km/h, sistemul de monitorizare a șoferului va declanșa o alarmă atunci când sistemul detectează că șoferul este distras sau nu răspunde la avertisment.

### ⚠ AVERTISMENT

Sistemul de monitorizare a oboselei șoferului este doar un instrument auxiliar. În orice caz, șoferul este responsabil pentru siguranța autovehiculului. Oboseala și distragerea atenției la volan sunt strict interzise. Șoferul trebuie să se concentreze întotdeauna asupra condusului prudent.

### 5-11. Sistemul de asistență la parcare

**Sistemul de monitor cu vedere panoramică (AVM) (dacă face parte din dotare)**

AVM colectează imagini din jurul autovehiculului prin intermediul a patru camere și afișează imaginea din jur și linia de ghidare a benzii de rulare prin intermediul unității audio principale, oferind siguranță și ușurând parcare pentru șofer.

#### Disponerea camerelor

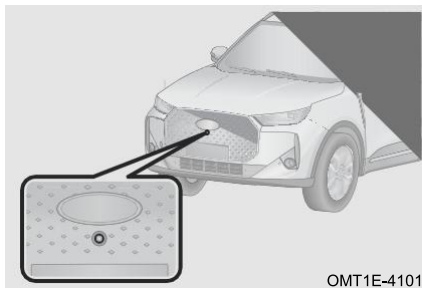

Poziția de instalare a camerei frontale: La grila de admisie a barei de protecție față.

## 5. SISTEME DE ASISTENȚĂ PENTRU CONDUCĂTORUL AUTO

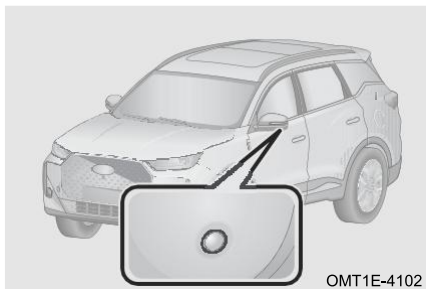

Poziția de instalare a camerei stânga/dreapta: În partea de jos a oglinzii retrovizoare exterioare stânga/dreapta.

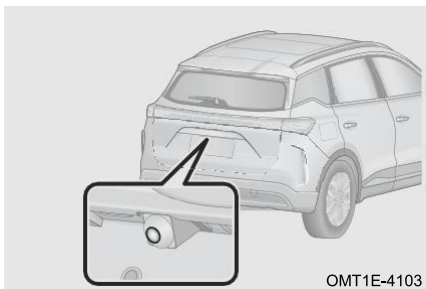



Poziția de instalare a camerei din spate: Pe partea centrală deasupra plăcuței de înmatriculare din spate.

### Metode de utilizare



Porniți autovehiculul în modul ON, iar viteza autovehiculului este mai mică de 20 km/h:

Metoda 1: Deplasați schimbătorul de viteze spre R pentru a accesa sistemul AVM. Scoateți schimbătorul de viteze din R pentru a părăsi sistemul AVM.

Metoda 2: Apăsați butonul „” pentru a accesa sistemul AVM. Apăsați butonul „” pentru a părăsi sistemul AVM.

Metoda 3: Aprindeți luminile de semnalizare stânga/dreapta pentru a accesa sistemul de monitorizare a vederii panoramice (este necesar să activați „operate turn signal lights to activate panoramic view monitor” (acționarea luminilor de semnalizare pentru a activa monitorul vederii panoramice) în setarea sistemului de monitorizare a vederii panoramice). Opiți luminile de semnalizare stânga/dreapta pentru a părăsi sistemul de monitorizare a vederii panoramice.

Metoda 4: Virați într-un unghi mare pentru a accesa sistemul AVM (este necesar să activați „turn to activate panoramic view monitor” (viraj pentru a activa monitorul vederii panoramice) în setările sistemului AVM).

Notă: După oprirea autovehiculului sau după ce viteza autovehiculului este mai mare de 30 km/h, acesta iese din sistemul de monitorizare a vederii panoramice.

### CITIȚI

AVM oferă asistență la condus, dar obiectul din imagine nu reflectă dimensiunea reală și distanța de obstacol. Comparând cu imaginea reală, imaginea are o ușoară întârziere și un unghi mort. Prin urmare, funcția de vedere panoramică nu înlocuiește operarea și judecata șoferului. Șoferul trebuie să fie atent la împrejurimi și să conducă în siguranță în timpul pornirii/oprii și al utilizării funcției.

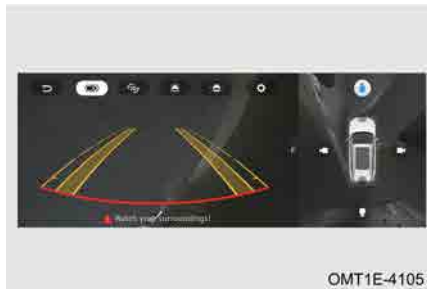

#### Comutarea vizualizării





Faceți clic pe butonul „” când schimbătorul nu este în R pentru a ieși din AVM.

Faceți clic pe butonul „” pentru a accesa setările sistemului de monitorizare a vederii panoramice.

Faceți clic pe butonul „” pentru a comuta la vederea unilaterală + vederea de sus.

Faceți clic pe butonul „” pentru a comuta la vederea 3D + vederea de sus. Faceți clic pe butonul „” în jurul imaginii de sus a autovehiculului pentru a comuta vizualizarea 3D corespunzătoare.

Faceți clic pe butonul „” pentru a comuta la vederea frontală cu unghi larg, apoi faceți clic din nou pe buton pentru a comuta la vederea cu unghi larg din spate.

Faceți clic pe butonul „” pentru a comuta la vizualizarea roții din față, apoi faceți clic din nou pe buton pentru a comuta la vizualizarea roții din spate.

### CITIȚI

AVM este foarte util pentru parcare și condus în siguranță. Se recomandă să vă familiarizați cu această funcție într-o zonă deschisă și convenabilă.

### ⚠ ATENȚIE

- Nu zgâriați lentila atunci când curățați murdăria sau zăpada de pe suprafața camerei.
- Nu puneți niciun obiect pe camera AVM.
- Distanța obiectului văzut de AVM este diferită de distanța reală.
- Înainte de a utiliza AVM, asigurați-vă că extindeți oglinzile retrovizoare exterioare și că închideți bine ușa portbagajului.
- AVM a fost calibrat profesional înainte de a părăsi fabrica. Orice îndepărtare/instalare și modificări ale poziției și unghiului de instalare a camerei fără permisiune pot afecta funcția și efectul AVM.
- AVM oferă asistență la condus, dar obiectul din imagine nu reflectă dimensiunea reală și distanța de obstacol. Comparând cu imaginea reală, imaginea are o ușoară întârziere și un unghi mort. Prin urmare, funcția de vedere panoramică nu înlocuiește operarea și judecata șoferului. Șoferul trebuie să fie atent la împrejurimi și să conducă în siguranță în timpul pornirii/opririi și al utilizării funcției.

### Setările sistemului



[AVM Start Animation/Animație de pornire AVM] Faceți clic pe butonul „AVM” o dată pentru a accesa ecranul de pornire AVM și vederea panoramică.

[AVM Activation From Turn light/Activare AVM de la lumina de semnalizare] Când se aprinde lumina de semnalizare stânga/dreapta, va fi afișată o vedere 3D a părții din spate stânga/dreapta a autovehiculului.

[Panorama activated in corner/Vedere panoramică activată în colț] Virați într-un unghi mare pentru a intra în AVM.

[Auto Zoom View/Vedere redimensionată automat] Accesați automat imaginea mărită în funcție de distanța de obstacol.

[Door Opening Warning/Avertizare privind portiera deschisă] Afișează starea trapei, a portierelor și a ușii portbagajului.

[Vehicle trajectory display/Afișarea traiectoriei autovehiculului] Când intrați în AVM, încărcăți linia de orientare statică/dinamică a benzii și linia de rulare a roților.

[Park distance control display/Afișaj de control al distanței de parcare] Afișează informațiile radar corespunzătoare privind distanța (zone roșii, galbene, verzi).

[Transparent vehicle body/Caroserie vehicul transparentă] Setăți și afișați informațiile corespunzătoare numărului de înmatriculare pe modelul autovehiculului.

[Restore default settings/Restaurați la setările implicite] Restaurați setările implicite.

**Sistemul radarului de parcare (dacă face parte din dotare)**

Sistemul radarului de parcare este un dispozitiv de detectare radar, care utilizează senzori radar (dacă fac parte din dotare) pentru a detecta dacă există obstacole în fața/în spatele autovehiculului, precum și distanța față de obstacole. Șoferul este informat prin afișajul unității centrale audio, alarma sonoră, etc., astfel încât să îl ajute să parcheze în siguranță și cu ușurință.

**Comutarea sistemului radarului de parcare (dacă face parte din dotare)**

Porniți autovehiculul în modul ON, faceți clic pe butonul „P” pentru a porni sistemul radarului de parcare. Când schimbătorul nu este în poziția R, faceți clic din nou pe butonul „P” pentru a ieși din sistemul radarului de parcare.

Notă: Când sistemul radarului de parcare funcționează și viteza autovehiculului este mai mare de 15 km/h, acesta părăsește sistemul radarului de parcare. Când viteza vehiculului este mai mică de 15 km/h, este necesar să faceți clic din nou pe butonul „P” pentru a reactiva sistemul.

**CITIȚI**

Doar modelele cu 8 senzori sunt echipate cu buton al sistemului radarului de parcare.

**Metode de utilizare**

Pentru modelele cu 4 senzori: Porniți autovehiculul în modul ON și mutați schimbătorul de viteze în poziția R pentru a activa sistemul radarului de parcare. Atunci când un sensor radar detectează un obstacol, unitatea audio afișează distanța față de obstacol (zone roșii, galbene, verzi) însoțită de un sunet de alarmă.

Pentru modelele cu 8 senzori: Porniți autovehiculul în modul ON și faceți clic pe butonul „P” sau mutați schimbătorul de viteze în poziția R pentru a activa sistemul radarului de parcare. Atunci când un sensor radar detectează un obstacol, unitatea audio afișează distanța față de obstacol (zone roșii, galbene, verzi) însoțită de un sunet de alarmă.

Notă: Dacă senzorul radar este defect, sistemul radarului de parcare va suna timp de 2 secunde când este pornit. Atunci când frâna de parcare este acționată sau schimbătorul de viteze este în poziția P, sunetul de avertizare privind funcționarea defectuoasă a senzorului radar va fi ecranat.

### CITIȚI

- Distanța de monitorizare este cea mai mică distanță verticală dintre obstacol și senzorul radar.
- Atunci când frâna de parcare este acționată sau schimbătorul de viteze este în poziția P cu radarul frontal activat, unitatea audio principală va afișa doar informații despre arc, iar semnalul unității principale audio nu va fi emis.
- Pentru modelele cu 8 senzori, deplasați schimbătorul de viteze în poziția R pentru a activa sistemul radarului de parcare (indiferent dacă sistemul radarului de parcare este activat înainte de a deplasa schimbătorul de viteze în poziția R). Sistemul radarului de parcare funcționează în continuare atunci când se comută la alte poziții.

### ATENȚIE

- Pentru obstacolele aflate în afara razei de detectare, senzorii radar nu vor declanșa nicio alarmă.
- Atunci când autovehiculul este în mișcare, rețineți că senzorii radar de marșarier de pe partea cealaltă se pot apropia de alte obstacole.

### Limitări funcționale

- Este posibil ca sistemul radarului de parcare să nu funcționeze normal în următoarele situații
1. În cazul în care autovehiculul este parcat pe o pantă abruptă.
  2. Când conduceți pe zăpadă moale sau pe ploaie.
  3. Obiectele joase, cum ar fi pietrele, etc., nu pot fi detectate.
  4. Obiectele care sunt mai înalte decât bara de protecție nu pot fi detectate.
  5. Obiectele subțiri, cum ar fi fire, garduri și frânghii, etc., nu pot fi detectate.
  6. Atunci când autovehiculul este echipat cu un radio de înaltă frecvență sau antena este în uz.
  7. Atunci când suprafețele senzorilor radar sunt înghețate, aceștia nu vor detecta niciun obstacol.
  8. Atunci când senzorii radar sunt acoperiți de murdărie, zăpadă sau noroi, este posibil să nu detecteze obstacolele.
  9. Obiectele care absorb ușor undele ultrasonice (de exemplu: zăpadă moale, bumbac, burete) nu pot fi detectate.
  10. Atunci când există zgomote în apropierea autovehiculului (cum ar fi claxoane de autovehicule, motoare de motociclete, frâne pneumatice ale autovehiculelor mari sau alte zgomote puternice care produc unde ultrasonice).
  11. Dacă obstacolele sunt detectate de mai mulți senzori radar, distanțele dintre fiecare senzor radar și obstacole sunt afișate simultan pe unitatea principală audio, iar sistemul emite un sunet în funcție de cel mai apropiat obstacol.

### Curățarea senzorului radar



La spălarea autovehiculului, utilizați o cârpă moale sau apă (cu presiune scăzută) pentru a îndepărta corpurile străine, cum ar fi zăpada, noroiul și praful de pe suprafața senzorului radar.

Fluxul de apă de înaltă presiune, cum ar fi pistoalele cu apă, sau forțele externe semnificative pot provoca deteriorarea senzorilor radar. Nu trageți și nu loviți senzorii radar, deoarece puteți provoca funcționarea anormală.

### 5-12. Sistemul de frânare la coliziune multiplă (MCB)

#### Sistemul de frânare la coliziune multiplă (MCB)

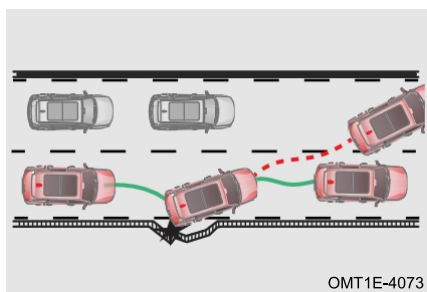

Când sistemul de frânare la coliziune multiplă detectează că autovehiculul a intrat în coliziune, sistemul electronic de control al stabilității efectuează frânarea activă și decelerează autovehiculul pentru a preveni o nouă coliziune. În procesul de frânare, poate menține în continuare controlul autovehiculului, ceea ce poate asigura în continuare siguranța dvs. și a trecătorilor.

#### Limitări funcționale

În următoarele condiții, sistemul de frânare la coliziune multiplă poate să nu funcționeze corect:

- Când există o defecțiune în sistemul airbagului.
- Când există o defecțiune în sistemul de control electronic al stabilității.
- Când sistemul electronic de control al stabilității este oprit.

### 5-13. Sistemul de control al forței de frânare



#### Sistemul de control electronic al stabilității (ESP)

ESP menține stabilitatea autovehiculului la supravirare sau subvirare. Atunci când este detectată supravirarea sau subvirarea, sistemul frânează una sau mai multe roți pentru a îmbunătăți controlul stabilității autovehiculului.

## 5. SISTEME DE ASISTENȚĂ PENTRU CONDUCĂTORUL AUTO

ESP extinde și unele funcții (cum ar fi ABS și EBD, etc.) pentru a asigura stabilitatea laterală în timpul conducerii autovehiculului.





Porniți autovehiculul în modul ON și faceți clic pe butonul „” pentru a opri sistemul electronic de control al stabilității. Faceți clic din nou pe butonul „” pentru a porni sistemul electronic de control al stabilității.

### CITIȚI

- Activarea/dezactivarea ESP ar trebui să fie setată în instrumentarul de bord. Pentru detalii, consultați secțiunea „Instrumentarul de bord”.
- ESP emite o alarmă după înlocuirea roții de rezervă de dimensiuni anormale. După revenirea la dimensiunea normală a anvelopei, sistemul va reveni automat la normal după 1 km de condus.

### Indicatorul sistemului de control electronic al stabilității (ESP)

La oprire, indicatorul galben „” de pe instrumentarul de bord rămâne aprins. În timpul funcționării, indicatorul galben „” de pe instrumentarul de bord clipește.

Când există o defecțiune, indicatorul galben „” de pe instrumentarul de bord rămâne aprins.

### CITIȚI

Sistemul electronic de control al stabilității emite o alarmă eronată după înlocuirea cu o roată de rezervă care nu este de dimensiuni normale. La utilizarea anvelopei de dimensiune normală și după 1 km de condus, sistemul va reveni automat la normal.

### AVERTISMENT

- Dacă ESP nu funcționează corect, mergeți cât mai curând posibil la un atelier de service autorizat pentru inspecție și reparații.
- Chiar și atunci când ESP funcționează, condusul cu viteză mare, virajele bruște sau condițiile de drum proaste pot provoca accidente.
- Funcția ESP nu vă asigură în totalitate că puteți prelua controlul autovehiculului dacă acesta este pierdut în diverse situații extreme. Chiar și cu ESP, respectați întotdeauna legile și reglementările pentru a evita accidentele.
- Funcția de asistență pentru conducătorul auto se bazează pe ESP pentru siguranță. Dacă sistemul ESP este dezactivat, multe funcții de asistență pentru conducătorul auto nu vor fi disponibile, pe instrumentarul de bord poate apărea un indicator temporar de defecțiune pentru a indica faptul că funcția nu este disponibilă (nu o defecțiune a sistemului de asistență pentru conducătorul auto). Pentru a continua să utilizați funcția de asistență pentru conducătorul auto, activați din nou funcția ESP.  
Funcția de asistență pentru conducătorul auto se va relua.

### Limitări funcționale

■ În următoarele condiții, sistemul ESP trebuie să fie dezactivat

1. Atunci când conduceți cu lanțuri antiderapante.
2. La pornirea autovehiculului pe testerul de alimentare.
3. Când conduceți pe drumuri cu zăpadă abundentă sau drumuri nepavate.

### CITIȚI

Pentru a îmbunătăți tracțiunea autovehiculului, când conduceți pe nisip sau pietriș, se recomandă să dezactivați ESP.

### Sistemul anti-blocare la frânare (ABS)

ABS poate preveni blocarea roților la frânarea excesivă sau la frânarea pe drum alunecos, evitând alunecarea în lateral a autovehiculului sau deraparea acestuia și menținând stabilitatea autovehiculului.

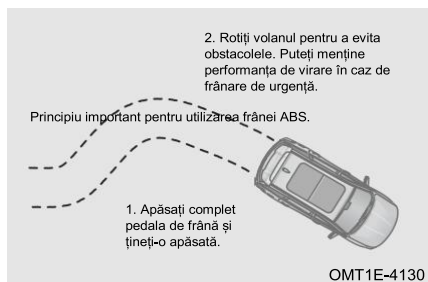

ABS nu funcționează în timpul frânării normale și va fi activat imediat numai în timpul frânării bruște (pedala de frână pulsează cu zgomot, asigurând performanța frânării și performanța direcției; dacă spațiul este suficient, autovehiculul poate evita și obstacolele). Nu eliberați niciodată pedala de frână în acest caz.

### AVERTISMENT

- Conduceți întotdeauna cu atenție și asigurați-vă că decelerați în timpul virajelor.
- Dacă ABS nu funcționează corect, mergeți cât mai curând posibil la un atelier de service autorizat pentru inspecție și reparații.
- Deși ABS poate asigura cel mai bun efect de frânare, distanța de frânare variază în mare măsură în funcție de condițiile de drum.
- De asemenea, ABS nu poate elimina riscurile care apar în cazul conducerii la apropiere, al trecerii prin apă, al virajelor rapide sau al rulării pe suprafețe de drum proaste și nu poate evita accidentele cauzate de conducerea neatentă sau inadecvată.
- ABS nu poate garanta că distanța de frânare poate fi scurtată în orice situație. Atunci când autovehiculul este echipat cu lanțuri antiderapante, pe drumuri acoperite cu nisip sau zăpadă, autovehiculele cu ABS pot necesita o distanță de frânare mai mare comparativ cu autovehiculele fără ABS.

### Indicator al sistemului anti-blocare la frânare (ABS)

Când există o defecțiune, indicatorul galben „” de pe instrumentarul de bord se aprinde.

### AVERTISMENT

Când indicatorul ABS și indicatorul sistemului de frânare rămân aprinse în același timp, parcați autovehiculul într-un loc sigur, departe de artera principală de trafic și mergeți imediat la un atelier de service autorizat pentru inspecție și reparații.

#### Limitări funcționale

■ ABS va emite un sunet de funcționare în următoarele condiții

1. Sunet de revenire al pedalei de frână.
2. Sunet de impact între suspensie și caroseria autovehiculului ca urmare a frânării de urgență.
3. Sunet de funcționare a motorului, a electrovalvei și a pompei de retur în unitatea hidraulică.
4. Sunet de funcționare a supapei electromagnetice atunci când EBD intervine în frânare.
5. Se va auzi un bâzâit pentru scurt timp după alimentarea cu energie a autovehiculului sau pornirea motorului, indicând efectuarea autotestelor sistemului.

■ Păstrați întotdeauna o distanță de siguranță față de autovehiculul din față în următoarele situații

1. Atunci când conduceți pe drumuri accidentate.
2. Atunci când conduceți pe drumuri cu gropi sau suprafețe denivelate.
3. Atunci când conduceți cu lanțuri antiderapante.
4. Atunci când conduceți pe drumuri de pământ, pietriș sau acoperite cu zăpadă.

### ATENȚIE

Dimensiunea anvelopei și uzura benzii de rulare vor afecta grav performanța ABS. Anvelopa utilizată pentru înlocuire trebuie să aibă aceeași dimensiune, capacitate de încărcare și structură precum cea originală. Atunci când anvelopa este anormală, se recomandă înlocuirea cu un tip original la un atelier de service autorizat.

### AVERTISMENT

- Când conduceți pe ploaie, controlați corect viteza autovehiculului. Dacă roata se învâрте sau derapează, ABS nu va putea controla autovehiculul.
- Deși ABS poate ajuta la controlul autovehiculului, conduceți cu atenție, mențineți o viteză moderată și păstrați o distanță sigură față de autovehiculele din față. Există anumite limitări în ceea ce privește stabilitatea autovehiculului și funcționarea volanului, chiar și în cazul funcționării ABS.

#### Funcție extinsă (dacă face parte din dotare)

##### Sistemul de distribuție a forței de frânare (EBD)

Pentru a îmbunătăți eficiența frânării, EBD ajustează automat raportul de distribuție a forței de frânare a axelor față și spate, în funcție de diferența de transfer a sarcinii axiale cauzată de frânare. În plus, EBD lucrează împreună cu ABS pentru a îmbunătăți stabilitatea la frânare.

De asemenea, la frânarea în curbă, forța de frânare a roții interioare și exterioare poate fi reglată pentru a îmbunătăți stabilitatea la frânare.

### **Sistemul de asistență la pornirea în pantă (HAC)**

Sistemul HAC poate împiedica autovehiculul să se deplaseze înapoi atunci când se pornește pe o pantă ascendentă. După ce autovehiculul este staționar, HAC utilizează un senzor de accelerație longitudinală pentru a determina dacă autovehiculul se află pe o pantă. Atunci când autovehiculul pornește din staționare pe o pantă pentru a înainta sau a merge în marșarier în sus, HAC funcționează automat. La pornire, după ce șoferul eliberează pedala de frână, sistemul menține presiunea de frânare anterioară aproximativ 1-2 secunde pentru a reține autovehiculul. Pe măsură ce crește cuplul de tracțiune, presiunea de frânare se reduce treptat, evitând accidentele cauzate de mersul înapoi la pornirea de pe o pantă.

### **Sistemul de asistență la frânarea de urgență (BAS)**

Sistemul BAS este utilizat pentru a scurta distanța de frânare în cazul frânării de urgență. În caz de urgență, șoferul frânează de obicei la timp, dar în general nu aplică forța maximă de frânare, prelungind astfel distanța de frânare. În acest caz, BAS va acționa: Atunci când șoferul apasă rapid pedala de frână într-o situație de urgență cu o forță insuficientă, BAS crește rapid presiunea de frânare la nivelul maxim, făcând ca sistemul anti-blocare la frânare să reducă distanța de frânare mai rapid și mai eficient.

## 5-14. Sistemul autovehiculului electric Plug-in Hybrid (PHEV)

PHEV poate fi acționat de energia combustibilului și de energia electrică, combinând avantajele unui autovehicul electric cu cele ale unuia cu combustibil. Nu este nevoie să vă faceți griji cu privire la autonomia unui autovehicul electric și la consumul ridicat de combustibil al unui autovehicul pe bază de combustibil. Acesta satisface cerințele de economie, economisire a energiei și protecție a mediului.

### **Baterie de alimentare**

#### **Funcția de bază a bateriei de alimentare**

Principala metodă de încărcare a bateriei de alimentare este de a conecta pistolul de alimentare extern. Bateria de alimentare poate fi, de asemenea, încărcată de motor la frânare, la alunecare sau la pornirea motorului.

Autovehiculul are funcție de reîncărcare inteligentă. Când funcția este declanșată, bateria de 12 V va fi încărcată de bateria de alimentare. Prin urmare, atunci când autovehiculul este pornit din nou după un timp, SOC sau autonomia pur electrică afișată pe instrumentarul de bord va scădea, ceea ce este un fenomen normal.

■ Deoarece performanța bateriei de alimentare va scădea în medii cu temperaturi scăzute, următoarele sfaturi vă vor ajuta să utilizați mai bine autovehiculul:

1. Dacă temperatura ambiantă este mai mică de -10 °C, se recomandă parcarea autovehiculului într-o parcare acoperită încălzită sau într-un garaj cu temperatură ambiantă.

2. Dacă nu există o parcare acoperită încălzită sau un garaj cu temperatură ambientală, autovehiculul are funcții de încărcare și încălzire a pistolului de încărcare la priză. Dacă pistolul de încărcare este conectat, se recomandă selectarea funcției de rezervare a călătoriei cu o jumătate de oră înainte de plecare, ceea ce poate crește temperatura bateriei de alimentare la stare optimă și poate porni aerul condiționat în avans, astfel încât să puteți avea o experiență mai bună la volan.

■ Următoarele metode vor ajuta bateria de alimentare să fie în stare optimă:

1. Se recomandă încărcarea completă a bateriei de alimentare cu un dispozitiv de încărcare cel puțin o dată pe lună.
2. Când SOC este sub 20% în timpul condusului, evitați accelerările bruște și condusul cu viteză mare și încărcați cât mai curând posibil.
3. Atunci când autovehiculul nu este utilizat pentru o perioadă îndelungată, parcați-l într-un loc în care temperatura ambientală este mai mică de 45 °C și nu există bălți și încercați să evitați lumina directă a soarelui.
4. Atunci când autovehiculul nu este utilizat pentru o perioadă îndelungată, SOC afișat pe instrumentarul de bord poate fi inexact. Nu evaluați puterea rămasă a bateriei de alimentare pe baza SOC și încărcați complet bateria înainte de a conduce.
5. Atunci când autovehiculul nu este utilizat pentru o perioadă îndelungată, bateria de alimentare ar trebui să fie încărcată și să se mențină SOC la 50%-70%. Nerespectarea acestei indicații poate cauza descărcarea excesivă a bateriei de alimentare și scăderea performanței acesteia. Defecțiunile autovehiculului și daunele cauzate de acest lucru nu sunt acoperite de garanție.
6. Pentru un autovehicul nou, atunci când bateria de alimentare este în stare normală, autonomia autovehiculului poate fluctua în funcție de obiceiurile de conducere (cum ar fi accelerarea și decelerarea frecvente), condițiile de drum (cum ar fi condusul pe o pantă abruptă și lungă), temperatura (cum ar fi temperatura scăzută) și dacă echipamentul electric (cum ar fi aerul condiționat) este pornit. Acest lucru este un fenomen normal.
7. Bateria de alimentare este un produs chimic special și trebuie utilizată și întreținută în mod corespunzător. Utilizarea și întreținerea zilnică corespunzătoare sunt foarte importante pentru menținerea performanței. În același timp, performanța bateriei de alimentare va scădea în mod natural ca urmare a caracteristicilor chimice. Prin urmare, pentru autovehiculele care au fost utilizate pentru un timp, atunci când autonomia scade după încărcarea completă a bateriei, se recomandă să mergeți la un atelier de service autorizat pentru inspecție. Dacă atelierul de service autorizat confirmă că aveți capacitatea totală a bateriei în intervalul normal, scăderea autonomiei poate avea cauze externe, cum ar fi obiceiurile de condus, temperatura, etc.

### Recuperarea bateriei de alimentare

■ Obiectul recuperării și eliminării

Bateria de alimentare a cărei capacitate reziduală și performanță de încărcare și descărcare după utilizare nu pot garanta conducerea normală a autovehiculului sau care nu este utilizată din nou după ce este îndepărtată din alte motive.

### ■ Procesul de recuperare și eliminare

Bateria de alimentare este instalată pe șasiul autovehiculului și constă din celule de baterie cu litiu. Eliminarea incorectă poate cauza poluare și dăunează mediului.

În conformitate cu reglementările relevante, proprietarul autovehiculului este obligat să predea bateriile de alimentare uzate la stațiile de reciclare. Este strict interzisă predarea bateriei de alimentare folosite altor unități sau persoane. Proprietarul autovehiculului va fi tras la răspundere pentru poluarea mediului sau pentru accidente de siguranță cauzate de îndepărtarea sau demontarea neautorizată a bateriei de alimentare.

Eliminați-o în conformitate cu următoarele informații sau cerințe. Pentru detalii privind reciclarea și eliminarea bateriei de alimentare, vă rugăm să mergeți la un atelier de service autorizat.

1. Stația de reciclare temporară a bateriilor de alimentare uzate este atelierul de service local autorizat.
2. Demontarea bateriei de alimentare trebuie efectuată de un tehnician profesionist, calificat și certificat de furnizorul bateriei de alimentare.
3. Bateria de alimentare face parte din categoria 9 de mărfuri periculoase și trebuie transportată de autovehicule calificate pentru transportul mărfurilor periculoase din categoria 9.
4. Bateria de alimentare scoasă trebuie depozitată la o temperatură normală, într-un mediu uscat, departe de materiale inflamabile, surse de căldură, surse de apă și alte pericole.



#### AVERTISMENT

- Nu eliminați singuri bateria de alimentare.
- Nu vindeți, nu transferați și nu modificați bateria de alimentare.
- Când bateria de alimentare trebuie reparată, scoasă, înlocuită și eliminată, mergeți întotdeauna la un atelier de service autorizat.

### Precauții de utilizare pentru bateria de alimentare

Bateria de alimentare face parte din dispozitivele de stocare a energiei de înaltă tensiune și mărfurile periculoase. Este necesar să mergeți la un atelier de service autorizat pentru ca personalul profesionist să instaleze și să întrețină bateria de alimentare, respectând cu strictețe reglementările de siguranță aferente. Personalul de service neprofesionist și funcționarea și utilizarea necorespunzătoare pot provoca rezultate grave, cum ar fi electrocutare, combustie, explozie etc. Este interzisă instalarea, repararea și utilizarea inadecvată a bateriei de alimentare de către personalul de service neprofesionist, în afara limitelor specificate. Deteriorarea bateriei de alimentare și alte pierderi cauzate de utilizarea acesteia fără respectarea cerințelor sau dincolo de intervalul specificat nu fac obiectul garanției. Acordați atenție următoarelor aspecte:

#### 1. Antișoc și anti-coliziune

Celulele bateriei de alimentare sunt conectate în serie și echipate cu un sistem de gestionare și diverse dispozitive cu senzori, așadar aveți grijă atunci când conduceți pe drumuri denivelate pentru a preveni izbirea bateriei de alimentare.

### 2. Izolare termică în orice mediu

Mentținerea bateriei de alimentare în cel mai bun interval de temperatură de funcționare îi poate prelungi considerabil durata de viață și îi poate îmbunătăți performanța de siguranță, așadar încercați să parcați autovehiculul în locuri izolate termic și ventilate.

### 3. Rezistență la umezeală și la apă

Bateria de alimentare este un dispozitiv de stocare a energiei de înaltă tensiune cu multe circuite de control de înaltă tensiune și celule de baterie. Lichidul intrat în bateria de alimentare poate provoca scurtcircuit, scurgere de electricitate și coroziunea celulelor bateriei, a circuitelor electrice și a conectorilor. Asigurați-vă că bateria de alimentare nu va fi îmbibată de lichide și că nu va intra aer umed în bateria de alimentare.

## Setări pentru energia nouă



Faceți clic pe new energy (energie nouă) pe ecranul aplicației pentru a accesa ecranul de setare a energiei noi.

Ecran de setare a energiei noi include fluxul de energie, gestionarea energiei, gestionarea încărcării/descărcării și alte setări.

### Fluxul de energie



Ecranul fluxului de energie afișează starea curentă a fluxului de energie.

Starea fluxului de energie	Descriere
Rularea în modul exclusiv electric	Numai motorul electric conduce autovehiculul, motorul pe combustibil nu funcționează.
Modul de autonomie extinsă (încărcare)	Motorul pe combustibil încarcă bateria de alimentare, motorul electric conduce autovehiculul și bateria de alimentare se încarcă.
Modul de autonomie extinsă (descărcare)	Motorul pe combustibil încarcă bateria de alimentare, motorul electric conduce autovehiculul și bateria de alimentare se descarcă.

Acționare paralelă	Ambele motoare acționează autovehiculul în același timp.
Acționare directă a motorului pe combustibil	Motorul pe combustibil acționează direct autovehiculul.
Încărcare în timpul condusului	Motorul pe combustibil încarcă bateria de alimentare atunci când motorul pe combustibil conduce autovehiculul.
Feedback la frânare	Motorul electric recuperează energia de frânare și încarcă bateria de alimentare.
Încărcare la parcare	Motorul încarcă bateria de alimentare la parcare.

### Gestionarea energiei



Ecranul de gestionare a energiei poate fi selectat în modul inițial, modul inteligent și modul forțat în funcție de nevoi. Se recomandă selectarea modului inteligent, care poate obține un echilibru mai bun între puterea de conducere și economie.

### Gestionarea încărcării



Selectați charge now (încărcare imediată), charge reservation (programare încărcare) pe ecranul de gestionare a încărcării în funcție de nevoi. Bifați declarația de exonerare a răspunderii.

Încărcare imediată: Conectați pistolul de încărcare pentru a încărca imediat.

Programare încărcare: Conectați pistolul de încărcare înainte de a părăsi autovehiculul, setați ora de pornire și timpul de încărcare. Încărcarea poate fi pornită atunci când se ajunge la ora setată.

### CITIȚI

Încărcarea programată este adecvată numai pentru încărcarea cu curent alternativ și piloni de încărcare privați și trebuie realizată cu pistolul de încărcare conectat. Pilonii de încărcare care utilizează glisarea cardului sau scanarea codului nu sunt compatibili.

### Alte setări



Intensitatea recuperării energiei, afișarea autonomiei pur electrice, afișarea distanței de condus, modul ECO și declarația de exonerare a răspunderii pot fi setate pe ecranul de setare în funcție de nevoi.

Ora plecării: Cu pistolul de încărcare conectat, autovehiculul va preîncălzi bateria și va porni în avans aerul condiționat.

Intensitatea de recuperare a energiei: Setarea la low/medium/high (scăzut/mediu/ridicat).

Setări de afișare a autonomiei bateriei: Setări nivelul bateriei/autonomia standard/autonomia dinamică.

Afișajul distanței de condus: Setări distanța totală/distanța HEV/distanța EV.

Modul ECO: După pornire, lumina ambientală va fi stinsă automat, iar luminozitatea ecranului și volumul vor fi reduse pentru a reduce consumul de energie.

Declarații de exonerare a răspunderii: Faceți clic pentru a bifa.

#### CITIȚI

Declanșarea programată este adecvată numai pentru încărcarea cu curent alternativ și piloni de încărcare privați și se recomandă să fie realizată cu pistolul de încărcare conectat. Pilonii de încărcare care utilizează glisarea cardului sau scanarea codului nu sunt compatibili.

#### AVERTISMENT

Sunetul de protecție a pietonilor poate fi dezactivat numai atunci când nu există niciun alt utilizator al drumului pe o distanță scurtă, iar mediul înconjurător nu necesită în mod clar un sunet de avertizare. Atât timp cât este probabil ca un pieton să apară în jurul autovehiculului, sunetul de protecție a pietonilor trebuie să fie activat.

### Intensitatea de recuperare a energiei

Atunci când autovehiculul rulează în marșarier, sistemul va converti energia mecanică în energie electrică pentru a recupera energia și a încărca bateria de alimentare, reducând astfel consumul de energie.



Setați intensitatea de recuperare a energiei pe sistemul unității principale: Low/medium/high (scăzut/mediu/ridicat).

Următoarele informații vă vor ajuta să înțelegeți gradul de recuperare a energiei și puteți selecta în funcție de nevoi.

Recuperarea energiei	Funcție
Grad scăzut de recuperare a energiei	Autovehiculul rulează în baza inerției pe o distanță lungă, iar confortul la condus este mai bun.
Grad mediu de recuperare a energiei	Este potrivit pentru majoritatea obiceiurilor de condus, deoarece combină confortul la volan cu eficiența recuperării energiei.
Grad ridicat de recuperare a energiei	Decelerarea autovehiculului este mai mare și acesta poate recupera mai multă energie.

### CITIȚI

Intensitatea de recuperare a energiei este setată ca fiind scăzută sau medie pentru un echilibru mai bun între confortul la volan și economie. Intensitatea de recuperare a energiei este setată la un nivel ridicat, ceea ce poate provoca un sentiment de rezistență, deci este recomandată pentru condusul la viteză mare.

### Modul de funcționare

#### Modul de alimentare

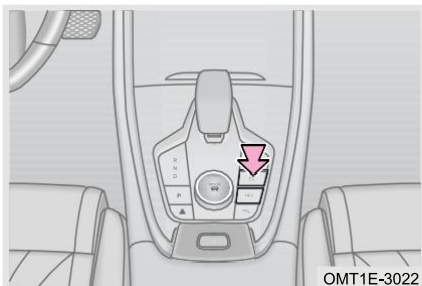

După pornirea autovehiculului, apăsați butonul EV/HEV pentru a comuta modul de alimentare. Indicatorul EV/HEV corespunzător de pe instrumentarul de bord se aprinde pentru a vă anunța că modul de alimentare este comutat cu succes.



După pornirea autovehiculului, selectați butonul EV/ HEV/EV+ de pe sistemul unității principale pentru a comuta modul de alimentare. Indicatorul EV/ HEV/EV+ corespunzător de pe instrumentarul de bord se aprinde pentru a vă anunța că modul de alimentare este comutat cu succes.

Modul de alimentare	Descriere	
Modul EV	EV	Autovehiculul este propulsat de energie electrică pură, iar motorul pe combustibil nu pornește.
	EV+	Crește intensitatea descărcării pentru a oferi o autonomie exclusiv electrică mai lungă decât în modul EV.
Modul HEV	HEV	Autovehiculul este acționat printr-o putere hibridă, iar motorul pe combustibil poate porni sau se poate opri în orice moment pentru a participa la conducere sau la generarea de energie în funcție de cerințele condițiilor de utilizare.

### CITIȚI

- Atunci când nivelul bateriei de alimentare este mai ridicat, autovehiculul va trece automat în modul electric (modul EV) când este pornit. Se recomandă să acordați prioritate utilizării modului electric (modul EV).
- Cu autovehiculul în starea READY, în treapta P și în modul HEV, atunci când nivelul bateriei de alimentare este sub o anumită valoare, apăsarea pedalei de accelerație poate declanșa funcția de generare forțată de energie pentru parcare.
- Atunci când autovehiculul funcționează continuu în modul electric, autonomia exclusiv electrică scade odată cu scăderea nivelului bateriei. Când nivelul bateriei de alimentare este prea scăzut, se va trece automat la modul HEV.
- În anumite condiții (cum ar fi nivelul scăzut al bateriei), s-ar putea să fie imposibilă comutarea de la modul HEV la modul electric, iar mesajul „Current Conditions Not Met, Mode Cannot Be Switched” (Condițiile actuale nu sunt îndeplinite, modul nu poate fi comutat) va fi afișat pe instrumentarul de bord.
- Dacă autovehiculul este utilizat în modul electric pentru o perioadă îndelungată, lubrifierea a motorului pe combustibil se poate deteriora din cauza utilizării rare, prin urmare, motorul pe combustibil va fi pornit automat pentru autoîntreținere la intervale regulate. Odată ce întreținerea este finalizată, motorul pe combustibil se va opri automat.

## Gestionarea energiei



Modul de protecție a bateriei poate fi selectat în ecranul de gestionare a energiei în funcție de nevoi.

Se recomandă selectarea modului inteligent de protecție a bateriei, care poate obține un echilibru mai bun economie și putere.

Modul de protecție a bateriei	Funcție	Scenarii obișnuite de utilizare
Modul inițial	Puterea maximă a bateriei poate fi descărcată pentru a obține autonomia maximă exclusiv electrică.	Potrivit pentru condusul zilnic și pentru condițiile de încărcare.
Modul de protecție inteligentă a bateriei	Prioritizați economia de combustibil, selectați în mod inteligent cel mai bun timp de încărcare în timpul condusului și rezervați energia pentru condus pur electric sau de mare putere.	Potrivit pentru condusul zilnic.
Modul de protecție forțată a bateriei	Prioritizați menținerea nivelului bateriei pentru a vă apropia cât mai mult posibil de nivelul țintă al bateriei, astfel încât să rezervați energia pentru condusul pur electric sau de mare putere. Economia de combustibil va fi afectată în acest mod.	Potrivit pentru rutele de călătorie pe care se așteaptă să existe drumuri de munte sau condiții rutiere aglomerate.

### CITIȚI

- În modul de protecție neforțată a bateriei, atunci când autovehiculul este oprit și apoi pornit din nou, acesta va intra în modul de baterie memorat înainte de oprire.
- În modul de protecție forțată a bateriei, pot fi setate diferite niveluri țintă ale bateriei în funcție de nevoile specifice. În același timp, puteți selecta dacă doriți să memorați setările de protecție forțată a bateriei. Dacă se selectează „Memorized” (Memorat), la următoarea pornire se utilizează în continuare protecția forțată a bateriei. Dacă este selectat „Not memorized” (Nu se memorează), la următoarea pornire se va trece la modul inteligent de protecție a bateriei.

## Legăturile modurilor de funcționare

Modul de alimentare		Modul de condus	Modul de protecție a bateriei		
			Modul inițial	Modul de protecție inteligentă a bateriei	Modul de protecție forțată a bateriei
Modul EV	EV	Modul Normal	✓	✓	✓
		Modul Eco	✓	✓	✓
	EV+	Modul Eco	✓	✓	✓
Modul HEV	HEV	Modul Normal	✓	✓	✓
		Modul Eco	✓	✓	✓
		Modul Sport	✓	✓	✓

Modul electric acceptă toate modurile de protecție a bateriei, modul electric (modul EV) nu acceptă modul sport, iar modul electric (modul EV+) nu acceptă modul normal. Dacă modul sport este selectat în modul electric, modul de alimentare va trece automat la modul HEV chiar dacă nu există nicio operațiune în modul de alimentare.

Modul HEV acceptă toate modurile de condus și modul de protecție a bateriei și trece la modul electric prin operațiunea de comutare. În cazul în care condițiile de comutare nu sunt îndeplinite, va rămâne în modul HEV, iar mesajul „Current conditions not met, mode cannot be switched” (Condițiile actuale nu sunt îndeplinite, modul nu poate fi comutat) va fi afișat pe instrumentarul de bord.

### CITIȚI

Autonomia exclusiv electrică poate fi afectată de următorii factori:

- Obiceiuri de condus: Accelerațiile și decelerările frecvente sau condusul intens vor duce la o reducere a autonomiei comparativ cu condusul la viteză constantă.
- Utilizarea de echipamente precum aerul condiționat: Pornirea aerului condiționat pentru răcire sau încălzire va duce la o reducere a autonomiei.
- Starea drumurilor: Drumurile denivelate sau drumurile lungi în urcare vor avea ca rezultat o autonomie mai redusă în comparație cu drumurile plane și uscate.
- Temperatură: Puterea disponibilă sau autonomia vor scădea pe măsură ce temperatura scade, iar mediile cu temperaturi scăzute vor duce la o autonomie mai scurtă.
- În timpul utilizării reale, autonomia va prezenta variații din cauza vremii, a drumurilor, a aglomerației și a altor factori.

## Dispozitiv de încărcare

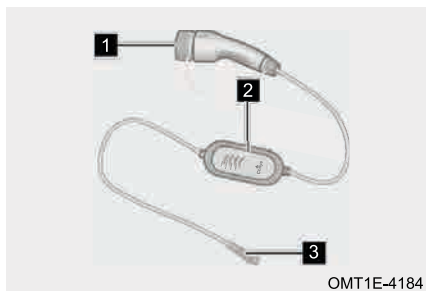

**1** Pistol de încărcare

**2** Cutie de control

**3** Fișă de încărcare (din cauza diferențelor de pe piață, stilul fișei de încărcare depinde de autovehiculul real)

 CITIȚI

- Când introduceți pistolul de încărcare pentru încărcare, acesta va fi blocat automat.
- După finalizarea încărcării, dacă autovehiculul este în stare nesecurizată, pistolul de încărcare se va debloca automat; dacă autovehiculul este în stare securizată, pistolul de încărcare va rămâne blocat și poate fi deblocat numai după ce autovehiculul este în stare nesecurizată.

 CITIȚI

Stimați utilizatori, pentru a utiliza în mod rezonabil pistolul de încărcare lentă c.a. de la bord pentru o încărcare sigură, vă oferim următoarele sfaturi. Vă rugăm să le citiți cu atenție și să utilizați pistolul conform cerințelor.

- Utilizați o priză de alimentare monofazată standard națională cu specificația de c.a. 250 V/16 A și să utilizați un conductor cu miez de cupru cu un diametru al firului de cel puțin 2,5 mm<sup>2</sup> drept cablaj al prizei. Priza trebuie să fie bine împământată;
- Capătul frontal al prizei de alimentare trebuie să fie echipat cu un buton de aer pentru protecție împotriva scurgerilor. Specificațiile butonului pneumatic de protecție împotriva scurgerilor sunt: un curent nominal monofazat de 20 A și un prag de protecție împotriva scurgerilor de 30 mA;
- Este strict interzisă utilizarea echipamentelor de alimentare cu energie non-standard, cum ar fi o priză veche, o priză universală, un adaptor, un cablu de adaptor, o priză modificată și un dispozitiv de împământare;
- Dacă suprafața pistolului de încărcare lentă c.a. sau a prizei de alimentare este deteriorată, ruginită, înnegrită, topită, deformată sau cu alte anomalii, nu încărcați;
- Este strict interzisă înmuiera în apă a întregii prize de alimentare sau a pistolului de încărcare lentă c.a. Este strict interzisă încărcarea în aer liber pe timp de ploaie și zăpadă sau în medii inflamabile, explozive și în alte medii periculoase. Nu spălați autovehiculul în timpul încărcării;

### CITIȚI

- Atunci când introduceți și scoateți fișa de încărcare, țineți fișa sau mânerul, nu trageți de fir și asigurați-vă că fișa și mufa sunt introduse în poziție;
- Este strict interzisă deconectarea fișei autovehiculului sau a fișei sursei de alimentare în timpul încărcării. Dacă există o urgență, deconectați manual butonul de aer pentru protecție împotriva scurgerilor pentru a întrerupe alimentarea;
- Dacă încărcarea este oprită atunci când nu se termină automat, după ce priza de alimentare este deconectată manual sau butonul de aer pentru protecție împotriva scurgerilor de pe priză întrerupe automat alimentarea, scoateți manual pistolul de încărcare.
- Atunci când recuperați pistolul de încărcare lentă c.a., este strict interzis să îl aruncați, deoarece îl puteți deteriora. Capacul de protecție împotriva prafului trebuie instalat în poziție după utilizare;
- În timpul încărcării, dacă temperatura portului de alimentare crește anormal, verificați priza de alimentare. Dacă este îmbătrânită, înlocuiți-o la timp.

### ATENȚIE

- Conform reglementărilor privind siguranța electrică, nu se recomandă să utilizați acest dispozitiv pentru încărcare în zilele ploioase.
- Acesta poate fi utilizat numai atunci când sursa de alimentare este echipată cu disjunctiv (RCD).
- În locurile aglomerate, utilizatorii trebuie să amplaseze cablurile orizontal pe cât posibil în timpul încărcării.
- În cazul în care cablurile sunt prea lungi, nu le trageți cu forța.
- Puneți cablurile pe un drum plat, fără pietriș ascuțit sau resturi de sticlă.
- Nu îl utilizați în locuri cu lichide corozive, praf inflamabil, puternic coroziv.
- În secțiunile de drum cu culoar comun sau în aer liber, este necesar să se construiască poduri sau să se utilizeze treceri subterane, în special pentru a preveni strivirea repetată de către autovehiculele grele.

**⚠ ATENȚIE**

- Cablul în sine este greu, evitați suspendarea verticală a acestuia. Este ușor să fie afectat de vânt, iar scuturarea și vibrațiile pe termen lung vor îi vor reduce durata de viață.
- Nu utilizați niciodată cabluri libere mai lungi de 7,5 m pentru încărcare.
- Când temperatura ambiantă este mai mică de 0 °C, timpul de încărcare este mai lung.
- Introduceți și să scoateți pistolul de încărcare pe verticală cu grijă pentru a preveni deteriorarea autovehiculului sau a dispozitivului de încărcare.
- Încărcarea cu c.a. de uz casnic utilizează dispozitivul de încărcare de la bord. Se recomandă utilizarea unui circuit c.a. special de 220 V/50 Hz/8 A cu priză împământată. Circuitul special poate preveni protecția împotriva scurtcircuitării sau a declanșării liniei din cauza puterii ridicate la încărcarea bateriei de alimentare. Dacă nu se utilizează un circuit special, funcționarea normală a altor dispozitive de pe linie poate fi afectată.

**■ Descrierea stării indicatoarelor de pe cutia de control**

Stare de funcționare/ problemă	Indicator alimentare (roșu)	Indicator de încărcare (verde)	Indicator de problemă (galben)
Starea inițială	Rămâne aprins	Clipește o dată	Clipește o dată
Așteptare pentru încărcare	Rămâne aprins	Stins	Stins
Încărcare normală	Rămâne aprins	Clipește ①	Stins
Încărcare finalizată	Rămâne aprins	Rămâne aprins	Stins
Defecțiune la împământare	Clipește	/②	Clipește
Defecțiune de scurgere	Rămâne aprins	Rămâne aprins	Clipește
Defecțiune de supracurent	Rămâne aprins	Rămâne aprins	Rămâne aprins
Defecțiune de supratemperatură	Rămâne aprins	Stins	Clipește
Supra/subtensiune	Clipește	Stins	Rămâne aprins

① Indicatorul clipește la fiecare 2 secunde, adică se aprinde timp de 1 secundă și se stinge timp de 1 secundă;

② „/” indică faptul că indicatorul rămâne în starea dinaintea apariției defecțiunii.

### ATENȚIE

Nu încercați să îndepărtați sau să reparați cutia de control al încărcării. Dacă apar defecțiunile de mai sus, contactați un atelier de service autorizat pentru inspecție și reparații.

#### ■ Depanarea defecțiunilor obișnuite

##### 1. Nu se încarcă:

- Observați starea indicatorului și analizați-o în funcție de starea defecțiunii;
- Verificați dacă împământarea este adecvată;
- Verificați dacă tensiunea sursei de alimentare este normală;
- Verificați conexiunea autovehiculului, să fie normală.

##### 2. Încărcare intermitentă:

- Observați starea indicatorului și analizați-o în funcție de starea defecțiunii;
- Verificați dacă alimentarea de 220 V c.a. este stabilă;
- Verificați dacă temperatura nu este prea ridicată.

##### 3. Declanșare la pornire în timpul încărcării:

- Verificați dacă împământarea este adecvată;
- Verificați dacă există un scurtcircuit în dispozitiv;
- Verificați dacă puterea totală a tuturor echipamentelor electrice nu este prea mare.

##### 4. Defecțiunea apare de fiecare dată când se pornește când se încarcă:

- Deconectați fișa cu trei pini și pistolul de încărcare, apoi introduceți și deconectați din nou. Dacă defecțiunile de mai sus persistă, contactați imediat un atelier de service autorizat pentru inspecție și reparații.



### Operațiuni la încărcare

#### Inspectarea înainte de încărcare

■ Dacă apare oricare dintre următoarele condiții, încărcarea este interzisă, deoarece poate provoca un scurtcircuit sau electrocutarea, rezultând vătămări corporale.

1. Atunci când conexiunea dispozitivului de descărcare este slăbită, nu efectuați încărcarea.
2. Asigurați-vă că nu există apă sau materii străine în portul de încărcare și că bornele metalice nu sunt ruginite sau corodate.
3. Asigurați-vă că dispozitivul de încărcare nu prezintă rupturi ale carcasei, uzură a cablului, priză ruginită și alte stări anormale.

## Etichete pentru încărcare c.a. și încărcare c.c.

Tip	Tip de accesoriu	Intervalul de tensiune	Etichetă
Semn de încărcare c.a.	Conector pentru vehicul și port de încărcare vehicul	≤480V RMS	
Semn de încărcare c.c.	Conector pentru vehicul și port de încărcare vehicul	50V-500V	
Semn de încărcare c.c.	Conector pentru vehicul și port de încărcare vehicul	200V-920V	

### CITIȚI

În funcție de configurația autovehiculului, eticheta pentru încărcare c.c. este diferită. Vă rugăm să consultați eticheta de pe autovehiculul real.

## Încărcare c.a. (încărcare lentă)

### AVERTISMENT

Atunci când folosiți curentul casnic pentru încărcare, specificațiile de curent ale prizei selectate și ale cablului adaptor nu trebuie să fie inferioare curentului nominal de pe plăcuța de identificare a dispozitivului de încărcare de la bord. Asigurați-vă că priza cu trei pini a sursei de alimentare de uz casnic este împământată în mod fiabil, în caz contrar se poate produce electrocutarea.

### ATENȚIE

Pistolul de încărcare c.a. trebuie să fie echipat cu dispozitive de protecție împotriva scurgerilor și de monitorizare a temperaturii, cu o limită de curent de 230 V/10 A/50 Hz.

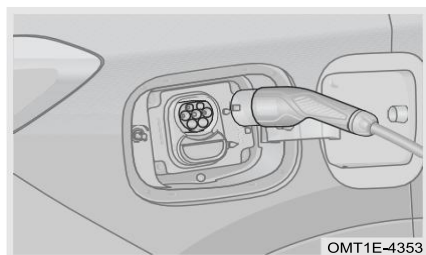
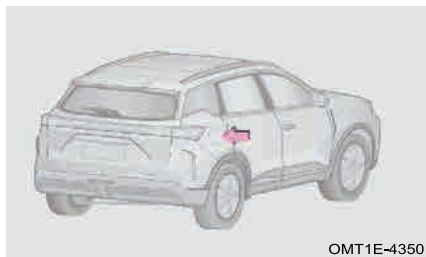

1. Parcați autovehiculul în zona de încărcare, schimbând treapta de viteză la P și acționând frâna de parcare;
2. Selectați charge now (încărcare imediată) în ecranul de setare a energiei noi al unității principale, iar autovehiculul este oprit;
3. Împingeți partea centrală din spate a capacului portului de încărcare pentru deschidere;
4. Scoateți dispozitivul de încărcare de la bord și introduceți fișa de încărcare în priză;
5. Deschideți capacele de protecție ale portului de încărcare și ale pistolului de încărcare și introduceți pistolul de încărcare în portul de încărcare cu c.a. până când se aude un sunet ușor (sau scoateți pistolul de încărcare din pila de încărcare c.a., conectați pistolul de încărcare la portul de încărcare cu c.a. și blocați-l ferm);

## 5. SISTEME DE ASISTENȚĂ PENTRU CONDUCĂTORUL AUTO

6. După finalizarea încărcării, apăsați lung butonul superior de pe pistolul de încărcare pentru a deconecta pistolul de încărcare de la portul de încărcare cu c.a.;
7. Închideți capacele de protecție ale portului de încărcare cu c.a. și ale pistolului de încărcare, apoi închideți capacul portului de încărcare.
8. Depozitați dispozitivul de încărcare de la bord (sau readuceți pistolul de încărcare de pe pila de încărcare în poziția sa inițială).

Când încărcarea este finalizată sau opriți încărcarea manual în timpul încărcării, eliberați dispozitivul de blocare a pistolului de încărcare cu c.a. utilizând următoarele operațiuni:

- Deblocați autovehiculul;
- Pe unitatea principală, apăsați butonul de deblocare pe pistolul de încărcare lentă.

### ■ Indicator de încărcare

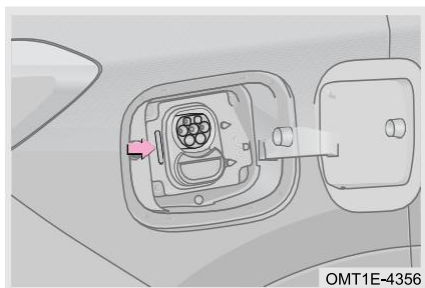

Indicatorul de încărcare este situat în capacul portului de încărcare. Indică starea de încărcare/descărcare în galben, verde, albastru și, respectiv, roșu.

Rămâne aprins în galben: Se așteaptă încărcarea.

Verde intermitent: Este încărcat.

Rămâne aprins în verde: Încărcarea este finalizată.

Rămâne aprins în roșu: Eroare la încărcare/descărcare.

Albastru intermitent: Se descarcă.

Rămâne aprins în albastru: Se așteaptă descărcarea.

### CITIȚI

- După finalizarea încărcării cu dispozitivul de încărcare de la bord, deconectați mai întâi capătul pistolului de încărcare și apoi conectorul de la capătul sursei de alimentare.
- În timpul încărcării, selectați charge reservation (încărcare programată) în unitatea principală. Dispozitivul de încărcare conectat începe încărcarea atunci când se ajunge la ora programată.
- Încărcarea programată este adecvată numai pentru încărcarea cu curent alternativ și piloni de încărcare privați și trebuie realizată cu pistolul de încărcare conectat. Pilonii de încărcare care utilizează glisarea cardului sau scanarea codului nu sunt compatibili.
- Cu autovehiculul oprit, în cazul în care capota nu este complet închisă după ce a fost deschisă, funcțiile de încărcare imediată, de încărcare programată și de programare a călătoriei nu vor funcționa corect.

 ATENȚIE

- Nu depozitați și nu utilizați dispozitivul de încărcare în locuri unde temperatura este mai mare de 50 °C. În caz contrar dispozitivul de încărcare se poate deteriora.
- Atunci când rețeaua de alimentare externă este oprită și apoi pornită din nou, dispozitivul de încărcare va începe să se încarce din nou în mod automat, fără reconectarea dispozitivului de încărcare.
- Înainte de a închide capacul portului de încărcare, asigurați-vă de închiderea capacului de protecție al interfeței de încărcare. În cazul în care capacul portului de încărcare este închis și capacul de protecție al interfeței de încărcare este deschis, apa sau praful pot pătrunde în interiorul portului de încărcare, provocând funcționarea defectuoasă.
- La încărcarea autovehiculului, bateria de alimentare de sub podea și încărcătorul de la bord din compartimentul frontal sunt în stare de funcționare. În acest moment, se aude de mai multe ori un clic de cuplare a releului, ceea ce este normal.
- După finalizarea încărcării, deconectați pistolul de încărcare al dispozitivului de încărcare, apoi deconectați fișa de alimentare.
- Dacă autovehiculul nu este utilizat pentru o perioadă îndelungată, se recomandă încărcarea și descărcarea o dată pe lună pentru a prelungi durata de viață a bateriei de alimentare.
- Înainte de a porni vehiculul, asigurați-vă că dispozitivul de încărcare este deconectat și capacul portului de încărcare și capacul de protecție al interfeței de încărcare sunt închise. În caz contrar, apa sau materii străine pot intra în bornele portului de încărcare și pot afecta utilizarea normală.
- Când portul de încărcare este înghețat, utilizați un uscător de păr etc. pentru a-l dezgheța. Dacă pistolul de încărcare este conectat forțat în stare înghețată, există riscul de defecțiuni.
- Dacă există materii străine pe pistolul de încărcare sau în portul de încărcare, este interzisă conectarea forțată a acestuia. Contactați un atelier de service autorizat. Dacă este conectat forțat, dispozitivul de încărcare și autovehiculul pot fi deteriorate.
- Nu utilizați sistemele electrice pentru mult timp atunci când autovehiculul este pornit. Atunci când se indică faptul că bateria de alimentare este descărcată, introduceți pistolul de încărcare pentru a o încărca la timp sau utilizați motorul pe combustibil pentru a o încărca atunci când autovehiculul se află în modul READY; în caz contrar, aceasta poate duce la pierderea puterii bateriei de alimentare și la imposibilitatea de a porni autovehiculul. În această situație, introduceți pistolul de încărcare pentru reîncărcare înainte de repornire. Dacă autovehiculul tot nu poate fi pornit, vă rugăm să contactați un atelier de service autorizat.
- Atunci când indicatorul contorului de putere de pe instrumentarul de bord intră în bara de avertizare roșie, acest lucru indică faptul că bateria de alimentare este descărcată. Se recomandă încărcarea atunci când puterea scade la bara roșie de avertizare sau când modul de alimentare este comutat de la modul electric EV la modul hibrid HEV. Nu se recomandă încărcarea după epuizarea completă, deoarece acest lucru va afecta durata de viață a bateriei de alimentare. Pentru a asigura funcționarea normală a transmisiei hibride, atunci când bateria de alimentare a autovehiculului este descărcată, autovehiculul va trece automat de la modul electric EV la modul hibrid HEV.

### Încărcarea c.c. (încărcare rapidă)

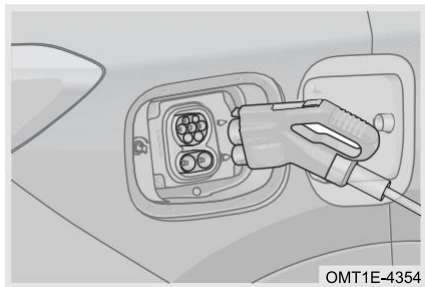

1. Parcați autovehiculul în zona de încărcare, schimbând treapta de viteză la P și acționând frâna de parcare;
2. Selectați charge now (încărcare imediată) în ecranul de setare a energiei noi al unității principale, iar autovehiculul este oprit;
3. Împingeți partea centrală din spate a capacului portului de încărcare pentru deschidere;
4. Scoateți pistolul special de încărcare c.c. din pila de încărcare, scoateți capacul de protecție al portului de încărcare cu c.c. și introduceți pistolul de încărcare în portul de încărcare cu c.c. până când se aude un sunet ușor;
5. După finalizarea încărcării, apăsați lung butonul superior de pe pistolul de încărcare pentru a deconecta pistolul de încărcare de la portul de încărcare cu c.c.;
6. Închideți capacele de protecție ale portului de încărcare cu c.c. și ale pistolului de încărcare, apoi închideți capacul portului de încărcare.



#### AVERTISMENT

- Este strict interzisă utilizarea adaptorului c.a./c.c. pentru încărcare, deoarece acest lucru va cauza deteriorarea autovehiculului și vătămări corporale.
- Nu deconectați niciodată forțat pistolul de încărcare atunci când încărcați autovehiculul, deoarece se pot produce daune sau există un risc de pericol.
- Nu lăsați dispozitivul de încărcare la îndemâna copiilor, iar persoanele care au nevoie de supraveghere, cum ar fi copiii, nu au voie să realizeze încărcarea.
- Realimentarea cu combustibil și încărcarea nu pot fi efectuate în același timp. Atunci când este introdus pistolul de încărcare, nu alimentați cu combustibil și mențineți o distanță suficientă de siguranță față de substanțele inflamabile, Atunci când cablul de încărcare nu este introdus sau deconectat în conformitate cu reglementările, dispozitivul se poate deteriora și există riscul de vătămări corporale.

## Încărcarea programată

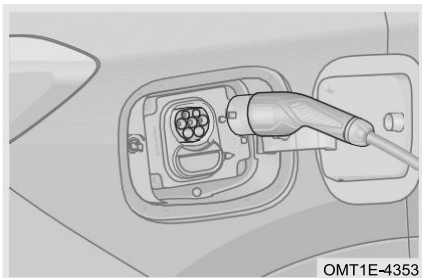

Pasul 1: Parcați autovehiculul în zona de încărcare, schimbați treapta de viteză la P și acționați frâna de parcare;

Pasul 2: Selectați Charge Reservation (Încărcarea programată) din ecranul New Energy (Energie nouă) și setați ora de pornire și timpul de încărcare, apoi treceți autovehiculul în starea fără energie;

Pasul 3: Împingeți partea centrală din spate a capacului portului de încărcare pentru deschidere;

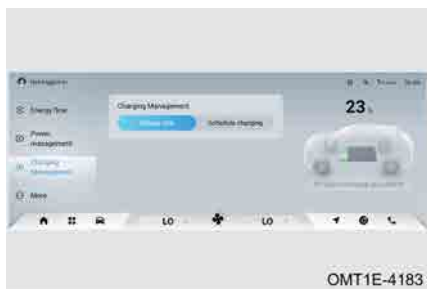

Pasul 4: Deconectați capacele de protecție ale portului de încărcare cu c.c. și ale pistolului de încărcare și introduceți pistolul de încărcare în portul de încărcare până când se aude un sunet ușor. După ajungerea la ora stabilită, va începe încărcarea;

Pasul 5: După finalizarea încărcării, apăsați lung butonul superior de pe pistolul de încărcare pentru a deconecta pistolul de încărcare de la portul de încărcare;

Pasul 6: Închideți capacele de protecție împotriva prafului ale portului de încărcare și ale pistolului de încărcare, apoi închideți capacul portului de încărcare.

### Încuietoare electronică pentru priza de încărcare cu c.a.

Priza de încărcare cu c.a. a autovehiculului este echipată cu o funcție de blocare electronică, care previne conectarea și deconectarea pistolului de încărcare cu electricitate și evită problemele de siguranță la încărcare.

#### ■ Blocarea încuietorii electronice

Utilizați o stație de încărcare cu c.a. de 32 A care îndeplinește standardul național pentru încărcare. După introducerea pistolului de încărcare și după blocarea automată a încuietorii electronice, autovehiculul va începe încărcarea.

#### AVERTISMENT

După blocarea încuietorii electronice, dacă trebuie să scoateți pistolul de încărcare, deblocați încuietoarea electronică înainte de aceasta. Nu trageți pistolul cu forța, pentru a nu deteriora încuietoarea electronică sau pistolul de încărcare și alte echipamente de încărcare.

#### ■ Deblocarea încuietorii electronice

Deblocarea normală a încuietorii electronice este împărțită în următoarele două moduri:

## 5. SISTEME DE ASISTENȚĂ PENTRU CONDUCĂTORUL AUTO

1. Apăsați mai întâi butonul de blocare de pe cheia inteligentă, apoi apăsați butonul de deblocare de pe aceasta pentru a debloca încuietoarea electronică și apăsați ușor butonul încuietorii mecanice de pe pistolul de încărcare pentru a scoate pistolul de încărcare.
2. Fără a utiliza cheia inteligentă, țineți pistolul de încărcare cu mâna și apăsați butonul de pe pistolul de încărcare cu degetul mare. Când auziți sunetul de deblocare a încuietorii electronice, ridicați mai întâi degetul mare și apoi apăsați rapid butonul încuietorii mecanice de pe pistolul de încărcare pentru a scoate pistolul de încărcare.

### CITIȚI

- Dacă pistolul de încărcare nu este scos după deblocarea încuietorii electronice, aceasta va fi deblocată din nou automat după câteva secunde.
- Dacă autovehiculul este în stare deblocată și încuietoarea electronică este în stare blocată, este necesar să închideți portiera și să blocați autovehiculul înainte de a efectua operațiunea de deblocare a încuietorii electronice de mai sus.

### Eliberarea manuală a pistolului de încărcare (numai pentru încărcarea cu c.a.)

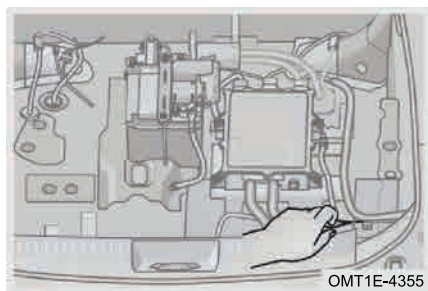

Dacă pistolul de încărcare nu poate fi deconectat de la portul de încărcare cu c.a. prin apăsarea lungă a butonului superior al pistolului de încărcare, acesta poate fi eliberat manual cu ajutorul cablului.

1. Asigurați-vă că autovehiculul nu se încarcă în acel moment, în conformitate cu informațiile de încărcare afișate pe instrumentarul de bord;
2. Deschideți ușa portbagajului și ridicați covorul portbagajului;
3. Trageți cablul de eliberare a pistolului de încărcare pentru a elibera manual pistolul de încărcare.

### ATENȚIE

Cablul de eliberare poate fi utilizat numai atunci când pistolul de încărcare nu poate fi eliberat din portul de încărcare prin metode convenționale. Utilizarea repetată poate cauza deteriorarea cablului de eliberare sau a dispozitivului de încărcare.

### AVERTISMENT

- Nu încercați să deconectați pistolul de încărcare în timp ce trageți de cablul de eliberare. Trageți de cablul de deblocare înainte de a încerca să scoateți pistolul de încărcare din portul de încărcare. În caz contrar, se poate produce electrocutarea, precum și vătămări grave.
- Nu efectuați această operațiune atunci când autovehiculul încărcat sau orice cablu portocaliu de înaltă tensiune este expus. În acest caz, există riscul de electrocutare și e vătămări grave sau de deteriorare a autovehiculului. Dacă nu știți sigur cum să efectuați operațiunea în siguranță, vă rugăm să contactați imediat un atelier de service autorizat.

### Măsurile de precauție la încărcare

#### Măsurile de precauție la încărcare în zilele ploioase

1. În timpul încărcării în ploaie, protejați dispozitivul de încărcare împotriva pătrunderii apei.
2. Este strict interzisă încărcarea în aer liber în condiții meteorologice extreme, cum ar fi ploi abundente, taifun, grindină etc., care depășesc standardele naționale în acest sens. Acest lucru poate duce la imposibilitatea efectuării încărcării și chiar la deteriorarea autovehiculului sau a dispozitivului de încărcare.
3. Când este necesară încărcarea după o aversă, confirmați că nu intră apă în portul de încărcare la început. Nu încărcați atunci când există pete evidente de apă în portul de încărcare, deoarece acest lucru poate duce la eșecul încărcării și, în cazuri grave, la deteriorarea autovehiculului sau a dispozitivului de încărcare.

#### Măsurile de precauție la sfârșitul încărcării

##### ■ Oprirea manuală a încărcării

1. Opriti întâi încărcarea și asigurați-vă că încuietoarea electronică este deblocată.
2. Țineți pistolul de încărcare și apăsați lung butonul de pe pistolul de încărcare pentru a-l deconecta.
3. Pentru încărcarea cu c.a., nu scoateți cu forța pistolul de încărcare atunci când încuietoarea electronică este blocată, deoarece acest lucru poate deteriora portul de încărcare.
4. Pentru încărcarea cu c.c., nu scoateți niciodată cu forța pistolul de încărcare înainte de a opri încărcarea, deoarece acest lucru poate deteriora portul de încărcare și poate prezenta un risc de electrocutare.
5. După finalizarea încărcării, este necesar să vă asigurați că pistolul de încărcare a fost deconectat complet înainte de pornirea autovehiculului; în caz contrar dispozitivul de încărcare și autovehiculul pot fi deteriorate.
6. După deconectarea pistolului de încărcare, nu uitați să închideți capacul de protecție al portului de încărcare și capacul portului de încărcare, pentru a preveni intrarea apei sau a materiilor străine în portul de încărcare și afectarea utilizării normale.

##### ■ Oprirea automată a încărcării

## 5. SISTEME DE ASISTENȚĂ PENTRU CONDUCĂTORUL AUTO

1. După finalizarea încărcării, mai întâi deblocați și apoi scoateți fișa de încărcare.
2. După finalizarea încărcării, este necesar să vă asigurați că pistolul de încărcare a fost deconectat complet înainte de pornirea autovehiculului; în caz contrar dispozitivul de încărcare și autovehiculul pot fi deteriorate.
3. După deconectarea pistolului de încărcare, nu uitați să închideți capacul de protecție al portului de încărcare și capacul portului de încărcare, pentru a preveni intrarea apei sau a materiilor străine în portul de încărcare și afectarea utilizării normale.

### **Performanța de încărcare a autovehiculului este afectată atunci când temperatura bateriei este prea scăzută sau prea ridicată**

1. În cazul în care capacul portului de încărcare sau pistolul de încărcare este înghețat din cauza vremii sau din alte motive, nu deschideți capacul portului de încărcare și nu deconectați forțat pistolul de încărcare.
2. La încărcarea la temperaturi scăzute, sistemul de gestionare termică a bateriei va funcționa, dar timpul de încărcare va fi prelungit și consumul de energie pentru încălzire va crește, ceea ce este normal.
3. În regiunile nordice cu temperaturi scăzute, se recomandă ca utilizatorii să efectueze încărcarea într-o cameră încălzită.
4. În regiunile nordice cu temperaturi scăzute, se recomandă să încărcăți imediat după utilizarea autovehiculului, deoarece temperatura bateriei va fi relativ ridicată în acest moment, rezultând o performanță mai bună a încărcării.
5. În regiunile sudice cu temperaturi ridicate, se recomandă ca utilizatorii să încarce într-un loc răcoros și ventilat și să nu încarce în lumina directă a soarelui sau în aer liber.

### **Sunet de avertizare a pietonilor la viteză mică**

Deoarece zgomotul autovehiculelor electrice este relativ redus atunci când se conduce la viteză mică, este dificil pentru pietonii din apropiere să îl perceapă. Pentru a îmbunătăți siguranța la volan, această funcție poate emite un sunet de alarmă atunci când viteza autovehiculului este mai mică de 30 km/h pentru ca pietonii din apropiere să îl audă.

- Atunci când autovehiculul rulează cu o viteză mai mică de 30 km/h, sunetul de avertizare va crește odată cu creșterea vitezei autovehiculului.
- Atunci când autovehiculul nu este în modul de parcare (P) și este staționar, sistemul poate, de asemenea, să emită un sunet de avertizare.

### **5-15. Confidențialitatea datelor**

Chery Automobile Co., Ltd. (denumit în continuare „noi” sau „nouă”) este producătorul responsabil pentru confidențialitatea prin design (PbD) a autovehiculului dvs.

### Sistemul de avertizare cu privire la starea de oboseală și la lipsa de atenție a șoferului (DDAW)

Sistemul de avertizare cu privire la starea de oboseală a șoferului (DDAW) din autovehiculul nostru funcționează pentru a detecta semnele de oboseală ale șoferului. Face acest lucru prin monitorizarea unei serii de parametri într-o fereastră de timp recentă, inclusiv proporția de timp în care ochii sunt deschiși, rata de clipire, direcția privirii, durata privirii, căscatul, precum și parametrii autovehiculului, cum ar fi viteza, poziția treptei de viteză, starea portierelor automobilului, unghiul volanului și direcția de virare. Sistemul utilizează aceste informații pentru a face o evaluare completă a stării de oboseală șoferului și pentru a emite alerte, după caz.

#### ATENȚIE

Vă informăm că datele colectate de sistemul DDAW sunt impuse prin reglementări, colectate pentru prelucrare imediată și nu sunt stocate. În conformitate cu reglementările, DDAW va fi activat în mod implicit. Datele colectate sunt utilizate pentru recunoașterea algoritmică și sunt eliminate imediat după utilizare. Toate datele sunt prelucrate în interiorul autovehiculului și nu îl părăsesc.

### Sistemul avansat de asistență pentru conducătorul auto (ADAS)

Pentru a pune în aplicare funcția de asistență pentru conducătorul auto, partea laterală a automobilului va utiliza camerele frontale, laterale și din spate ale autovehiculului pentru a colecta imagini de pe drum în timpul condusului sau după parcare și imagini din jurul autovehiculului pentru a realiza funcția de asistență pentru conducătorul auto. Înregistrările camerelor utilizează camerele externe ale autovehiculului pentru a învăța cum să recunoască elemente precum liniile benzilor de rulare, indicatoarele rutiere, semnele de parcare și semafoarele.

#### ATENȚIE

Vă rugăm să rețineți că prelucrarea datelor în cadrul sistemului nostru este concepută pentru utilizare și analiză imediată. Nu stocăm niciun fel de date care sunt prelucrate. Aceste date sunt necesare pentru interese legitime și, de asemenea, pentru a îndeplini cerințele legale și alte cerințe oficiale.

### Apel de urgență (eCall)

În cazul implicării într-un accident rutier sau dacă apăsați butonul SOS pentru asistență rutieră, sistemul eCall de pe terminalul de la bordul autovehiculului va furniza locația autovehiculului, informații de contact și informații suplimentare necesare punctului de răspuns pentru siguranță publică (PSAP) care este menținut de autoritatea guvernamentală. Colectarea și partajarea acestor date respectă cerințele legilor și reglementărilor, și includ doar date despre GPS, viteză, direcția autovehiculului, ora la care declanșați apelul eCall, starea apelului eCall, numărul de identificare al autovehiculului (VIN), modelul autovehiculului, tipul de alimentare și datele vocale înregistrate.

### ATENȚIE

Colectăm aceste date pentru a ne îndeplini obligațiile legale prevăzute în reglementările privind securitatea autovehiculului.

- 6-1. Cunoștințe de bază despre autovehicul pentru situații de urgență
- ECALL (dacă face parte din dotare).....208
  - Lumini de avarie .....208
  - Vestă reflectorizantă .....209
  - Triunghi reflectorizant .....209
  - Unelte de rezervă (dacă face parte din dotare)..209
- 6-2. Manevrarea autovehiculului în situații de urgență
- Pană de cauciuc .....210
  - Repararea anvelope în situații de urgență.....210
- Dacă temperaturii lichidului de răcire a motorului este ridicată..... 213
- Dacă bateria este descărcată.. 215
- 6-3. Tractarea
- Cârlig de tractare (dacă face parte din dotare) .... 217
  - Tractarea autovehiculului..... 218
  - Tractarea în situații de urgență. 219
  - Instalarea ochiului de tractare.. 220
- 6-4. Siguranța
- Cutia de siguranțe..... 221
  - Verificarea siguranței..... 222
  - Înlocuirea siguranței ..... 223

## 6. ÎN CAZ DE URGENȚĂ

### 6-1. Cunoștințe de bază despre autovehicul pentru situații de urgență

#### ECALL (dacă face parte din dotare)



ECALL este un tip de funcție de apel de urgență. Când autovehiculul este implicat într-un anumit nivel de impact (airbag declanșat) sau când șoferul ori pasagerul se află într-o situație de urgență și este necesară salvarea, informațiile de urgență pot fi trimise la centrul de service prin acționarea manuală a butonului. Centrul va urmări locația autovehiculului și va oferi prompt salvarea în funcție de informațiile primite.

#### Lumină de avarie

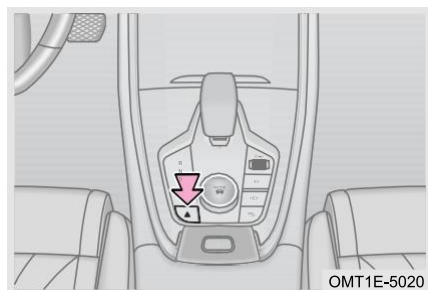

În caz de defecțiune a autovehiculului sau accident rutier etc., aprindeți luminile de avarie pentru a avertiza celelalte autovehicule și a evita un accident secundar.

Apăsăți butonul pentru luminile de avarie. Luminile de semnalizare clipeșc și indicatorul luminilor de semnalizare de pe instrumentarul de bord clipește în același timp. Apăsăți din nou butonul, iar luminile de semnalizare și indicatorul acestora se vor stinge.

#### CITIȚI

- Lumina de avarie poate funcționa în continuare atunci când alimentarea autovehiculului este trecută în modul OFF.
- Lumina de avarie se activează automat atunci când airbagul (SRS) se declanșează.

#### Funcționarea alarmei pentru frâna de urgență

Când pedala de frână este apăsată în caz de urgență la o viteză mai mare, luminile de semnalizare și indicatorul luminilor de semnalizare de pe instrumentarul de bord clipeșc rapid. Eliberați pedala de frână, apăsați butonul pentru luminile de avarie sau comutați autovehiculul în modul OFF, iar luminile de semnalizare și indicatorul acestora de pe instrumentarul de bord nu vor mai clipi.

### Vestă reflectorizantă

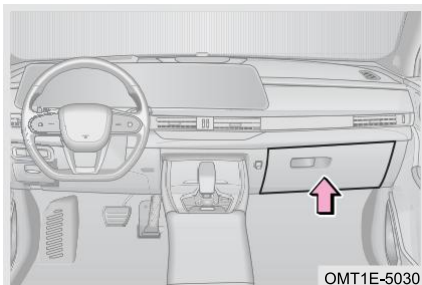

Vesta reflectorizantă se găsește în torpedou.

În caz de defecțiune a autovehiculului sau accident rutier etc., purtați vesta reflectorizantă cu banda reflectorizantă orientată spre exterior. Performanțele sale reflectorizante pot avertiza alte autovehicule pentru a evita accidentele secundare.

### Triunghi reflectorizant

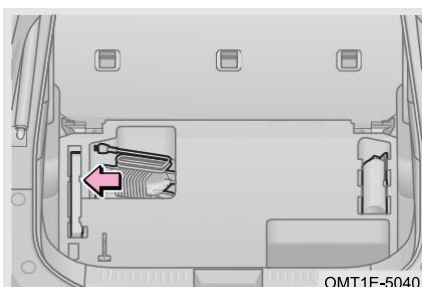

Triunghiul reflectorizant este amplasat sub covorul portbagajului.

În caz de defecțiune a autovehiculului sau accident rutier etc., triunghiul reflectorizant poate avertiza celelalte autovehicule pentru a evita un accident secundar.

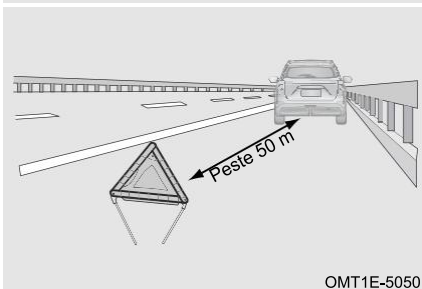

Așezați triunghiul reflectorizant la o distanță mai mare de 50 m în spatele autovehiculului pe un drum normal.

Așezați triunghiul reflectorizant la o distanță mai mare de 150 m în spatele autovehiculului pe o autostradă.

Așezați triunghiul reflectorizant la o distanță mai mare de 150 m în spatele autovehiculului pe ploaie sau într-o curbă.

### Unelte de rezervă (dacă fac parte din dotare)

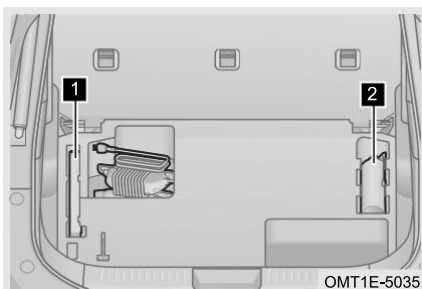

**1** Triunghi reflectorizant.

**2** Lichid de umflare automată pentru repararea anvelopelor

## 6. ÎN CAZ DE URGENȚĂ

### CITIȚI

Unele modele sunt echipate cu manometru pentru anvelope, extingtor și trusă de prim ajutor.

### 6-2. Manevrarea autovehiculului în situații de urgență

#### Pană de cauciuc

Dacă o anvelopă se dezumflă în timpul condusului, încetiniți treptat, prindeți volanul cu două mâini și continuați să conduceți drept. Opriți vehiculul într-un loc sigur, departe de trafic. Pe cât posibil, parcați pe un teren ferm și plat. Evitați oprirea pe centrul sau pe separatorul de sensuri al unei autostrăzi.

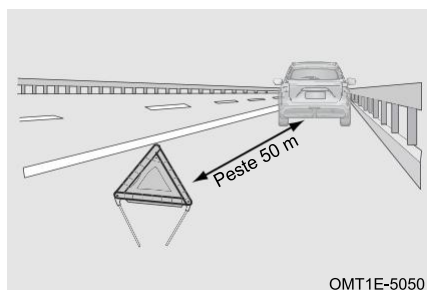

1. Aplicați frâna de parcare și aduceți schimbătorul în poziția P;
2. Opriți motorul și aprindeți luminile de avarie;
3. Toată lumea trebuie să coboare din autovehicul și să stea departe de trafic;
4. Purtați vesta reflectorizantă, scoateți triunghiul reflectorizant din portbagaj și amplasați-l la o distanță de peste 50 - 150 m în spatele autovehiculului (în funcție de condițiile reale).

### ATENȚIE

Nu continuați să conduceți cu o pană de cauciuc. Parcurgerea chiar și a unei distanțe scurte poate deteriora anvelopa iremediabil.

#### Repararea anvelope în situații de urgență

Instrucțiuni de reparare de urgență a anvelopelor pentru autovehiculele echipate cu lichid de umflare automată pentru repararea anvelopelor în caz de scurgeri:

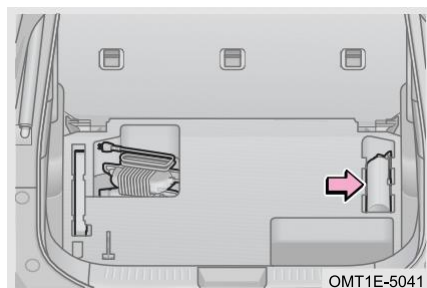

1. Deschideți ușa portbagajului, ridicați covorul portbagajului și scoateți lichidul de umflare automată pentru repararea anvelopelor;

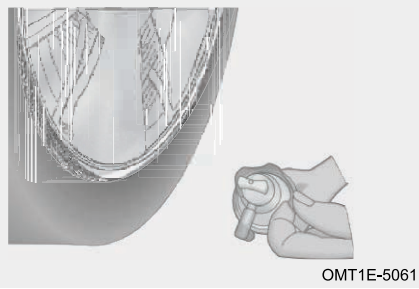

2. Agitați bine lichidul de umflare automată pentru repararea anvelopelor înainte de utilizare și apoi rupeți cureaua de siguranță a supapei de joncțiune;

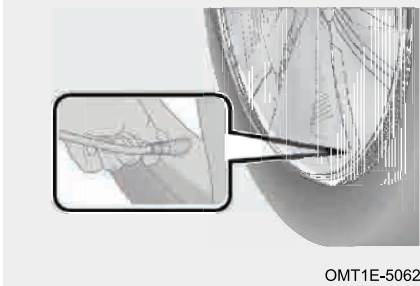

3. Strângeți supapa de joncțiune a lichidului de umflare automată pentru repararea anvelopelor la supapa anvelopei;

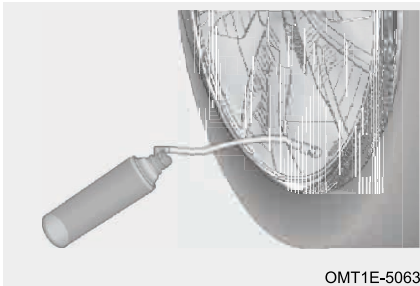

4. Rotiți supapa roșie în sens orar și puneți flaconul cu susul în jos pentru a începe umflarea anvelopei;

## 6. ÎN CAZ DE URGENȚĂ

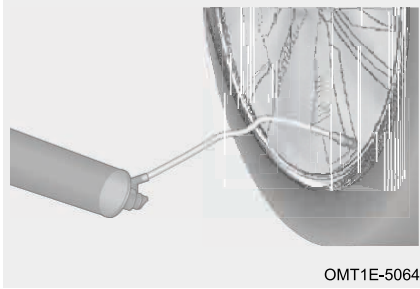

5. După umplerea cu lichid de umflare automată pentru repararea anvelopelor, închideți supapa în sens antiorar și înșurubați supapa de joncțiune. Apoi conduceți imediat timp de 10 km sau mai mult pentru a finaliza reparația. Mergeți la un atelier de service autorizat sau la un atelier profesional de reparații anvelope pentru reparații și înlocuire cât mai curând posibil.

Notă: Înainte de a utiliza lichidul de umflare automată pentru repararea anvelopelor, verificați perioada de valabilitate indicată pe recipientul său, pentru a vă asigura că acesta este utilizat în perioada de valabilitate.

### ATENȚIE

- Lichidul de umflare automată pentru repararea anvelopelor este un consumabil de unică folosință (pentru o singură roată). Se poate achiziționa de la un atelier de service autorizat.
- După utilizarea lichidului de umflare automată pentru repararea anvelopelor, acesta permite autovehiculului să ruleze continuu timp de 500 km sau mai mult. Pentru primii 10 km, conduceți cu o viteză < 80 km/h. După 10 km, conduceți autovehiculul la viteză normală. Se recomandă să mergeți la un atelier de service autorizat sau la un atelier profesional de reparații anvelope pentru reparații și înlocuire cât mai curând posibil.

 AVERTISMENT

- Evitați contactul lichidului de umflare automată pentru repararea anvelopelor cu pielea sau cu ochii și nu îl lăsați la îndemâna copiilor.
- În cazul în care continuați să conduceți autovehiculul cu anvelopa perforată și există scurgeri de aer, este ușor ca anvelopa să explodeze, punând în pericol siguranța personală.
- Lichidul de umflare automată pentru repararea anvelopelor este utilizat pentru repararea perforării benzii de rulare. Alte părți, cum ar fi umărul, peretele lateral și duza supapei nu fac parte din domeniul de aplicare al reparațiilor.
- Atunci când este necesar să scoateți obiectul care a cauzat perforația înainte de reparare, mișcați ușor autovehiculul astfel încât perforația să fie orientată în jos, în poziția orei 6, înainte de a umple anvelopa cu lichid de umflare automată pentru repararea anvelopelor.
- Dacă lichidul de umflare automată pentru repararea anvelopelor stropеște anvelopa sau janta în timpul utilizării, spălați-o cu apă curată sau ștergeți-o cu o cârpă. Dacă lichidul intră accidental în ochi, spălați cu apă curată și solicitați imediat asistență medicală.
- Atunci când produsul este utilizat la temperaturi de -40 °C până la 0 °C, încălziți produsul la 0 °C sau mai mult la încălzitorul din autovehicul pentru a-i crește eficiența.
- Este eficient pentru a repara un diametru al perforației  $\leq 6$  mm, în care obiectul care a cauzat perforația poate fi scos; atunci când diametrul perforației este  $> 6$  mm, contactați imediat un atelier de service autorizat.
- După utilizarea lichidului de umflare automată pentru repararea anvelopelor, conduceți imediat autovehiculului minimum 10 km. În acest timp, nu vă opriți și nu staționați. Mergeți la un atelier de service autorizat sau la un atelier profesional de reparații anvelope pentru reparații și înlocuire cât mai curând posibil.
- Temperatura de depozitare a lichidului de umflare automată pentru repararea anvelopelor este de -40 C la 70 °C. Este interzisă depozitarea în autovehicul sub lumina directă a soarelui, precum și contactul cu focul deschis. Depozitați-l în cutia de unelte în siguranță, în conformitate cu cerințele și nu îl țineți în habitaclu.

### Dacă temperatura lichidului de răcire a motorului este ridicată

Dacă temperatura lichidului de răcire a motorului este ridicată în timpul condusului, iar indicatorul său se apropie de zona H sau se aprinde indicatorul roșu „” pe indicatorul de temperatură, opriți autovehiculul într-un loc sigur, departe de trafic.

## 6. ÎN CAZ DE URGENȚĂ



Pasul 1: Opriți autovehiculul pe un teren ferm, plat;

Pasul 2: Aplicați frâna de parcare și aduceți schimbătorul în poziția P;

Pasul 3: Opriți sistemul de aer condiționat (scurgerea apei din sistemul de aer condiționat după utilizare este normală);

Pasul 4: Comutați autovehiculul în modul OFF după câteva minute de mers la ralanti și aprindeți luminile de avarie;

Pasul 5: Înainte de a deschide capota, verificați dacă există aburi sau scurgeri de lichid de răcire. Deschideți capota numai atunci când nu există aburi sau scurgeri de lichid de răcire; în caz contrar, se pot produce arsuri;

Pasul 6: Verificați nivelul lichidului de răcire. Dacă motivul nu poate fi determinat, contactați un atelier de service autorizat pentru inspecție și reparații.

### ATENȚIE

- Dacă motorul se supraîncălzește frecvent, mergeți imediat la un atelier de service autorizat pentru inspecție și reparații.
- Dacă nivelul lichidului de răcire este scăzut, se poate utiliza temporar apă. Mergeți la un atelier de service autorizat pentru a înlocui lichidul de răcire cât mai curând posibil.

Dacă bateria este descărcată

### Scoaterea bateriei

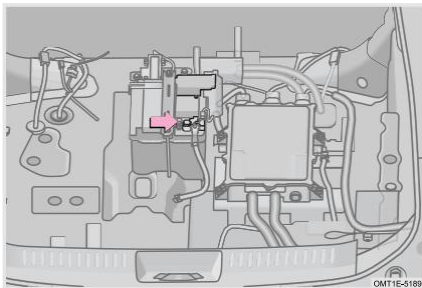

1. Pasul 1: Faceți clic pe butonul „OFF” din centrul de control pentru a comuta autovehiculul în starea OFF;
2. Pasul 2: Deschideți ușa portbagajului, rulați covorul portbagajului și scoateți cutia de depozitare. Deconectați cablul negativ al bateriei (12 V);
3. Scoateți cablul bornei negative (-) a bateriei;
4. Scoateți cablul bornei pozitive (+) a bateriei;
5. Scoateți suportul bateriei și bateria;
6. Instalați o baterie nouă care are aceleași specificații precum cea utilizată. Instalați noua baterie în mod corect, în ordinea inversă a scoaterii.



#### PROTECȚIA MEDIULUI

Bateria folosită conține acid sulfuric și plumb și nu trebuie aruncată la voia întâmplării. Acționați în conformitate cu legile și reglementările locale sau duceți-o la o unitate locală specializată de eliminare a deșeurilor.



#### ATENȚIE

Evitați contactul uneltei metalice cu ambii electrozi ai bateriei în același timp sau să atingeți electrodul pozitiv și caroseria autovehiculului în același timp.



#### AVERTISMENT

- Nu lăsați bateria la îndemâna copiilor.
- Nu fumați, nu utilizați chibrituri, brichete sau flăcări deschise în apropierea bateriei.
- Purtați întotdeauna mănuși și ochelari de protecție în timpul manipulării, deoarece acidul bateriei este puternic coroziv. Nu vă sprijiniți pe baterie.
- Dacă se varsă acid pe piele sau pe haine, lichidul trebuie neutralizat cu apă alcalină (săpun) și apoi spălat cu apă curată. Obțineți imediat asistență medicală de urgență, dacă este necesar.

## 6. ÎN CAZ DE URGENȚĂ

### Pornirea motorului de la o sursă externă

Pentru a evita deteriorarea autovehiculului sau vătămarea corporală din cauza funcționării necorespunzătoare, dacă nu știți sigur cum să realizați procedura, vă recomandăm cu insistență să solicitați ajutor de la un tehnician profesionist sau de la un atelier de service autorizat.

#### ATENȚIE

Tensiunea bateriei utilizată pentru pornirea de la o sursă externă trebuie să fie de 12 - 13 V. Nu porniți dacă nu știți sigur că tensiunea bateriei este corectă.

#### AVERTISMENT

- Trebuie utilizate cablurile de pornire specificate.
- Nu utilizați brichete sau flăcări deschise în apropierea bateriei.

### ■ Procedura de pornire de la o sursă externă

1. Oprii toate aparatele electrice inutile. Dacă bateria externă este instalată într-un alt autovehicul, asigurați-vă că nu există contact între autovehicule.

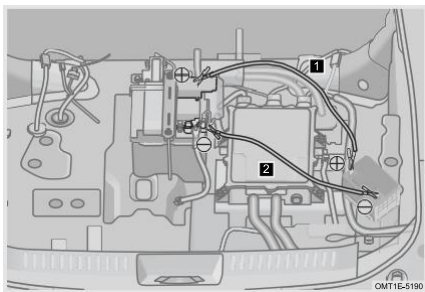

2. Conectați cablurile în ordinea indicată în ilustrația de mai jos.

**1** Conectați borna pozitivă (+) a bateriei descărcate la borna pozitivă (+) a bateriei celui alt autovehicul folosind un cablu pozitiv.

**2** Conectați un capăt al cablului negativ la borna negativă (-) a bateriei de pe autovehiculul descărcat și celălalt capăt la borna negativă (-) a bateriei de pe autovehiculul de asistență.

3. Porniți motorul în mod normal. După pornire, rulați-l timp de câteva minute apăsând ușor pedala de accelerație.

4. Deconectați cablurile în ordinea inversă a conectării (mai întâi cablul negativ și apoi cablul pozitiv).

### ⚠ ATENȚIE

- În timpul conectării, nu comutați în poziția D pentru a vă asigura că autovehiculul este în starea de parcare.
- Nu vă sprijiniți pe baterie în timp ce este conectată.
- Evitați întotdeauna contactul clemelor cablurilor de pornire între ele sau să atingă alte părți metalice ale autovehiculului.
- Nu conectați cablul la sau în apropierea oricărei părți care se mișcă atunci când motorul pornește.
- Dacă prima încercare de pornire nu reușește, verificați clemele de pe cablurile de pornire să fie strânse și reporniți motorul în mod normal. Dacă tot nu pornește, contactați cât mai curând posibil un atelier de service autorizat pentru inspecție și reparații.

### 6-3. Tractare

#### Cârlig de tractare (dacă face parte din dotare)

Utilizați un cârlig de tractare adecvat atunci când tractați o remorcă. Se recomandă utilizarea cârligului de tractare original. Pentru a asigura o experiență de tractare fără probleme, trebuie utilizat orificiul original perforat de producătorul autovehiculului. Pentru mai multe informații, vă rugăm să consultați personalul de întreținere profesionist.

#### Punctul de montare a cârligului de tractare

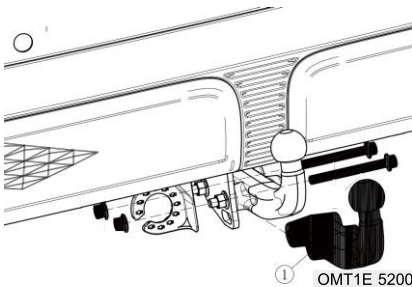

Sarcină verticală: maximum 75 kg

Tracțiune orizontală 750 kg.

### 📖 CITIȚI

- Pentru o experiență mai bună în materie de putere în timpul tractării, se recomandă încărcarea autovehiculului în avans, înainte de tractare, astfel încât SOC să fie de 50% sau mai mult.
- Pentru siguranța la volan, nu se recomandă să efectuați operațiuni de tractare atunci când temperatura ambiantă este de 40 °C sau mai mare.

## 6. ÎN CAZ DE URGENȚĂ

### CITIȚI

Când tractați, nu utilizați următoarele sisteme de siguranță (aceste sisteme se pot dezactiva automat dacă se utilizează cârligul de tractare original):

- Sistemul de monitorizare a unghiului mort (BSM)
- Sistemul de avertizare la trafic transversal în spate (RCTA)
- Sistemul de asistență la parcare (spate)

Pentru detalii despre procesul de instalare, consultați un atelier de service autorizat.

Cârligul de tractare poate fi utilizat de un autovehicul care trage un altul care nu este apt pentru a circula.

### ATENȚIE

- Daunele cauzate de tractarea unei remorci nu sunt acoperite de garanție.

### AVERTISMENT

Când tractați, trebuie utilizat cârligul de tractare original. Nu încercați să utilizați alte tipuri de cârlige de tractare.

## Tractarea autovehiculului

Dacă autovehiculul trebuie tractat, se recomandă să contactați un atelier de service autorizat sau o unitate de servicii de tractare profesionale sau să solicitați ajutor de la organizația dvs. de servicii de salvare rutieră.

### AVERTISMENT

- Daunele cauzate de transport nu sunt acoperite de garanție.
- Pentru a transporta autovehiculul, urmați cu strictețe instrucțiunile de mai jos.
- Nu tractați vehiculul numai cu frânghii sau lanțuri de alte autovehicule.

## Utilizarea platformei de tractare

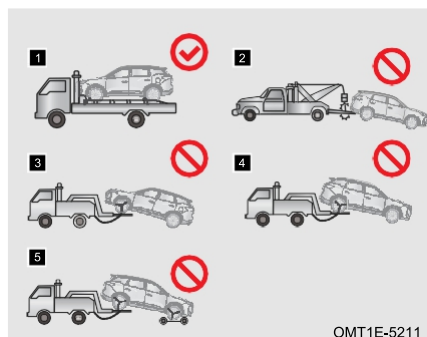

**1** Utilizați un autovehicul de asistență rutieră cu platformă pentru a vă încărca autovehiculul.

Precauții la tractarea autovehiculului:

- Tractați cu cele patru roți ridicate de la sol. Nu utilizați metoda de asistență prezentată în figură. **2 3 4 5**
- Înainte de tractare, schimbați poziția treptei de viteză la N, aprindeți luminile de avarie și închideți portierele.
- În timpul tractării, nimeni nu are voie să stea în autovehiculul tractat.

#### ATENȚIE

Nu deplasați autovehiculul cu motostivitorul atunci când autovehiculul este avariat.

#### AVERTISMENT

- Se interzice orice persoană și orice obiect în spatele remorcii atunci când autovehiculul este tras pe autovehiculul de asistență rutieră cu platformă, deoarece se pot produce vătămări corporale sau chiar decesul.
- Autovehiculul poate fi tractat de la fața locului numai dacă nu există niciun risc de siguranță. Dacă bateria de alimentare a autovehiculului prezintă deformări, scurgeri, fum, etc., trebuie rezolvat mai întâi riscul de siguranță.

### Tractarea de urgență.

Dacă nu este disponibil o mașină de asistență cu platformă, autovehiculul poate fi tractat temporar folosind un cârlig de tractare. Acest lucru trebuie încercat numai pe drumuri cu suprafață fermă, pe distanțe scurte și la viteză redusă.

La utilizarea cârligului de tractare, șoferul trebuie să se aplece în autovehiculul tractat pentru a acționa volanul și pedala de frână, iar roțile, trenul de rulare, puntea, sistemul de direcție și sistemul de frânare ale autovehiculului trebuie să fie în stare bună.

Înainte de tractarea de urgență, eliberați frâna de parcare (pentru eliberarea de urgență a frânei de parcare electrice, consultați secțiunea „Sistemul de frânare”), comutați schimbătorul de viteze la N și autovehiculul în modul ACC/ON.

## 6. ÎN CAZ DE URGENȚĂ

### ⚠ ATENȚIE

- Nu efectuați tractarea de urgență pentru mult timp.
- Nu tractați niciodată un autovehicul mai greu decât acest autovehicul, deoarece autovehiculul poate fi deteriorat.
- Fixați un cablu de tractare, un lanț sau o pârghie la ochiul de tractare al autovehiculului.
- Ambii șoferi trebuie să fie familiarizați cu procesul de tractare, altfel nu pot efectua această acțiune.
- Tractați autovehiculul cât mai drept înainte posibil și nu îl tractați din lateral pentru a evita deteriorarea acestuia.
- Dacă motorul nu este pornit, sistemul de asistență nu va funcționa, prin urmare, frânarea și direcția vor fi mai dificile decât de obicei. Acționați cu atenție.
- Pentru tractarea modelelor A/T, vă recomandăm cu insistență să solicitați ajutorul unui tehnician profesionist sau al unui atelier de service autorizat.
- Dacă autovehiculul tractat nu se poate mișca, nu continuați tractarea forțată pentru a evita deteriorarea secundară a autovehiculului. Vă recomandăm cu insistență să solicitați ajutor de la un tehnician profesionist sau de la un atelier de service autorizat.

### ⚠ AVERTISMENT

- Pentru a evita vătămrile corporale, alte persoane decât șoferul trebuie să stea departe de autovehicul atunci când acesta este tractat.
- Atunci când tractați autovehiculul, evitați pornirea bruscă sau manevrele de conducere neregulate, deoarece astfel s-ar aplica o forță excesivă pe ochiul, cablul, lanțul sau pârghia de tractare. Ochiul, cablul, lanțul sau pârghia de tractare se pot rupe și pot provoca deteriorarea autovehiculului sau vătămări corporale grave.

## Instalarea ochiului de tractare

### Ochiul de tractare frontal

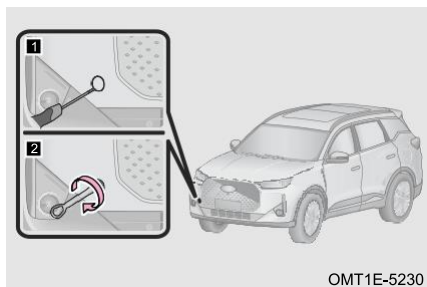

Pasul 1: Folosiți o șurubelniță cu cap plat cu vârful învelit cu bandă adezivă pentru a îndepărta capacul orificiului ochiului de tractare frontal;

Pasul 2: Instalați ochiul de tractare în orificiul ochiului în sens orar. Apoi strângeți-l ferm cu cheia pentru șuruburile roții.

## Ochiul de tractare posterior

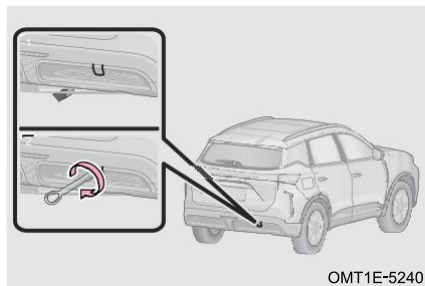

Pasul 1: Folosiți o șurubelniță cu cap plat cu vârful învelit cu bandă adezivă pentru a îndepărta capacul orificiului ochiului de tractare posterior;

Pasul 2: Instalați ochiul de tractare în orificiul ochiului în sens orar. Apoi strângeți-l ferm cu cheia pentru șuruburile roții.

### ⚠ ATENȚIE

- Utilizați numai ochiul de tractare specificat. În caz contrar, autovehiculul poate fi deteriorat.
- Conduceți autovehiculul încet și ușor atunci când tractați. Impactul cauzat de tensiunea excesivă poate deteriora autovehiculul.
- Frânghia sau bara de tractare pot fi instalate numai atunci când ochiul de tractare este instalat în poziție.

### ⚠ AVERTISMENT

Asigurați-vă că ochiul de tractare este bine instalat. În caz contrar, ochiul de tractare se poate desprinde în timpul tractării, ceea ce poate provoca un accident, soldat cu deces sau vătămări grave.

## 6-4. Siguranță

### Cutia de siguranțe

Siguranțele sunt utilizate pentru a proteja componentele și circuitele electrice pentru a evita scurtcircuitul sau suprasarcinile. Dacă siguranța este arsă, componentele și sistemele protejate nu vor funcționa corespunzător.

#### Cutia de siguranțe din compartimentul din față

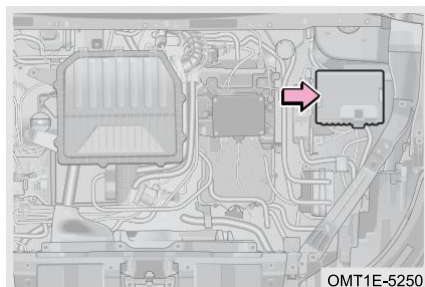

Pasul 1: Alimentarea autovehiculului este comutată în modul oprit (OFF);

Pasul 2: Deconectați cablul bornei negative a bateriei;

Pasul 3: Scoateți capacul cutiei de siguranțe din compartimentul din față pentru a inspecta sau înlocui siguranța.

## 6. ÎN CAZ DE URGENȚĂ

### Cutie de siguranțe și de releu a tabloului de bord

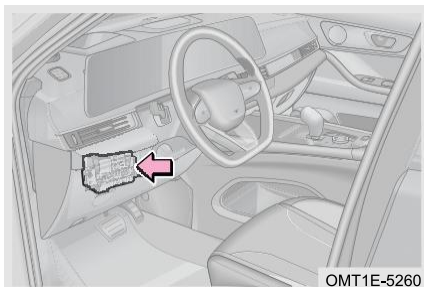

Pasul 1: Alimentarea autovehiculului este comutată în modul oprit (OFF);

Pasul 2: Deconectați cablul bornei negative a bateriei;

Pasul 3: Îndepărtați protectorul din stânga jos al tabloului de bord pentru a inspecta sau înlocui siguranța.

#### CITIȚI

- Verificați siguranțele suspecte în conformitate cu dispunerea cutiei de siguranțe și de releu.
- Cutia de siguranțe trebuie să fie curată. Feriți-o de umezeală atunci când o deschideți, deoarece umezeala poate deteriora sistemul electric.
- Pentru a preveni deteriorarea autovehiculului, aveți grijă când scoateți/instalați protecția din stânga jos a panoului de instrumente. Mergeți la un atelier de service autorizat după cum este necesar.

### Verificarea siguranței

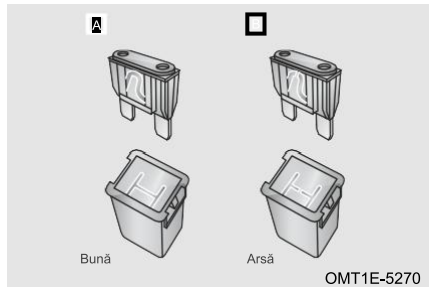

**A** Siguranță bună.

**B** Siguranță arsă.

#### CITIȚI

Dacă siguranțele sunt arse, acestea trebuie înlocuite.

## Înlocuirea siguranței

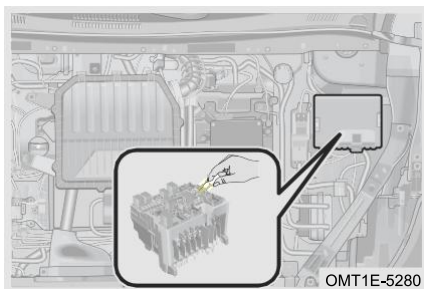

Pasul 1: Alimentarea autovehiculului este comutată în modul oprit (OFF);

Pasul 2: Verificați siguranțele în conformitate cu dispunerea cutiei de siguranțe și de releu;

Pasul 3: Scoateți siguranța suspectă cu ajutorul unui dispozitiv de îndepărtare a siguranțelor;

Pasul 4: Verificați dacă siguranța este arsă. Dacă nu știți sigur dacă siguranța s-a ars, înlocuiți siguranța suspectă cu o siguranță de rezervă care are același amperaj nominal. Amperajul nominal poate fi văzut pe diagrama schematică din interiorul capacului cutiei de siguranțe.

 ATENȚIE

- Nu modificați siguranțele sau cutiile de siguranțe.
- Instalați numai o siguranță care are același amperaj precum cea utilizată. Nu înlocuiți niciodată o siguranță cu un fir, nici măcar ca o înlocuire temporară. În caz contrar, acest lucru poate cauza deteriorarea gravă a aparatelor electrice sau chiar un incendiu.



### 7-1. Reparații și întreținere

Reparații și întreținere ..... 226

Atelierul de service autorizat  
vă stă la dispoziție  
.....226

Citirea informațiilor  
codului de identificare a  
autovehiculului  
.....227

Verificări de siguranță .....227

### 7-2. Întreținerea normală

Întreținerea normală .....228

Bateria de alimentare.....229

Verificarea nivelului de ulei ...233

Verificarea nivelului de lichid de  
transmisie.  
.....234

Verificarea nivelului de lichid de  
frână  
.....234

Verificarea nivelului de lichid de  
răcire .....235

Verificarea radiatorului și a  
condensatorului.....236

Verificarea curelei de  
transmisie .....236

Verificarea anvelopelor .....237

Rotatia anvelopelor.....239

Verificarea bateriei.....239

Verificarea filtrului de aer  
condiționat.....239

Verificarea lichidului de spălare a  
parbrizului .....239

Verificarea lamelelor  
ștergătoarelor.....240

### 7-3. Întreținerea regulată

Informații privind prima  
întreținere .....242

Programul de întreținere .....243

Date tehnice.....251

## 7. ÎNTREȚINERE

### 7-1. Reparații și întreținere

#### Reparații și întreținere

Există două tipuri de reparații și întreținere: Unul este întreținerea normală, care poate fi efectuată de către clienți, celălalt este întreținerea, inspecția și reparația programată, care trebuie să fie efectuată de un atelier de service autorizat.

Pentru detalii privind întreținerea periodică, metodele de inspecție și reparare, consultați paragraful „Întreținerea periodică” din această secțiune. Întreținerea periodică vă poate ajuta să găsiți și să eliminați potențialele pericole la timp pentru a preveni defecțiunile. Întreținerea periodică a autovehiculului este esențială. Respectați cu strictețe programul de întreținere din „Manualul de utilizare”, pentru a vă asigura că autovehiculul menține cele mai bune performanțe și condiții de funcționare, prelungindu-i astfel în mod eficient durata de viață.

Utilizați lichidele recomandate, altfel autovehiculul poate fi deteriorat.

#### Atelierul de service autorizat vă stă la dispoziție

##### Atelier de service autorizat

Numai piesele și materialele OEM pot prelungi durata de viață a autovehiculului. Furnizăm numai piese OEM la atelierelor de service autorizate din întreaga lume. Prin urmare, de la un atelier de service autorizat pot fi utilizate numai piese OEM.

Atelierul de service autorizat vă oferă servicii profesionale. Pentru lucrări de service la autovehicul, nu uitați că atelierul de service autorizat vă cunoaște cel mai bine autovehiculul și dispune de tehnicieni profesioniști și piese OEM pentru a finaliza lucrările la cele mai înalte standarde.



#### PROTECȚIA MEDIULUI

Uleiul de motor, lichidul de frână, lichidul de răcire, lichidul de direcție (dacă face parte din dotare), bateriile și anvelopele uzate trebuie eliminate numai de către agenții calificate de eliminare a deșeurilor sau după consultarea producătorilor și nu trebuie aruncate împreună cu deșeurile menajere sau în sistemul comun de canalizare.

##### Aranjamente pentru service

Atunci când mergeți la un atelier de service autorizat pentru service, asigurați-vă că aveți asupra dvs. toate documentele necesare. Nu toate lucrările care urmează să fie efectuate sunt acoperite de garanție. Pentru cheltuieli detaliate, discutați cu consilierul de service. Păstrați evidențe de service ale autovehiculului. De obicei, aceste evidențe pot furniza informații de referință valoroase.

Pregătiți o listă care să cuprindă problemele autovehiculului și elementele de service specifice. Dacă ați avut un accident sau orice element reparat nu este inclus în fișele de service, anunțați consilierul de service.

Dacă lista conține multe elemente de service și trebuie să vă aduceți autovehiculul în ziua respectivă, discutați cu consilierul pentru a clasifica elementele în funcție de prioritate.

### Citirea informațiilor codului de identificare a autovehiculului

Informațiile codului de identificare a autovehiculului pot fi citite prin instalarea dispozitivului de diagnosticare a defecțiunilor, utilizat pentru inspecții și întreținere. Nu instalați la conector alte componente electrice decât dispozitivul de diagnosticare. În caz contrar, pot apărea probleme neașteptate, cum ar fi un efect negativ asupra componentelor electronice sau deteriorarea bateriei.

### Verificări de siguranță

Este mai bine să efectuați o verificare a siguranței înainte de a conduce autovehiculul, ceea ce vă va îmbunătăți siguranța și plăcerea de a conduce.

 <b>AVERTISMENT</b>
În timpul inspecției autovehiculului, nu îl porniți.
<b>Verificarea zilnică</b>
Verificați dacă suprafața vopselei este zgâriată, dacă nuanța luminilor este deteriorată, dacă caroseria este înclinată, dacă șuruburile roților lipsesc sau sunt slăbite, dacă apar scurgeri de apă/ulei din șasiu, dacă portierele/capota/ușa portbagajului/geamurile sunt deteriorate.
Verificați dacă nivelul uleiului de motor, nivelul lichidului de frână, nivelul lichidului de răcire, nivelul lichidului de direcție (dacă face parte din dotare) și nivelul lichidului de spălare a parbrizului sunt normale.
Verificați presiunea și starea anvelopelor reci (cum ar fi: uzură, umflături, fisuri de îmbătrânire, daune mecanice, etc.). De asemenea, verificați roata de rezervă.
Verificați dacă cataramele centurii de siguranță se cuplează bine. Asigurați-vă că centurile nu sunt uzate sau franjurate.
Verificați dacă luminile se aprind normal.
Verificați dacă indicatorii contoarelor sunt normali.
<b>Verificarea lunară</b>
Curățați suprafața autovehiculului, interiorul capotei motorului (praful de pe suprafața radiatorului și a condensatorului și uleiul rămas pe corpul motorului), interiorul autovehiculului și portbagajul.
Verificați dacă ansamblurile, conductele, furtunurile și rezervoarele prezintă scurgeri; verificați dacă bateria și cablurile sunt corodate și slăbite; verificați dacă circuitele sunt deteriorate, slăbite sau deconectate; verificați dacă nu au apărut scurgeri de apă/ulei.
Verificați dacă aerul condiționat funcționează corect.

## 7. ÎNTREȚINERE

Verificați dacă frâna de parcare funcționează corect.

Verificați dacă aveți siguranțe de rezervă și uneltele necesare (cum ar fi: cric, cheie pentru șuruburile roților, etc.).

### CITIȚI

Uleiul de motor, lichidul de frână, lichidul de răcire, bateriile și anvelopele uzate pot fi eliminate numai de către agențiile calificate de eliminare a deșeurilor sau consultați producătorii acestora pentru informații privind eliminarea. Nu este permis să le eliminați împreună cu deșeurile menajere sau să le deversați în sistemul public de canalizare.

## 7-2. Întreținerea normală

### Întreținerea normală

Asigurați-vă că urmați procedurile corecte de întreținere prezentate în această secțiune dacă efectuați singuri întreținerea.

Această secțiune enumeră doar instrucțiunile simple de întreținere care pot fi efectuate de către clienți. Cu toate acestea, există multe elemente care trebuie să fie întreținute de tehnicieni calificați cu unelte speciale.

### ATENȚIE

- Verificați să nu fi uitat unelte, cârpe etc. în compartiment înainte de a închide capota.
- Nu conduceți autovehiculul cu filtrul de aer demontat, deoarece s-ar putea produce uzura excesivă a motorului.
- Adăugați corect lichidul la nivelul corespunzător. Dacă se împrăștie lichid pe caroseria autovehiculului, ștergeți-l imediat cu o cârpă umedă, pentru a evita deteriorarea suprafeței vopsite.

### AVERTISMENT

- Dacă motorul este foarte fierbinte, nu deschideți capacul rezervorului de lichid de răcire pentru a preveni opărirea.
- Când motorul este pornit, feriți mâinile, hainele și uneltele de curelele de transmisie ale motorului și de ventilatorul de răcire.
- Nu fumați în apropierea rezervorului de combustibil sau a bateriei, deoarece se pot produce scântei sau flăcări deschise, ceea ce poate duce la un incendiu.
- Există o tensiune ridicată în sistemul electronic de contact. Nu atingeți aceste componente în timp ce motorul este pornit sau autovehiculul este în modul ON.
- Motorul, radiatorul, colectorul de evacuare și capul cilindrului unui autovehicul care tocmai s-a oprit vor fi foarte fierbinți, așadar nu le atingeți. Evitați prinderea hainelor (cum ar fi cravatele) în ventilator, deoarece se pot produce vătămări corporale. Ventilatorul de răcire poate porni și funcționa automat în orice moment.

## Baterie de alimentare

### Funcția de bază a bateriei de alimentare

Bateria de alimentare este sursa de putere și energie a autovehiculului și poate fi încărcată și descărcată în mod repetat. Bateria de alimentare este încărcată de o sursă de alimentare externă și poate fi, de asemenea, încărcată prin recuperarea energiei la frânare sau la mersul în marșarier.

Autovehiculul are funcție de reîncărcare inteligentă. Când funcția este declanșată, bateria de 12 V va fi încărcată de bateria de alimentare. Dacă autovehiculul este amplasat într-un mediu cu temperatură ridicată, este de asemenea posibil să se declanșeze solicitarea de răcire a bateriei de alimentare în timpul procesului de reîncărcare inteligentă. Aceasta va activa aerul condiționat pentru a răci bateria de alimentare și a evita deteriorarea acesteia. Prin urmare, atunci când autovehiculul este pornit din nou după un timp, SOC sau autonomia pur electrică afișată pe instrumentarul de bord va scădea, ceea ce este un fenomen normal.

Bateria de alimentare este un produs chimic special și trebuie utilizată și întreținută în mod corespunzător. Utilizarea și întreținerea zilnică corespunzătoare sunt foarte importante pentru menținerea performanței. În același timp, performanța bateriei de alimentare va scădea în mod natural ca urmare a caracteristicilor chimice. Prin urmare, pentru autovehiculele care au fost utilizate pentru un timp, atunci când autonomia scade după încărcarea completă a bateriei, se recomandă să mergeți la un atelier de service autorizat pentru inspecție.

Temperatura ambiantă optimă și intervalul de temperatură de încărcare a bateriei de alimentare este de  $25 \pm 5$  °C. Când temperatura este prea ridicată sau prea scăzută, bateria va limita puterea de ieșire, iar autonomia exclusiv electrică va fi scurtată. Se recomandă să utilizați autovehiculul la temperaturi de peste -20 °C. Dacă vă aflați într-o situație specială, se recomandă să comutați vehiculul în modul HEV și să utilizați motorul pe combustibil pentru a ajuta la conducerea autovehiculului.

Când bateria de alimentare este descărcată, se recomandă încărcarea imediată sau comutarea modului de alimentare de la EV la HEV. Nu se recomandă încărcarea după ce bateria de alimentare este descărcată complet, deoarece durata de viață va fi afectată. Pentru a asigura funcționarea normală a transmisiei hibride, atunci când bateria de alimentare este descărcată, autovehiculul va trece automat de la modul electric EV la modul hibrid HEV.

Nu utilizați sistemele electrice pentru mult timp atunci când autovehiculul nu este pornit. Atunci când se indică faptul că bateria de alimentare este descărcată, introduceți pistolul de încărcare pentru a o încălca la timp sau utilizați motorul pe combustibil pentru a o încălca atunci când autovehiculul se află în modul READY; în caz contrar, aceasta poate duce la pierderea puterii bateriei de alimentare și la imposibilitatea de a porni autovehiculul. În această situație, introduceți pistolul de încărcare pentru reîncărcare înainte de repornire. Dacă autovehiculul tot nu poate fi pornit, vă rugăm să contactați un atelier de service autorizat.

Bateria de alimentare este amplasată sub podeaua caroseriei. Conduceți cu atenție și evitați lovirea acesteia atunci când autovehiculul trece peste sau parcurge drumuri denivelate. În cazul în care conduceți pe un drum accidentat sau prin apă (adâncime de peste 15 cm), încetiniți.

## 7. ÎNTREȚINERE

■ Ca urmare a influenței caracteristicilor chimice ale bateriei de alimentare în sine și în scopul unei mai bune protecții a acesteia, este normal să existe următoarele condiții:

1. Performanța de putere a autovehiculului va fi diminuată atunci când bateria de alimentare este aproape descărcată.
2. Atunci când conduceți la temperaturi ridicate sau scăzute, este posibil să existe o creștere a consumului de energie și o reducere a autonomiei.
3. Performanța de încărcare și descărcare a bateriei de alimentare va scădea la temperatură ridicată sau scăzută, iar timpul de încărcare va deveni mai lung, ceea ce este un fenomen normal.
4. Atunci când bateria de alimentare este aproape complet încărcată, aceasta va trece automat la modul de încărcare de tip „picurare”, ceea ce poate prelungi timpul final de încărcare. Este posibil să existe abateri în timpul estimat de încărcare afișat pe ecranul mare și pe instrumentarul de bord al autovehiculului.

■ Deoarece performanța bateriei de alimentare va scădea în medii cu temperaturi scăzute, următoarele sfaturi vă vor ajuta să utilizați mai bine autovehiculul:

1. Dacă temperatura ambiantă este mai mică de  $-10\text{ }^{\circ}\text{C}$ , se recomandă parcarea autovehiculului într-o parcare acoperită caldă sau într-un garaj cu temperatură ambiantă.
2. Dacă nu există o parcare acoperită caldă sau un garaj cu temperatură ambiantă, autovehiculul are funcții de încărcare și încălzire a pistolului de încărcare la priză. Dacă pistolul de încărcare este conectat, se recomandă selectarea funcției de rezervare a călătoriei cu o jumătate de oră înainte de plecare (funcția de rezervare a călătoriei poate fi setată pe unitatea principală sau în aplicație), ceea ce poate crește temperatura bateriei de alimentare la stare optimă și poate porni aerul condiționat în avans, astfel încât să puteți avea o experiență mai bună la volan.

■ Pentru a preveni deteriorarea bateriei de alimentare, performanța acesteia va fi redusă în medii cu temperaturi ridicate/scăzute. Dacă temperatura ambiantă este prea ridicată sau prea scăzută, puterea de încărcare și descărcare va fi afectată.

■ Atunci când autovehiculul nu este utilizat pentru o perioadă îndelungată, următoarele metode vor ajuta bateria de alimentare să fie în cea mai bună stare:

1. Când autovehiculul nu este utilizat pentru o perioadă îndelungată și SOC este sub 20%, încărcați cât mai curând posibil.
2. Atunci când autovehiculul nu este utilizat pentru o perioadă îndelungată, parcați-l într-un loc în care temperatura ambiantă este mai mică de  $45\text{ }^{\circ}\text{C}$  și nu există bălți și încercați să evitați lumina directă a soarelui.
3. Atunci când autovehiculul nu este utilizat pentru o perioadă îndelungată, SOC afișat pe instrumentarul de bord poate fi inexact. Nu evaluați puterea rămasă a bateriei de alimentare pe baza SOC și încărcați complet bateria înainte de a conduce.

4. Atunci când autovehiculul nu este utilizat pentru o perioadă îndelungată, încărcați bateria de 12 V timp de 15 - 30 de minute o dată pe lună (cu autovehiculul în starea READY, continuați încărcarea timp de 15 - 30 de minute).
5. Atunci când autovehiculul nu este utilizat pentru o perioadă îndelungată, sistemul bateriei de alimentare trebuie încărcat complet o dată pe lună și apoi descărcat pentru a menține SOC la aproximativ 50%. Nerespectarea acestei proceduri poate cauza descărcarea excesivă a bateriei de alimentare.

#### AVERTISMENT

- Odată ce autovehiculul este pornit, circuitul de înaltă tensiune va fi în stare de conducere. Persoanelor neprofesioniste le este strict interzis să efectueze orice lucrări de întreținere sau reparații electrice la autovehicul în timp ce acesta este în modul ON.
- Persoanelor neprofesioniste le este strict interzis să deschidă bateria de alimentare. Unitatea sau persoanele în cauză ar trebui să fie trase la răspundere pentru poluarea mediului sau pentru accidentele de siguranță cauzate de îndepărtarea sau demontarea neautorizată a bateriei de alimentare.
- Dacă bateria de alimentare cedează, bateria este epuizată. Chiar și cu o sursă de alimentare externă de 12 V, autovehiculul nu poate fi pornit. Contactați la timp un atelier de service autorizat și nu o reparați niciodată fără autorizație.

#### Recuperarea bateriei de alimentare

##### ■ Obiectul recuperării și eliminării

Bateria de alimentare a cărei capacitate reziduală și performanță de încărcare și descărcare după utilizare nu pot garanta conducerea normală a autovehiculului sau care nu este utilizată din nou după ce este îndepărtată din alte motive.

##### ■ Procesul de recuperare și eliminare

Bateria de alimentare este instalată pe șasiul autovehiculului și constă din celule de baterie cu litiu. Eliminarea incorectă poate cauza poluare și dăunează mediului.

În conformitate cu reglementările relevante, proprietarul autovehiculului este obligat să predea bateriile de alimentare uzate la stațiile de reciclare. Este strict interzisă predarea bateriei de alimentare folosite altor unități sau persoane. Proprietarul autovehiculului va fi tras la răspundere pentru poluarea mediului sau pentru accidentele de siguranță cauzate de îndepărtarea sau demontarea neautorizată a bateriei de alimentare.

Eliminați-o în conformitate cu următoarele informații sau cerințe. Pentru detalii privind reciclarea și eliminarea bateriei de alimentare, contactați un atelier de service autorizat.

1. Stația de reciclare temporară a bateriilor de alimentare de autovehicule uzate este atelierul de service local autorizat.
2. Demontarea bateriei de alimentare trebuie efectuată de un tehnician profesionist, calificat și certificat de furnizorul bateriei de alimentare.

## 7. ÎNTREȚINERE

3. Bateria de alimentare face parte din categoria 9 de mărfuri periculoase și trebuie transportată de autovehicule calificate pentru transportul mărfurilor periculoase din categoria 9.
4. Bateria de alimentare scoasă trebuie depozitată la o temperatură normală, într-un mediu uscat, departe de materiale inflamabile, surse de căldură, surse de apă și alte pericole.

### AVERTISMENT

- Nu eliminați singuri bateria de alimentare.
- Nu vindeți, nu transferați și nu modificați bateria de alimentare.
- Când bateria de alimentare trebuie reparată, scoasă, înlocuită și eliminată, contactați întotdeauna un atelier de service autorizat.

### **Precauții de utilizare pentru bateria de alimentare**

Bateria de alimentare face parte din dispozitivele de stocare a energiei de înaltă tensiune și mărfurile periculoase. Este necesar să contactați un atelier de service autorizat pentru ca un tehnician profesionist să instaleze și să întrețină bateria de alimentare, respectând cu strictețe reglementările de siguranță aferente. Personalul de service neprofesionist și funcționarea și utilizarea necorespunzătoare pot provoca rezultate grave, cum ar fi electrocutare, combustie, explozie etc. Este interzisă instalarea, repararea și utilizarea inadecvată a bateriei de alimentare de către personalul de service neprofesionist, în afara limitelor specificate. Deteriorarea bateriei de alimentare și alte pierderi cauzate de utilizarea acesteia fără respectarea cerințelor sau dincolo de intervalul specificat nu fac obiectul garanției. Acordați atenție următoarelor aspecte:

#### 1. Antișoc și anti-coliziune

Celulele bateriei de alimentare sunt conectate în serie și echipate cu un sistem de gestionare și diverse dispozitive cu senzori, așadar aveți grijă atunci când conduceți pe drumuri denivelate pentru a preveni izbirea bateriei de alimentare.

#### 2. Izolare termică în orice mediu

Menținerea bateriei de alimentare în cel mai bun interval de temperatură de funcționare îi poate prelungi considerabil durata de viață și îi poate îmbunătăți performanța de siguranță, așadar încercați să parcați autovehiculul în locuri izolate termic și ventilate.

#### 3. Rezistență la umezeală și la apă

Bateria de alimentare este un dispozitiv de stocare a energiei de înaltă tensiune cu multe circuite de control de înaltă tensiune și celule de baterie. Lichidul intrat în bateria de alimentare poate provoca scurtcircuit, scurgere de electricitate și coroziunea celulelor bateriei, a circuitelor electrice și a conectorilor. Asigurați-vă că bateria de alimentare nu va fi îmbibată de lichide și că nu va intra aer umed în bateria de alimentare.

## Verificarea nivelului de ulei

### Verificarea uleiului de motor

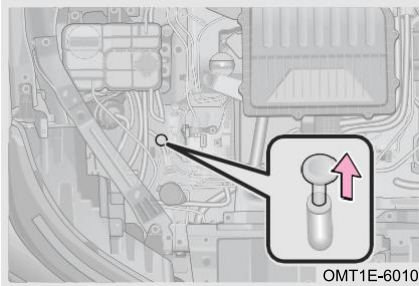

Cu motorul oprit și răcit, verificați nivelul uleiului cu ajutorul jojei.

Pasul 1: Încălziți motorul și apoi opriți autovehiculul pe un teren plan. Așteptați aproximativ 5 minute după oprirea motorului;

Pasul 2: Deschideți capota, scoateți joja de nivel și ștergeți-o cu o cârpă curată;

Pasul 3: Introduceți joja până la fund uniform și încet;

Pasul 4: Lăsați autovehiculul așa cum este timp de aproximativ 3 secunde, scoateți joja și verificați dacă nivelul uleiului este corect.

Puneți o cârpă sub joja pentru a evita vărsarea uleiului pe motor sau pe caroseria autovehiculului.

Nu verificați nivelul uleiului imediat după încălzirea motorului și așteptați până când uleiul revine în partea inferioară a motorului.

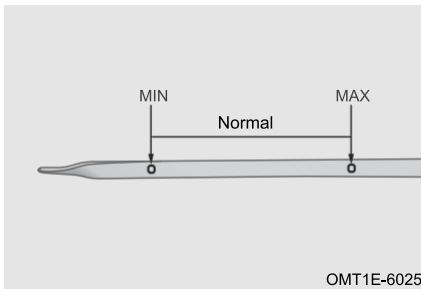

### Adăugarea de ulei de motor

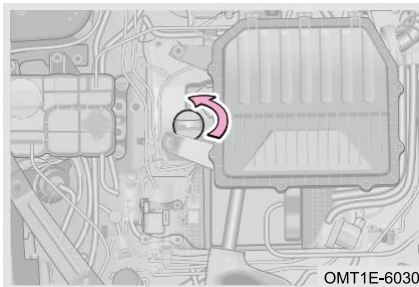

Pasul 1: Rotiți bușonul de umplere cu ulei de motor în sens antiorar pentru a-l deschide;

Pasul 2: Utilizați pâlnia pentru a adăuga o cantitate mică de ulei de motor de mai multe ori și verificați din nou nivelul uleiului cu ajutorul jojei;

Pasul 3: Când nivelul este în intervalul corect, rotiți bușonul de umplere cu ulei de motor în sens orar pentru a-l strânge.

## 7. ÎNTREȚINERE

### PROTECȚIA MEDIULUI

Nu aruncați uleiul de motor și filtrul uzat în gunoiul menajer, în canalizare sau pe sol. În caz contrar, aceasta va provoca poluarea gravă a mediului. Eliminați în conformitate cu reglementările locale privind protecția mediului.

### ATENȚIE

- Nu umpleți cu ulei în exces, pentru a nu deteriora motorul.
- Se poate utiliza numai ulei de motor recomandat. În caz contrar, toate pierderile directe sau indirecte suportate sunt pe propriul risc al clientului.
- Dacă se varsă accidental ulei pe suprafața motorului în timpul umplerii, curățați uleiul vărsat cu o cârpă sau cu alte materiale înainte de a strânge bușonul de umplere cu ulei de motor.
- Bușonul de umplere cu ulei de motor nu poate fi așezat cu partea superioară în jos după îndepărtare pentru a preveni aprecierea greșită cauzată de excesul de ulei și pentru a preveni revărsarea uleiului prin inelul de etanșare după reasamblare, ceea ce ar duce la impresia de scurgere a uleiului din bușonul de umplere cu ulei de motor.

### Verificarea nivelului lichidului de transmisie

Verificarea, adăugarea și înlocuirea lichidului de transmisie trebuie să fie efectuate de profesioniști. Mergeți la un atelier de service autorizat.

### Verificarea nivelului lichidului de frână



Nivelul lichidului de frână trebuie să se situeze între marcasele „MIN” și „MAX”. Dacă nivelul este la sau sub marcajul „MIN”, adăugați lichid de frână.

### ATENȚIE

- Deoarece lichidul de frână are o capacitate mare de absorbție a apei, nu lăsați bușonul rezervorului de lichid de frână deschis pentru mult timp.
- Se poate utiliza numai ulei de frână recomandat. În caz contrar, toate pierderile directe sau indirecte suportate sunt pe propriul risc al clientului.
- Dacă lichidul de frână se împrăștie pe suprafața vopsită a caroseriei autovehiculului, ștergeți-l cu un burete umed sau spălați-l cu apă pentru a evita corodarea pieselor sau a suprafeței vopsite.

**⚠ AVERTISMENT**

Evitați contactul lichidului de frână cu ochii sau pielea. Dacă lichidul de frână se stropește în ochi sau pe piele, spălați imediat zona cu cantități mari de apă. Obțineți imediat asistență medicală de urgență, dacă este necesar.

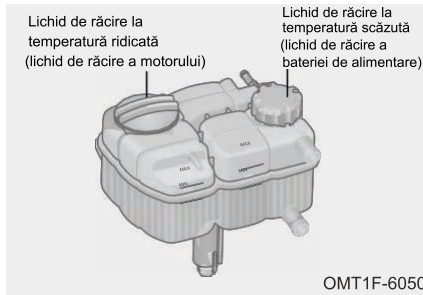
**Verificarea nivelului de lichid de răcire****Verificarea lichidului de răcire**

Când motorul este rece, nivelul lichidului de răcire trebuie să fie între marcajele „MIN” și „MAX”. Dacă nivelul este la sau sub marcajul „MIN”, adăugați lichid de răcire.

**Adăugarea lichidului de răcire**

Pasul 1: Când motorul este rece, deschideți bușonul rezervorului de lichid de răcire și adăugați lichid de răcire până la marcajul „MAX”.

Pasul 2: Porniți și lăsați motorul să funcționeze la o temperatură normală. Respectați în permanență nivelul lichidului de răcire din rezervor. Dacă nivelul scade sub marcajul „MIN”, adăugați lichid de răcire la un nivel corespunzător până când nivelul lichidului de răcire nu mai scade;

Pasul 3: Opriți motorul și verificați dacă nivelul lichidului de răcire este corect după răcirea motorului. Dacă nu este, repetați operațiunile de mai sus până când nivelul este normal;

Pasul 4: Montați la loc bușonul rezervorului de lichid de răcire.

**⚠ ATENȚIE**

- Dacă nivelul lichidului de răcire scade prea repede, verificați radiatorul, furtunul de apă și pompa de apă pentru eventuale scurgeri.
- Se poate utiliza numai ulei de răcire recomandat. În caz contrar, toate pierderile directe sau indirecte suportate sunt pe propriul risc al clientului.
- Nu utilizați lichid de răcire de calitate slabă, deoarece motorul se încălzește excesiv în timpul funcționării, iar lichidul de răcire de calitate inferioară nu poate asigura răcirea suficientă și protecția împotriva coroziunii.
- În zonele reci, este necesară înlocuirea cu 100% soluție de antigel.

### AVERTISMENT

- Când motorul este fierbinte, sistemul de răcire va fi sub presiune ridicată. În acest caz, nu deschideți bușonul rezervorului de lichid de răcire, deoarece aburul care iese poate provoca arsuri.
- Lichidul de răcire este otrăvitor, așadar aveți mare grijă să nu îl pulverizați pe nicio parte a autovehiculului, pe corp sau pe sol atunci când adăugați lichid de răcire. Dacă lichidul de răcire ajunge accidental pe piele sau în ochi, spălați zona afectată cu o cantitate mare de apă. Obțineți imediat asistență medicală de urgență, dacă este necesar.

### Verificarea radiatorului și a condensatorului

După ce autovehiculul rulează pentru un timp, suprafața frontală a condensatorului și a radiatorului ar putea fi blocată de unele insecte, frunze și alte elemente, ceea ce ar putea afecta performanța sistemului de aer condiționat și de răcire, ducând la funcționarea necorespunzătoare a aerului condiționat și la supraîncălzirea sistemului de răcire. Este necesar să curățați radiatorul și condensatorul la momentul respectiv.

Condensator: Curățați condensatorul suflând aer comprimat din spate în față prin radiator atunci când motorul este oprit și se răcește.

Radiator: Se recomandă curățarea suprafeței radiatorului în fiecare an. Cu motorul oprit și răcit, utilizați aer comprimat sau apă pentru a curăța aripioarele radiatorului și pentru a îndepărta insectele, frunzele etc. Presiunea aerului și a apei nu trebuie să depășească 150 kPa. În caz contrar, aripioarele radiatorului ar putea fi deteriorate.

### ATENȚIE

- Materialul aripioarelor radiatorului are o conductivitate termică bună, care este utilizată pentru răcirea lichidului de răcire. Nu periați aripioarele, deoarece acestea se pot deteriora, afectând efectul de răcire.
- Nu pulverizați apă pe radiatorul încins în timp ce motorul este fierbinte, deoarece aburul generat la temperaturi ridicate poate duce la vătămări corporale. Curățați radiatorul când motorul este oprit și se răcește.

### Verificarea curelei de transmisie

Curea de transmisie se va întinde după un timp, iar tensiunea curelei a fi insuficientă, ceea ce poate deteriora autovehiculul, așadar, este necesar să verificați periodic tensiunea curelei.

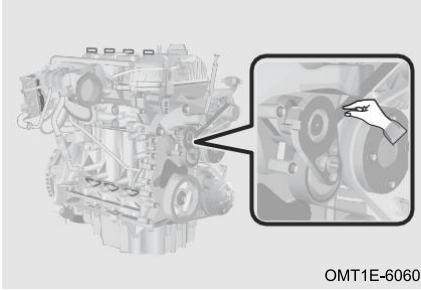

OMT1E-6060

Pasul 1: Alimentarea autovehiculului este comutată în modul oprit (OFF);

Pasul 2: Răsuciți cureaua cu degetele pentru a verifica unghiul de rotație al curelei;

Pasul 3: Dacă unghiul de rotație depășește 90°, mergeți imediat la un atelier de service autorizat pentru inspecție și reparații.

### ⚠️ AVERTISMENT

Când verificați tensiunea curelei de transmisie, opriți motorul și așteptați răcirea pentru a vă asigura că cureaua motorului este statică.

### Verificarea anvelopelor

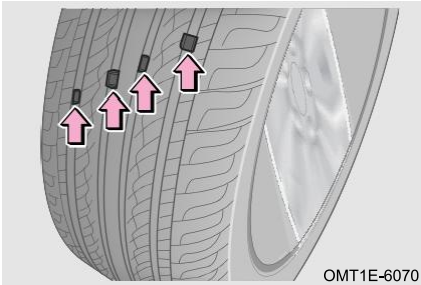

OMT1E-6070

Verificați banda de rulare a anvelopei pentru semne de uzură. Când uzura benzii de rulare ajunge la limită, banda de rulare va fi în același plan cu banda de uzură. Dacă apare o astfel de condiție, aceasta indică faptul că performanța și siguranța anvelopei scad semnificativ și este necesară înlocuirea acesteia.

### 🌱 PROTECȚIA MEDIULUI

Nu aruncați niciodată neglijent o anvelopă uzată. Eliminați în conformitate cu reglementările locale privind protecția mediului.

■ Respectați următoarele măsuri de precauție. Nerespectarea acestei indicații poate provoca un accident, care poate duce la deces sau la vătămări grave

1. Nu utilizați anvelope care au fost folosite la un alt autovehicul.
2. Nu amestecați anvelope cu grade de uzură a benzii de rulare extrem de diferite.
3. Nu utilizați anvelope dacă nu știți cum au fost utilizate anterior.
4. Nu amestecați anvelope de la producători, cu modele sau profiluri diferite.
5. Nu amestecați anvelope de construcție diferită (cum ar fi: anvelope radiale, cu centură diagonală sau cu straturi diagonale).
6. Vitezometrul este influențat de dimensiunea anvelopelor. Dacă dimensiunea (diametrul) anvelopei este diferită de cea originală, acesta nu va afișa viteza exactă și poate duce la accidente. Astfel de pierderi din accidente nu sunt acoperite de garanție.

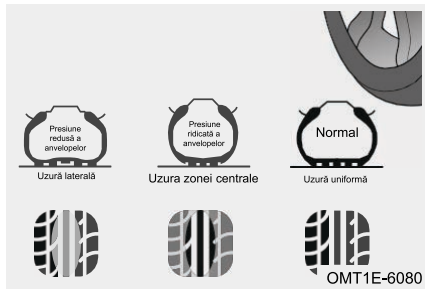

Presiunea incorectă de umflare a anvelopelor va duce la un consum excesiv de combustibil, va scurta durata de viață a anvelopelor și va reduce stabilitatea autovehiculului. Prin urmare, trebuie să conduceți autovehiculul cu o presiune adecvată a anvelopelor (pentru informații despre presiunea de umflare a anvelopelor, consultați eticheta de presiune a anvelopelor de pe montantul B din partea șoferului). În cazul în care presiunea de umflare a anvelopelor la rece este mai mare decât valoarea specificată sau se utilizează o presiune economică a anvelopelor, confortul la volan va fi redus corespunzător. Ajustați în funcție de nevoile dvs.

■ Asigurați-vă că mențineți o presiune adecvată de umflare a anvelopelor. În caz contrar, pot apărea următoarele condiții, care pot duce la deces sau vătămări grave

1. Uzură excesivă.
2. Gestionare inadecvată.
3. Uzură inegală.
4. Etanșarea necorespunzătoare a talonului anvelopei.
5. Deformarea roții sau separarea anvelopei.
6. Posibilitatea de explozie ca urmare a supraîncălzirii anvelopelor.
7. O posibilitate mai mare de deteriorare a anvelopelor cauzată de condițiile proaste de drum.

### ATENȚIE

- Este normal ca presiunea de umflare a anvelopelor să crească după un timp de condus.
- Dacă anvelopele necesită umflarea frecventă, mergeți cât mai curând posibil la un atelier de service autorizat pentru inspecție și reparații.
- Dacă o anvelopă prezintă scurgeri des sau nu poate fi reparată corespunzător din cauza unei tăieturi sau a altor daune, aceasta trebuie înlocuită.
- Utilizați un manometru pentru a verifica presiunea de umflare la rece a anvelopelor. Inspecția vizuală a unei anvelope poate cauza estimarea inexactă a presiunii de umflare.
- Dacă apar scurgeri de aer în timpul condusului, nu continuați să conduceți. Parcurgerea chiar și a unei distanțe scurte poate deteriora anvelopa iremediabil.
- Asigurați-vă că instalați corect capacele valvelor anvelopelor. În caz contrar, ar putea ajunge murdărie în miezul supapei și ar putea cauza blocarea acesteia. În cazul pierderii capacelor, instalați unele noi cât mai curând posibil.

## Rotația anvelopelor

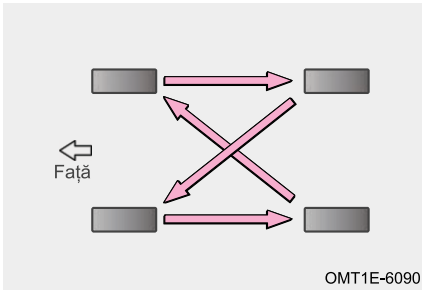

Pentru egalizarea uzurii anvelopelor și prelungirea duratei de viață a acestora, recomandăm rotirea a patru anvelope la fiecare 10.000 km (intervalul optim de reglare este de 5.000 - 7.000 km). Ciclul de rotire a anvelopelor poate varia în funcție de obiceiurile de condus ale șoferului și de condițiile carosabilului.

### CITIȚI

Rotirea anvelopelor trebuie efectuată de profesioniști. Mergeți la un atelier de service autorizat.

## Verificarea bateriei

Verificați și asigurați-vă că bornele bateriei nu sunt corodate și că nu există conexiuni slăbite, fisuri exterioare sau cleme de prindere slăbite.

Autovehiculul este echipat cu o baterie care nu necesită întreținere. Noua baterie trebuie să aibă aceleași specificații cu cea originală. Vă recomandăm să mergeți la un atelier de service autorizat pentru înlocuirea bateriei.

## Verificarea filtrului de aer condiționat

Filtrul de aer condiționat poate preveni pătrunderea prafului exterior în autovehicul prin duzele de aer condiționat atunci când conduceți pentru o perioadă îndelungată și poate fi blocat după utilizarea prelungită. Dacă eficiența aerului condiționat scade semnificativ, verificați filtrul și înlocuiți-l dacă este necesar.

### CITIȚI

- Înlocuirea filtrului de aer condiționat trebuie efectuată de profesioniști. Mergeți la un atelier de service autorizat.
- Utilizarea aerului condiționat cu filtrul îndepărtat poate duce la degradarea performanței de rezistență la praf, afectând eficiența aerului condiționat.
- Sistemul de aer condiționat de pe unele modele poate realiza protecția PM2.5. Verificați dacă acesta este cazul autovehiculului dvs.
- Sistemul de aer condiționat de pe unele modele poate realiza protecția N95. Verificați dacă acesta este cazul autovehiculului dvs.

## Verificarea lichidului de spălare a parbrizului

Dacă nu se pulverizează lichid de spălare din duzele de spălare, oprți funcționarea spălătoarelor și verificați dacă este necesar să adăugați lichid de spălare.

## 7. ÎNTREȚINERE

Dacă nu funcționează corect după adăugarea de lichid de spălare a parbrizului, contactați un atelier de service autorizat pentru inspecție și reparații.

### ATENȚIE

- Nu adăugați niciodată antigel în lichidul de spălare a parbrizului, deoarece antigelul va deteriora suprafața vopsită a caroseriei.
- Nu utilizați apă ca lichid de spălare atunci când temperatura este sub zero grade. În caz contrar, apa va îngheța, provocând deteriorarea sistemului de spălare.
- Capacitatea rezervorului de lichid de spălare a parbrizului este de 4,5 l. Atunci când nivelul lichidului de spălare este scăzut, se poate declanșa o alarmă (dacă face parte din dotare). Consultați autovehiculul real.

### Verificarea lamelelor ștergătoarelor

Verificați rugozitatea lamelelor ștergătoarelor trecând cu degetul pe marginea acestora. Lamela ștergătorului nu va funcționa eficient dacă este prea aspră.

### ATENȚIE

- Evitați utilizarea ștergătoarelor de parbriz pentru a îndepărta zăpada sau gheața.
- Atunci când există fisuri pe parbriz cauzate de pietricele aruncate, remediați în timp util.
- În timpul iernii, asigurați-vă că ștergătoarele nu sunt înghețate pe geam înainte de a le acționa, pentru a evita deteriorarea lamelelor ștergătoarelor.
- Lubrifianții, siliconul și combustibilul pot cauza funcționarea necorespunzătoare a lamelelor ștergătoarelor și se recomandă curățarea lamelelor ștergătoarelor cu lichid de spălare.
- Atunci când lamelele sunt ridicate pentru întreținere, poziția conectorului central al lamelelor trebuie să fie ridicată corect. Pentru unele modele este necesară intrarea în modul de întreținere (pentru detalii, consultați secțiunea „Sistemul de ștergătoare”).

### Întreținerea lamelelor ștergătoarelor

1. Nu utilizați jet de apă de înaltă presiune pentru a spăla direct lamelele ștergătoarelor în timpul spălării autovehiculului, deoarece lamelele ștergătoarelor ar putea fi deformat.
2. Pentru a preveni formarea de urme, se recomandă curățarea periodică a lamelelor ștergătoarelor cu detergent de geam, o dată pe săptămână.
3. Din motive de siguranță, se recomandă înlocuirea lamelelor ștergătoarelor de 1 până la 2 ori pe an; lamelele ștergătoarelor pot fi achiziționate de la un service autorizat.
4. Utilizați apă pură pentru a clăti parbrizul și lamelele după spălarea autovehiculului la o spălătorie automată, pentru a îndepărta stratul de ceară rămas.
5. Nu acționați lamelele ștergătoarelor când parbrizul este uscat. Acest lucru poate zgâria sticla, deteriorând permanent lamelele ștergătoarelor.

6. Nu curățați parbrizul cu combustibil, acetonă, diluant de vopsea sau lichide similare, care pot deteriora lamelele ștergătoarelor.
7. Evitați utilizarea de agenți de placare a sticlei și de agenți hidrofobi pe parbriz și pe lunetă. Stratul hidrofob va cădea încet după utilizare, rezultând o frecare neuniformă a parbrizului și un zgomot anormal de scuturare a ștergătorului.
8. Când suprafața parbrizului este înghețată sau când pe suprafața parbrizului sunt atașate insecte, pământ uscat, autocolante sau alte particule solide, curățați-le la timp cu o cârpă umedă. Nu utilizați o cârpă uscată și nu le îndepărtați direct cu lamele ștergătoarelor, deoarece veți deteriora sticla și lamelele ștergătoarelor.

#### **Utilizarea ștergătoarelor**

1. Nu rotiți manual brațul ștergătorului, deoarece puteți deteriora ștergătorul.
2. Când există zăpadă, frunze, crengi și alte obiecte, acestea trebuie îndepărtate înainte de acționarea ștergătorului.
3. Lichidul de spălare trebuie adăugat la timp. Utilizați lichidul de spălare a parbrizului conform specificațiilor din acest manual și nu utilizați apă de la robinet.
4. Pe vreme rece, verificați întotdeauna ca lamelele ștergătoarelor să nu fie înghețate pe parbriz înainte de utilizare. Dacă sunt înghețate pe parbriz, dezghețați-le întotdeauna înainte de utilizare. Utilizați dispozitivul de aer condiționat pentru încălzire și ventilație pentru a le încălzi. Nu turnați apă fierbinte direct pe lamelele ștergătoarelor, deoarece parbrizul se poate sparge sau lamelele ștergătoarelor se pot deforma.

## 7. ÎNȚREȚINERE

### 7-3. Întreținerea regulată

#### Informații privind prima întreținere

Informații privind întreținerea pentru primii 15.000 km (kilometraj total) (în termen de 12 luni de la achiziționarea autovehiculului)				
Data: _____ Kilometraj: _____				
Tipul de lucrări	1	Verificați dacă sistemul de lubrifiere, sistemul de răcire și sistemul de alimentare cu combustibil prezintă scurgeri.	D <input type="checkbox"/>	N <input type="checkbox"/>
	2	Schimbați uleiul de motor și înlocuiți filtrul de ulei.	D <input type="checkbox"/>	N <input type="checkbox"/>
	3	Verificați nivelul și culoarea lichidului de transmisie. Adăugați dacă este necesar.	D <input type="checkbox"/>	N <input type="checkbox"/>
	4	Verificați nivelul de lichid de răcire. Adăugați lichid de răcire sau ajustați concentrația dacă este necesar.	D <input type="checkbox"/>	N <input type="checkbox"/>
	5	Verificați dacă transmisia prezintă scurgeri.	D <input type="checkbox"/>	N <input type="checkbox"/>
	6	Verificați burduful barei transversale de direcție, să nu fie deteriorat.	D <input type="checkbox"/>	N <input type="checkbox"/>
	7	Verificați să nu fie deteriorat burduful planetarei.	D <input type="checkbox"/>	N <input type="checkbox"/>
	8	Verificați să nu existe scurgeri de lichid de frână și conductele de lichid frână să nu fie deteriorate.	D <input type="checkbox"/>	N <input type="checkbox"/>
	9	Verificați dacă sub-cilindrii de frână funcționează normal.	D <input type="checkbox"/>	N <input type="checkbox"/>
	10	Verificați dacă presiunea de umflare a anvelopelor este conform specificațiilor.	D <input type="checkbox"/>	N <input type="checkbox"/>
	11	Verificați tensiunea curelei alternatorului și a compresorului de aer condiționat. Reglați tensiunea dacă este necesar.	D <input type="checkbox"/>	N <input type="checkbox"/>
	12	Verificați balamaua și clapeta capotei.	D <input type="checkbox"/>	N <input type="checkbox"/>
	13	Verificați dacă există scurgeri în sistemul de aer condiționat.	D <input type="checkbox"/>	N <input type="checkbox"/>
	14	Verificați starea de instalare a burdufului casetei de direcție și verificați să nu prezinte daune.	D <input type="checkbox"/>	N <input type="checkbox"/>
	15	Verificați dacă treptele de viteză ale transmisiei se schimbă ușor.	D <input type="checkbox"/>	N <input type="checkbox"/>
	16	Verificați ca șuruburile de cuplare dintre șasiu și caroserie să nu fie slăbite.	D <input type="checkbox"/>	N <input type="checkbox"/>
	17	Verificați funcționarea corectă a centurilor de siguranță.	D <input type="checkbox"/>	N <input type="checkbox"/>
	18	Verificați starea de funcționare a motorului, parametrii injecției electronice și emisiile la ralanti.	D <input type="checkbox"/>	N <input type="checkbox"/>
	19	Verificați dacă mecanismele funcționează corect prin testarea la condus.	D <input type="checkbox"/>	N <input type="checkbox"/>

20	Verificați să nu existe rugină sau deformări evidente pe suprafața bateriei de alimentare.	D <input type="checkbox"/>	N <input type="checkbox"/>
21	Verificați șurubul de fixare al bateriei de alimentare să nu fie crăpat, ruginit sau căzut.	D <input type="checkbox"/>	N <input type="checkbox"/>
22	Verificați ca supapa de aerisire etanșă la apă a bateriei de alimentare să nu fie slăbită și deformată și ca duza de aerisire să nu fie blocată.	D <input type="checkbox"/>	N <input type="checkbox"/>
23	Verificați conectorul bateriei de alimentare pentru a depista prezența prafului, a apei, semnele de deteriorare și deformare și înlocuiți dacă este necesar.	D <input type="checkbox"/>	N <input type="checkbox"/>
24	Verificați dacă aspectul este intact și că nu există tăieturi și alte daune la conectorul cablurilor de joasă tensiune, conexiunea este normală, fără piese slăbite, căzute, nu există apă, etc.	D <input type="checkbox"/>	N <input type="checkbox"/>
25	Verificați conectorul circuitului de înaltă tensiune, să fie conectat corect, fără a fi slăbit, fără semne de rugină, fisuri, etc. și ca fasciculul de cabluri să fie strâns fără a se zgâlțâi.	D <input type="checkbox"/>	N <input type="checkbox"/>

### Programul de întreținere

Programul de întreținere enumeră elementele de întreținere a autovehiculului care trebuie efectuate. Mergeți la un atelier de service autorizat pentru întreținere în funcție de kilometrajul din programul de întreținere.

Intervalul de întreținere periodică este la fiecare 1 an sau 15.000 km (kilometraj total), oricare dintre aceste evenimente intervine primul.

I: Inspectați, reglați, curățați sau înlocuiți dacă este necesar; R: Înlocuiți.

## 7. ÎNTREȚINERE

Element de întreținere	Luni	12	24	36	48	60	72	84	96	108	120
	km × 1.000	15	30	45	60	75	90	105	120	135	150
Sistemul de indicare prin contoare		I	I	I	I	I	I	I	I	I	I
Sistemul video și de divertisment		I	I	I	I	I	I	I	I	I	I
Inspecție cu testerul de diagnosticare		I	I	I	I	I	I	I	I	I	I
Lamelele ștergătoarelor din față		I	I	I	I	I	I	I	I	I	I
Lamelele ștergătoarelor din spate		I	I	I	I	I	I	I	I	I	I
Sistemul de ștergătoare		I	I	I	I	I	I	I	I	I	I
Efectul de răcire		I	I	I	I	I	I	I	I	I	I
Sistemul de aer condiționat		I	I	I	I	I	I	I	I	I	I
Filtrul de aer condiționat		R	R	R	R	R	R	R	R	R	R
Nivelul lichidului de răcire		I	I	I	I	I	I	I	I	I	I
Punctul de înghețare al lichidului de răcire		I	I	I	I	I	I	I	I	I	I
Lichid de răcire		Se recomandă să înlocuiți la fiecare 2 ani sau la 40.000 km (oricare dintre aceste evenimente intervine primul).									
Lichid de frână		Se recomandă să înlocuiți la fiecare 2 ani sau la 40.000 km (oricare dintre aceste evenimente intervine primul).									
Nivelul lichidului de frână		I	I	I	I	I	I	I	I	I	I
Conținutul de apă al lichidului de frână		I	I	I	I	I	I	I	I	I	I
Ulei de motor și filtru de ulei		R	R	R	R	R	R	R	R	R	R

Element de întreținere	Luni	12	24	36	48	60	72	84	96	108	120
	km × 1.000	15	30	45	60	75	90	105	120	135	150
Nivelul uleiului de motor											
Fluidul de transmisie și ansamblul filtrului extern	Se sugerează să înlocuiți la fiecare 4 ani sau la 40.000 km (oricare dintre aceste evenimente intervine primul).										
Nivelul lichidului de transmisie											
Filtru de combustibil	Filtru de combustibil intern: Pompa de combustibil integrată este de tip fără întreținere (depanarea cauzei defecțiunii)										
Tensiunea bateriei											
Amortizor											
Arbore cardanic și burduf											
Cuplul șurubului șasiului											
Mecanism de direcție											
Coloană de direcție											
Sistemul de direcție, bilă și burduf											
Aspectul anvelopelor											
Modelul anvelopei											
Presiunea de umflare a anvelopelor											
Presiunea de umflare a anvelopei de rezervă											
Cuplul șurubului roții											
rotația anvelopelor	Se recomandă rotirea anvelopelor la fiecare 10.000 km (intervalul optim de reglare este de 5.000 - 7.000 km).										

## 7. ÎNTREȚINERE

Element de întreținere	Luni	12	24	36	48	60	72	84	96	108	120
	km × 1.000	15	30	45	60	75	90	105	120	135	150
Bujie	Înlocuiți la fiecare 30.000 km (kilometraj pe combustibil).										
Plăcuță de frână	I	I	I	I	I	I	I	I	I	I	I
Disc de frână	I	I	I	I	I	I	I	I	I	I	I
Filtru de aer	R	R	R	R	R	R	R	R	R	R	R
Cureaua de transmisie	I	I	I	I	I	I	I	I	I	I	I
Baia de ulei de motor și șuruburile de scurgere	I	I	I	I	I	I	I	I	I	I	I
Carcasa transmisiei	I	I	I	I	I	I	I	I	I	I	I
Liniile de lichide aferente (cum ar fi de direcție, frână, combustibil, etc.) și cablajele	I	I	I	I	I	I	I	I	I	I	I
Nu există rugină sau deformări evidente pe suprafața bateriei de alimentare	I	I	I	I	I	I	I	I	I	I	I
Șurubul de fixare al bateriei de alimentare nu trebuie să fie crăpat, ruginit sau căzut	I	I	I	I	I	I	I	I	I	I	I
Supapa de ventilație etanșă la apă a bateriei de alimentare nu este slăbită, deformată și duza de ventilație nu este blocată	I	I	I	I	I	I	I	I	I	I	I
Conectorul bateriei de alimentare este lipsit de	I	I	I	I	I	I	I	I	I	I	I

Element de întreținere	Luni	12	24	36	48	60	72	84	96	108	120
	km × 1.000	15	30	45	60	75	90	105	120	135	150
praf, apă, semne de îmbătrânire și deformare											
Aspectul este intact și nu există tăieturi și alte daune la conectorul cablurilor de joasă tensiune, conexiunea este normală, fără piese slăbite, căzute, nu există apă, etc.											
Conectorul circuitului de înaltă tensiune trebuie să fie conectat corect, fără a fi slăbit, fără semne de rugină, fisuri, etc. și ca fasciculul de cabluri să fie strâns fără a se zgâlțâi											
Filtrul de cărbune al recipientului (dacă face parte din dotare)	Înlocuiți la fiecare 3 ani sau la 60.000 km (oricare dintre aceste evenimente intervine primul).										
Lanț de distribuție	Nu necesită întreținere (cu excepția cauzei defectiunii).										
Baterie	Nu necesită întreținere (cu excepția cauzei defectiunii).										
Clapetă de accelerație	Se recomandă să o curățați la fiecare 15.000 km.										
Alinierea celor patru roți	Verificați alinierea celor patru roți la fiecare 20.000 km și reglați dacă este necesar.										

## 7. ÎNTREȚINERE

Element de întreținere	Luni	12	24	36	48	60	72	84	96	108	120
	km × 1.000	15	30	45	60	75	90	105	120	135	150
Conductă de cauciuc pentru vaporii de combustibil	Se recomandă să înlocuiți la fiecare 10 ani sau la 500.000 km (oricare dintre aceste evenimente intervine primul).										
Furtun de alimentare cu combustibil	Se recomandă înlocuirea la fiecare 5 ani sau 200.000 km pentru produsele fabricate din cauciuc obișnuit (cum ar fi NBR+PVC/CSM etc.) (oricare dintre aceste evenimente intervine primul). Se recomandă înlocuirea la fiecare 10 ani sau 500.000 km pentru produsele fabricate din cauciuc fluorurat (oricare dintre aceste evenimente intervine primul). Se recomandă înlocuirea în timp util a furtunurilor de mai sus care prezintă defecte cum ar fi fisuri, ce pot cauza probleme de performanță.										

### CITIȚI

- Frecvența serviciilor de inspecție și întreținere programate, enumerate în tabel este minimă. Poate însă fi necesar ca acestea să fie efectuate mai frecvent, în funcție de condițiile de drum, de vreme, de condițiile atmosferice și de utilizarea autovehiculului. Aceste condiții pot diferi de la o țară la alta. Prin urmare, pot exista cerințe speciale în țara dvs. Vă recomandăm să vă adresați unui atelier de service autorizat pentru a afla programul de întreținere aplicat autovehiculului dvs.
- Continuați întreținerea periodică după 150.000 km sau 120 de luni revenind la coloana a treia din programul de întreținere și adăugând 150.000 km sau 120 de luni la titlurile coloanelor.
- Pentru zonele speciale, pot exista specificații speciale de întreținere. Vă recomandăm să vă adresați unui atelier de service autorizat pentru a afla specificațiile de întreținere aplicate autovehiculului dvs.

 ATENȚIE

- Uleiul de motor și filtrul de ulei trebuie înlocuite mai frecvent dacă autovehiculul rulează în condițiile severe menționate în următoarele exemple\*.
- Trebuie să se verifice la fiecare 5.000 km sau 6 luni (oricare dintre aceste evenimente intervine primul) dacă autovehiculul circulă în condițiile severe menționate în următoarele exemple\*.
- Lubrifianțul trebuie înlocuit la fiecare 5.000 km sau 6 luni (oricare dintre aceste evenimente intervine primul) dacă autovehiculul circulă în următoarele zone.
  - Zone cu umiditate ridicată.
  - Zone muntoase.
  - Zone extrem de reci sau calde.
  - Conduc pe drumuri dificile (drumuri denivelate, drumuri cu pietriș, zăpadă etc.) pentru o perioadă îndelungată.
  - Conduc pe drumuri de munte, în urcare/în coborâre pentru o perioadă îndelungată.
  - Conduc frecvent pe o distanță scurtă.
  - În multe cazuri, conduc la temperaturi ridicate (mai mari de 32 °C), pe drumuri urbane cu trafic intens.
  - Atunci când autovehiculul este utilizat ca mașină de poliție, taxi, autovehicul comercial, remorcă etc.
- Filtrul de aer și filtrul de aer condiționat trebuie înlocuite mai frecvent dacă autovehiculul rulează în condițiile severe menționate în următoarele exemple\*.

\*Exemple de condiții severe de conduc:

- Conduc pe vreme extrem de rece sau de caldă (numai pentru uleiul de motor, nivelul uleiului de motor, sistemul de direcție și suspensie).
- Conduc frecvent pe o distanță scurtă (numai pentru uleiul de motor, nivelul uleiului de motor, plăcuțele și discurile de frână/burdururile de planetară și porțiunile articulației arborelui cotit față și spate, garnitura de frână și tamburii).
- Conduc pe drumuri prăfuite (numai pentru elementul filtrului de aer, plăcuțele și discurile de frână/burdururile de planetară și porțiunile articulației arborelui cotit față și spate, garnitura de frână și tamburii, elementul filtrului de aer pentru sistemul de climatizare).
- Conduc pe drumuri accidentate și/sau noroioase (numai pentru plăcuțele și discurile de frână/burdururile de planetară și porțiunile articulației arborelui cotit față și spate, garnitura de frână și tamburii, elementul filtrului de aer pentru sistemul de climatizare).
- Conduc în zonele în care se utilizează sare pentru drum sau alte materiale corozive (numai pentru sistemul de combustibil, conducte și conexiuni, plăcuțele și discurile de frână/burdururile de planetară și porțiunile articulației arborelui cotit față și spate, garnitura de frână și tamburii,

### ATENȚIE

inspecția conductele lichidului de frână și verificați funcționarea sistemului frânei de parcare și de serviciu, a sistemului de direcție și de suspensie).

- În zone de coastă (numai pentru sistemul de alimentare cu combustibil, conducte și conexiuni, plăcuțele și discurile de frână/burdururile de planetară și porțiunile articulației arborelui cotit față și spate, garnitura de frână și tamburii, inspectarea conductelor de frână și verificarea funcționării sistemului frânei de parcare și de serviciu, a sistemului de direcție și de suspensie).
- Dacă autovehiculul este implicat într-un accident de circulație, trece prin apă, se lovește de ceva sau emite alarme, mergeți la timp la un atelier de service autorizat pentru inspecție și reparații.
- Nu supraîncărcați/descărcați și nu modificați niciodată parametrii de setare ai sistemului bateriei de alimentare fără autorizație.
- Setarea temperaturii aerului condiționat în autovehicul trebuie să fie adecvată, iar durata de funcționare a aerului condiționat nu trebuie să fie prea lungă.
- Preveniți udarea cu apă a sistemului bateriei de alimentare atunci când spălați autovehiculul.
- Evitați intrarea cu autovehiculul în apă prea adâncă. Dacă autovehiculul intră în apă, trebuie să vă deplasați încet pentru a preveni stropirea cu apă a cutiei bateriei de alimentare.
- Autovehiculul nu poate fi pornit atunci când puterea bateriei este insuficientă.
- Înainte de a conduce, verificați nivelul de încărcare a bateriei de alimentare (valoarea SOC). Încărcați și apoi conduceți autovehiculul, dacă este necesar, în funcție de kilometrajul care urmează să fie parcurs, pentru a preveni întreruperea alimentării și oprirea neprevăzută a autovehiculului. În timpul condusului, dacă SOC scade sub 30%, trebuie evitate accelerările rapide și condusul la viteze mari, iar autovehiculul trebuie condus la cel mai apropiat pilon de încărcare pentru încărcare cât mai curând posibil.
- La utilizarea pe temperaturi ridicate în timpul verii, se recomandă ca autovehiculul să staționeze timp de 30 de minute înainte de încărcare (dacă trebuie încărcat) și apoi să staționeze timp de 30 de minute după încărcare pentru a preveni alarma de temperatură ridicată cauzată de utilizarea continuă a sistemului bateriei și acumularea de căldură, care va afecta durata de viață a sistemului bateriei.
- La utilizarea pe temperaturi scăzute în timpul iernii, se recomandă încărcarea autovehiculului imediat după utilizare pentru a preveni scăderea temperaturii sistemului bateriei de alimentare sub 0 °C, ceea ce va afecta durata de viață a bateriei și siguranța în timpul încărcării.

## Date tehnice

Denumirea lichidului	Specificații	Întreținere post-vânzare
Ulei (SQRH4J15)	C5 0W-20	4,5 l (înlocuiți uleiul și filtrul de ulei în același timp)
Lichid de transmisie	FUCHS TITAN DHT 5105	4,1±0,1 L
Lichid de răcire la temperaturi ridicate (lichid de răcire a motorului)	Tehnologia acizilor organici (OAT)	8 l
Lichid de răcire la temperatură scăzută (lichid de răcire a bateriei de alimentare)	Tehnologia acizilor organici (OAT)	7.5L
Lichid de frână	DOT4	Nivelul lichidului de frână din vas se află între MIN și MAX
Agent de răcire	R1234yf	550±15 g
Ulei pentru compresor	PVE	180±10 g

 CITIȚI

Conține gaze fluorurate cu efect de seră și CO<sub>2</sub> echivalent 0,000275 t.

 ATENȚIE

- Cantitatea de umplere este egală cu cantitatea de descărcare atunci când nu există scurgeri de ulei. Pentru transmisia automată, mergeți la un atelier de service autorizat pentru detalii.
- Pot fi utilizate numai piese și lichide originale; în caz contrar drepturile dvs. în temeiul garanției vor fi afectate.
- Pentru uleiul de motor și lichidul de transmisie, utilizați numai mărcile și specificațiile recomandate de atelierul de service autorizat.
- Cantitatea de umplere de mai sus este doar pentru referință. Cantitatea specifică de umplere trebuie să se bazeze pe măsurarea reală a autovehiculului.



### 8-1. Amplasarea etichetelor

Numărul de identificare a autovehiculului (VIN) ..... 254

Eticheta de produs a autovehiculului ..... 254

Numărul motorului ..... 255

Zonă dedicată pe parbriz pentru instalarea și citirea etichetelor electronice (dacă face parte din dotare)..... 255

### 8-2. Specificațiile autovehiculului

Dimensiunile autovehiculului 256

Tipul autovehiculului ..... 257

Greutatea autovehiculului .... 257

Performanța autovehiculului 258

Performanța motorului ..... 258

Motorul de propulsare ..... 259

Sistemul de combustibil..... 259

Sistemul de suspensie ..... 260

Bateria de alimentare ..... 260

Bateria ..... 260

Sistemul de direcție ..... 261

Sistemul de frânare..... 261

Alinierea roților ..... 262

Roata și anvelopa ..... 262

Specificațiile becurilor..... 263

Gama de măsurători ale dimensiunilor totale ale autovehiculului cu excepția următoarelor componente ..... 263

Drepturile dvs. .... 265

Contactați-ne ..... 265

## 8. SPECIFICAȚII

### 8-1. Amplasarea etichetelor

#### Numărul de identificare a autovehiculului (VIN)

##### Numărul de identificare a vehiculului (VIN) de pe autovehiculul real

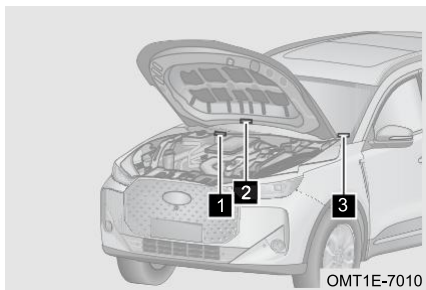

- 1** Numărul de identificare a vehiculului (VIN) este gravat în partea din dreapta jos a garniturii canalului de scurgere din compartimentul motorului.
- 2** Eticheta cu numărul de identificare a vehiculului (VIN) este amplasată pe capotă, așa cum se arată în ilustrație.
- 3** Eticheta cu numărul de identificare a vehiculului (VIN) este amplasată în partea din stânga sus a planșei de bord din partea șoferului și poate fi văzută din exterior prin parbriz.

#### ATENȚIE

Este interzisă acoperirea, vopsirea, sudarea, tăierea, găurirea sau îndepărtarea numărului de identificare a vehiculului (VIN) și a zonelor din jurul acestuia.

#### Eticheta de produs a autovehiculului

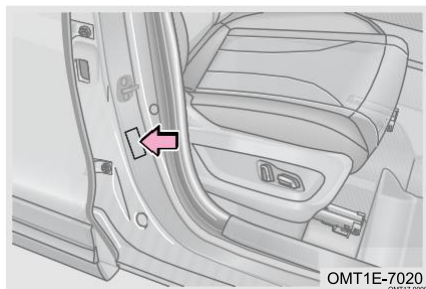

Eticheta de produs a vehiculului este amplasată pe panoul exterior în cadranul din dreapta, așa cum se arată în ilustrație.

## Numărul motorului

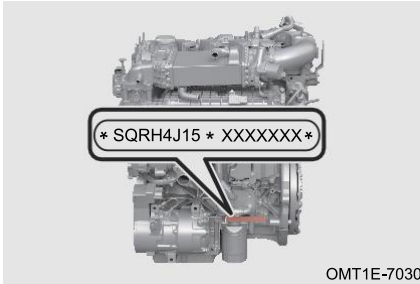

Numărul motorului se află pe blocul motor, așa cum se arată în ilustrație.

Zonă dedicată pe parbriz pentru instalarea și citirea etichetelor electronice (dacă face parte din dotare)

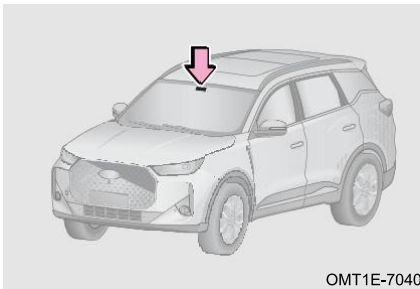

Zonă dedicată pe parbriz pentru instalarea și citirea etichetelor electronice este situată în partea dreaptă pe spatele parbrizului, în interiorul oglinzii retrovizoare, fiind destinată transmiterii semnalului RF wireless și instalării elementelor de identificare electronice auto.

 CITIȚI

Unele modele sunt echipate cu funcția ETC (colectarea automată a taxelor de drum). Pentru metoda de activare a acestei funcții, consultați un atelier de service autorizat.

## 8. SPECIFICAȚII

### 8-2. Specificațiile autovehiculului

#### Dimensiunile vehiculului

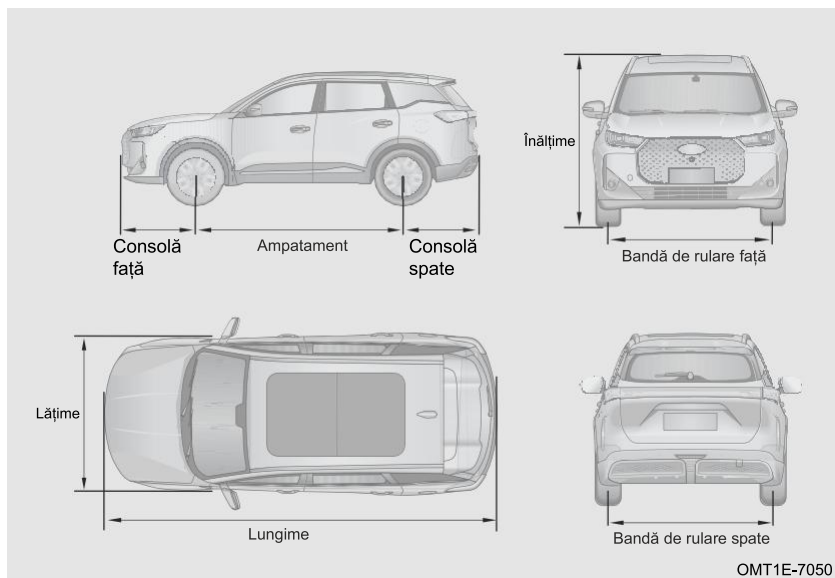

Dimensiuni totale	Lungime (mm)	4540
	Lățime (mm)	1862
	Înălțime (mm)	1695
Ampatament (mm)		2650
Bandă de rulare	Față (mm)	1570
	Spate (mm)	1570
Consolă	Față (mm)	934
	Spate (mm)	956

### Tipul de autovehicul

Tipul de autovehicul	Tracțiune față 4 × 2, direcție față, motor transversal față, 2 compartimente, 5 uși, 5 locuri, caroserie integrală, versiune cu volan pe stânga
Modelul motorului	SQRH4J15
Tipul motorului	Vertical, 4 cilindri în linie, răcit cu apă, 4 timpi, arbore cu came în cap dublu, turbocompresor, răcitor intermediar
Tipul de alimentare cu combustibil	Injectie directă
Model de transmisie	130HHB

### Masa autovehiculului

Masa proprie în ordine de mers (kg)		1790
Masa pe fiecare punte în ordine de mers	Punte față (kg)	1046
	Punte spate (kg)	744
Masă totală maximă conform producătorului (kg)		2295
Masă totală maximă pe punte conform producătorului (kg)	Punte față (kg)	1143
	Punte spate (kg)	1152
Număr de locuri (inclusiv șoferul) (persoane)		5

### AVERTISMENT

Respectați sarcina autovehiculului specificată în manualul de utilizare și nu depășiți masa totală admisă. În caz contrar, performanțele de frânare și manevrabilitate ale autovehiculului se pot modifica și pot rezulta vătămări corporale și accidente.

## 8. SPECIFICAȚII

### Performanța autovehiculului

Performanță de trecere	Garda minimă la sol (mm)		175 (fără încărcătură) / 153 (cu încărcătură)
	Diametru minim de virare (m)	Viraj la stânga (m)	11
		Viraj la dreapta (m)	11
	Unghiul de atac (°)		20,9 (fără încărcătură) / 20,4 (cu încărcătură)
	Unghiul de degajare (°)		26,7 (fără încărcătură) / 22 (cu încărcătură)
Performanța de putere	Viteza maximă a autovehiculului (km/h)		180
	Înclinarea maximă (%)		35

### Performanța motorului

Modelul motorului	SQRH4J15
Diametrul alezajului cilindrului (mm)	72
Cursa pistonului (mm)	92
Cilindree (ml)	1499
Raport de compresie	14,5:1
Putere netă maximă (kW)	105
Turație la puterea netă maximă (rpm)	5200
Cuplu net maxim (N-m)	215
Turație la cuplul net maxim (rpm)	2500

**Motor de acționare**

Model	KPTZ220YMDA0
Tip	Motor sincron cu magnet permanent
Metoda de răcire	Răcit cu ulei
Tensiune nominală (V)	350
Putere nominală (kW)	70
Putere maximă (kW)	150
Cuplu nominal (N·m)	140
Cuplu maxim (N·m)	310
Viteză nominală (rpm)	4775
Viteză maximă (rpm)	16000

**Sistem de combustibil**

Tipul de combustibil	Benzină fără plumb cu o cifră octanică de 91 sau mai mare
	Benzină fără plumb cu o cifră octanică de 92 sau mai mare
	Benzină fără plumb cu o cifră octanică de 95 sau mai mare
	E22-E100
Tipul rezervorului de combustibil	Rezervor metalic de combustibil
Capacitatea rezervorului de combustibil	60 l
Pompă combustibil	Pompă electrică de combustibil

** CITIȚI**

Autovehiculele cu convertoare catalitice pot utiliza numai benzină fără plumb. Pentru a evita umplerea accidentală cu un tip greșit de combustibil, țeava de umplere cu combustibil are un orificiu de umplere cu combustibil de tip gât și numai pistolul standard pentru benzină fără plumb poate fi utilizat pentru operațiunea de alimentare cu combustibil.

## 8. SPECIFICAȚII

### ATENȚIE

- Utilizați numai tipul de combustibil recomandat.
- O cantitate de benzină mai mică decât cea necesară poate provoca deteriorarea motorului și astfel de deteriorări nu sunt acoperite de garanție.
- Utilizarea benzinei cu plumb va determina pierderea eficienței convertorului catalitic cu trei căi și funcționarea necorespunzătoare a sistemului de evacuare.
- Dacă umpleți din greșeală rezervorul de ulei cu benzină cu plumb și porniți motorul (chiar dacă este introdusă doar o cantitate mică), aceasta va provoca deteriorarea permanentă a convertorului catalitic. Dacă umpleți din greșeală cu benzină cu plumb, mergeți imediat la un atelier de service autorizat pentru inspecție și reparații.

### Sistem de suspensie

Suspensie față	Suspensie independentă de tip Macpherson, înălțime neregabilă, cu bară stabilizatoare antiruliu, arc spiralat conic, amortizor de șocuri dublu reglabil
Suspensie spate	Suspensie independentă de tip multi-link, înălțime neregabilă, cu bară stabilizatoare antiruliu, arc spiralat conic, amortizor de șocuri dublu reglabil

### Baterie de alimentare

Model	113ADG
Tensiune nominală (V)	339,2
Capacitate nominală (Ah)	54
Tensiune celulă (V)	3,2
Intervalul temperaturii de funcționare la încărcarea sistemului de baterii (°C)	-30~60
Intervalul temperaturii de funcționare la descărcarea sistemului de baterii (°C)	-35~60
Modul de condus	2WD

### Baterie

Modelul bateriei	AGM 40 Ah
------------------	-----------

## Sistemul de direcție

Tipul de servodirecție		Amplificare electrică
Diametrul volanului (mm)		380
Tipul mecanismului de direcție		Mecanism de direcție cu cremalieră și pinion
Intervalul de reglare a volanului	Sus-jos (°)	$\pm 1,8^\circ$
	Față-spate (mm)	+30, -10

## Sistemul de frânare

Frâna de picior	Roată față	Frână cu disc
	Roată spate	Frână cu disc
Servofrână		Amplificator de vid
Frână de parcare		Frână de parcare electrică pentru roțile din spate
Interval rezonabil de cursă liberă a pedalei de frână		$\leq 25$ mm
Interval rezonabil de utilizare a plăcuței de frână		Grosimea discului de frână față nou: 25 mm, limita de utilizare: 23 mm Grosimea materialului de fricțiune al plăcii de frână față noi: 10 mm, limita de utilizare: 2 mm Grosimea discului de frână spate nou: 10 mm, limita de utilizare: 8 mm Grosimea materialului de fricțiune al plăcii de frână spate noi: 9 mm, limita de utilizare: 2 mm

 AVERTISMENT

- În cazul unei sarcini mari, lichidul de frână trebuie înlocuit în același timp cu plăcuțele de frână.
- Atunci când adăugați lichid de frână, asigurați-vă că acesta este absolut curat. Dacă pătrunde murdărie în sistemul de frânare, aceasta poate duce la pierderea performanțelor de frânare.

## 8. SPECIFICAȚII

### Alinierea roților

Roată față	Unghiul de cădere al roții din față	$-25' \pm 45'$
	Unghiul de fugă al pivotului	$4^{\circ}28' \pm 60'$
	Unghiul de înclinare a pivotului	$13^{\circ}43' \pm 60'$
	Convergența roților față	$5' \pm 5'$ (o parte)
Roată spate	Unghiul de cădere al roții din spate	$-42' \pm 30'$
	Convergența roților spate	$5' \pm 10'$ (o parte)

### Roata și anvelopa

Model anvelope		225/60R18
Model jantă		18x6.5J
Presiunea de umflare la rece a anvelopelor (kPa) (fără încărcătură)	Roată față	220
	Roată spate	220
Cuplul de strângere a șuruburilor roții		M14: $180 \pm 18$ N·m
Cerințe privind echilibrul dinamic al roților pentru autovehicule cu o viteză maximă proiectată mai mare de 100 km/h		Masa echilibrată reziduală admisă: Clemă pe partea blocului de echilibru $\leq 8$ g, pastă pe partea blocului de echilibru $\leq 10$ g

### CITIȚI

Presiunile de umflare a anvelopelor enumerate în tabel se aplică anvelopelor reci. Presiunea crește ușor atunci când anvelopa este încălzită, dar nu este necesar să reducăți presiunea.

### ATENȚIE

- Presiunea în anvelope trebuie verificată cel puțin o dată pe lună, iar presiunea de umflare a anvelopelor este deosebit de importantă la viteze mari.
- Pentru a vă facilita găsirea valorii specificate pentru presiunea de umflare, există o etichetă adezivă pe pragul ușii șoferului, care este marcată cu valoarea specificată pentru presiunea de umflare a anvelopelor la rece.

### Specificațiile becurilor

Bec	Sursă de lumină nominală (tip/model)	Sfaturi pentru înlocuire
Faruri	LED	Înlocuire la un atelier de service autorizat
Lumini de ceață spate	P21W	Înlocuire la un atelier de service autorizat
Lumini de zi	LED	Înlocuire la un atelier de service autorizat
Plafoniera din față	LED	Înlocuire la un atelier de service autorizat
Plafoniera din spate	LED	Înlocuire la un atelier de service autorizat
Stopuri	P21W	Înlocuire la un atelier de service autorizat
Al treilea stop	LED	Înlocuire la un atelier de service autorizat
Lumină de marșarier	W16W	Înlocuire la un atelier de service autorizat
Lumină de semnalizare față	LED	Înlocuire la un atelier de service autorizat
Lumină de semnalizare laterală	LED	Înlocuire la un atelier de service autorizat
Lumină de semnalizare spate	PY21W	Înlocuire la un atelier de service autorizat
Lumină pentru plăcuța de înmatriculare	LED	Înlocuire la un atelier de service autorizat

Gama de măsurători ale dimensiunilor totale ale autovehiculului cu excepția următoarelor componente

#### Componente care nu sunt incluse în lungimea autovehiculului

Următoarele dispozitive nu au funcție de încărcare și dimensiunile lor sunt de 50 mm sau mai mici decât partea din față sau din spate a autovehiculului, iar raza de colț a marginii și a colțului nu este mai mică de 5 mm:

- Ștergătoare și spălătoare
- Identificarea exterioară, inclusiv marca înregistrată, numele producătorului, originea, numele și tipul modelului, emisiile motorului, tipul transmisiei, tipul de acționare și alte elemente distinctive de identificare a autovehiculului
- Lumini și dispozitive de semnalizare luminoasă

## 8. SPECIFICAȚII

- Bloc de cauciuc anti-coliziune și echivalent
- Parasolar extern
- Dispozitiv de sigilare vamală și dispozitivul său de protecție
- Dispozitiv utilizat pentru fixarea husei anti-ploaie și dispozitivul său de protecție
- Dispozitiv de blocare, balama, mâner, controler, buton
- Placă cu trepte (sau scară), placă cu trepte de urcare în autovehicul și mâner pe partea superioară a barei de protecție, utilizare pentru curățarea ferestrelor.
- Emblemă spate cu sigla
- Remorcă sau dispozitiv de tractare detașabil
- Țeavă de eșapament

### **Componente care nu sunt incluse în lățimea autovehiculului**

- Dispozitiv de vedere indirectă
- Placă de oprire a autobuzelor școlare nefuncțională

Următoarele dispozitive nu au funcție de încărcare și dimensiunile pe o parte depășesc o parte a autovehiculului pentru cel mult 50 mm, iar raza de colț a marginii și a colțului nu este mai mică de 5 mm:

- Identificarea exterioară, inclusiv marca înregistrată, numele producătorului, originea, numele și tipul modelului, emisiile motorului, tipul transmisiei, tipul de acționare și alte elemente distinctive de identificare a autovehiculului
- Lumini și dispozitive de semnalizare luminoasă
- Bloc de cauciuc anti-coliziune și echivalent
- Dispozitiv de sigilare vamală și dispozitivul său de protecție
- Dispozitiv utilizat pentru fixarea husei anti-ploaie și dispozitivul său de protecție
- Fantă locală de scurgere a apei: Se referă la fanta de scurgere a apei utilizată pentru a ghida curgerea ploii deasupra ușii șoferului (sau a geamului) și a ușii pasagerului, pe ambele părți ale parbrizului
- Parte proeminentă flexibilă a sistemului anti-stropire
- Placă de trepte retractabilă, pantă de intrare/ieșire pe camion, platformă de ridicare și echivalent care este în stare retrasă
- Dispozitiv de blocare, balama, mâner, controler, buton
- Dispozitiv de semnalizare a unei probleme legate de anvelope
- Indicator al presiunii din anvelope
- Partea deformată a peretelui anvelopei direct deasupra punctului de contact dintre anvelopă și sol
- Dispozitiv de asistență la marșarier
- Țeavă de eșapament

### **Componente care nu sunt incluse în înălțimea autovehiculului**

Partea moale a antenei

Dispozitiv fără funcție de încărcare:

- Conductă de admisie
- Dispozitiv de vedere indirectă
- Dispozitiv de captare a curentului pentru autovehiculele electrice (inclusiv dispozitivul de fixare a acestuia)
- Dispozitiv de ghidare a aerului din spatele autovehiculului, care este detașabil sau pliabil, iar lungimea sa desfășurată și retrasă nu este mai mare de 2000 mm și, respectiv, 200 mm
- Prag, pantă de intrare/ieșire și echivalent cu o lungime orizontală de maximum 300 mm în stare retrasă
- Scară în spate

### Drepturile dvs.

---

În funcție de legislația locală, este posibil să aveți următoarele drepturi cu privire la datele dvs. cu caracter personal: dreptul de a vă opune sau de a vă retrage consimțământul, dreptul de a accesa, actualiza și corecta inexactitățile datelor dvs. cu caracter personal, dreptul de a restricționa prelucrarea sau de ștergere a datelor dvs. cu caracter personal, dreptul de a primi datele dvs. cu caracter personal și de a solicita transferul acestora către o altă organizație, în cazul în care este posibil din punct de vedere tehnic, și dreptul de a fi informat(ă) și de a depune o plângere la autoritatea locală de protecție adateelor.

### Contactați-ne

---

Pentru a adresa o întrebare, a menționa o problemă sau pentru a vă exercita drepturile privind datele, vă rugăm să ne contactați la adresa [privacy@mychery.com](mailto:privacy@mychery.com). Acest lucru se aplică dacă aveți sediul în Spațiul Economic European și în Regatul Unit.

Luăm în serios confidențialitatea dvs. și ne propunem să vă răspundem în termen de o lună sau în termenul specificat de legislația locală relevantă privind protecția confidențialității, după confirmarea identității dvs.

În cazul în care considerați că nu am răspuns în mod adecvat plângerilor sau preocupărilor dvs., aveți dreptul să depuneți o plângere la o autoritate competentă pentru protecția datelor.



<b>A</b>	
Acces fără cheie.....	73
Activarea și dezactivarea airbagului pentru pasagerul din față (dacă face parte din dotare).....	63
Acționarea electrică a portierei din spate (dacă face parte din dotare).....	113
Acționarea manuală a ușii portbagajului.....	112
Ancora superioară de prindere.....	60
Anvelope de iarnă.....	22
Airbag (SRS).....	134
Alarma sistemului de monitorizare a șoferului (DMS).....	172
Alimentarea cu energie a autovehiculului.....	122
Alinierea roților.....	262
Atelierul de service autorizat vă stă la dispoziție.....	226

<b>B</b>	
Bateria .....	260
Bateria de alimentare.....	183, 260
Buton audio.....	92
Buton mecanic pentru portieră.....	79

<b>C</b>	
Clapeta compartimentului de alimentare electrică.....	117
Când conduceți pe carosabil alunecos.....	19
Cârlig de tractare.....	217
Centura de siguranță.....	51
Certificat de inspecție la livrare.....	11
Certificat de înregistrare a utilizatorului.....	4
Cheie inteligentă.....	69
Citirea informațiilor codului de identificare a autovehiculului.....	227
Claxon.....	34
Comutarea inteligentă între faza lungă și faza scurtă (IHC) (dacă face parte din dotare) .....	45
Conducător pe teren accidentat.....	18
Controlul duzelor de ieșire aerului.....	103
Conducător pe drum acoperit	

cu gheață și zăpadă.....	21
Conducător prin apă.....	19
Cortină pentru bagaje (dacă face parte din dotare).....	109
Cum se citește acest manual.....	2
Cum să economisiți combustibil și să extindeți durata de viață a autovehiculului.....	13
Cuprins .....	2
Cutia de siguranțe.....	221
Contactați-ne .....	265

<b>D</b>	
Dacă bateria este descărcată.....	215
Dacă temperatura lichidului de răcire a motorului este ridicată.....	213
Dimensiunile autovehiculului.....	256
După pornirea motorului.....	15
Date tehnice.....	251
Deschiderea de urgență a ușii portbagajului.....	117
Descrierea funcționării sistemului de frână.....	134
Deschiderea/închiderea capotei .....	111
Dezaburirea automată (dacă face parte din dotare).....	103
Drepturile dvs.....	265

<b>E</b>	
ECALL (dacă face parte din dotare). .....	208
Eticheta de produs a autovehiculului.....	254

<b>F</b>	
Fișa de livrare.....	5
Fișa de servicii de consultanță „față în față”.....	7
Frâna de picior.....	133
Funcția de memorie a scaunului (dacă face parte din dotare).....	50
Funcția „Follow Me Home”.....	44
Funcție extinsă (dacă face parte din dotare).....	182
Funcția de răcire a sistemului de aer condiționat.....	102
Funcția de încălzire a sistemului de aer condiționat.....	101
Funcția de odorizare (dacă face parte din dotare).....	104
Funcția de protecție împotriva blocării trapei.....	86

Funcția de control de la distanță al trapei .....	86
Funcția de control al vitezei (SCF).....	151
Funcția de protecție împotriva blocării geamului (dacă face parte din dotare).....	83
Funcția de control de la distanță al geamurilor.....	82
Funcția de recunoaștere vocală (dacă face parte din dotare) .....	92
Funcționarea ștergătoarelor .....	38

## G

Gama de măsurători ale dimensiunilor totale ale autovehiculului cu excepția următoarelor componente.....	263
Geamuri acționate electric.....	81
Greutatea autovehiculului.....	257

## H

Head Up Display (HUD) (dacă face parte din dotare).....	165
---	-----

## I

Indicator de funcționare/defecțiune.....	27
Informații privind prima Întreținere.....	242
Instrucțiuni în caz de aburirea luminilor.....	46
Index .....	2
Instalarea sistemelor de protecție pentru copii.....	61
Instalarea ochiului de tractare.....	220
Index imagini.....	2
Inspectarea noului autovehicul.....	11
Inspectarea sistemului de evacuare.....	17

## J

Înainte de pornirea motorului.....	14,122
Încărcarea wireless (dacă face parte din dotare).....	106
Înlocuirea siguranței.....	223
Înlocuirea lamei ștergătorului.....	40
Întreținerea normală .....	228
În timpul condusului .....	15

## L

Legătură pentru telefon (dacă face parte din dotare).....	93
Limitator activ al vitezei (dacă face parte din dotare).....	152
Localizarea autovehiculului cu cheia inteligentă (dacă face parte din dotare).....	77
Lumini de avarie .....	208
Luminile exterioare .....	41
Lumini interioare.....	43

## M

Meniul de comenzi rapide.....	88
Modul de condus.....	127
Motorul de propulsare.....	259

## N

Notificare privind siguranța cibernetică în caz de casare sau revânzare.....	24
Notificare privind actualizarea sau încetarea serviciului de asistență pentru securitatea cibernetică.....	23
Numărul de identificare a vehiculului (VIN).....	254

## O

Oglinda retrovizoare exterioară.....	36
Oglinda retrovizoare interioară.....	35
Operațiuni de parcare.....	15

## P

Pană de cauciuc.....	210
Parcarea pe pantă.....	16
Parasolare și oglinzi de curtoazie... ..	111
Performanța autovehiculului.....	258
Performanța motorului.....	258
Pretensionator pentru centura de siguranță (dacă face parte din dotare).....	56
Prezentare generală a instrumentarului de bord.....	26
Priză de curent.....	110
Pornirea și oprirea motorului în situații de urgență.....	123

**P**

Pornirea de la distanță cu cheia inteligentă (dacă face parte din dotare).....	77
Port USB față.....	110
Port USB spate.....	111
Poziția corectă de ședere.....	47
Programul de întreținere.....	243

**R**

Rază de acțiune .....	72
Reglarea volanului.....	34
Reparații și întreținere .....	226
Repararea anvelope în situații de urgență.....	210
Roata și anvelopa .....	262
Rodarea noului autovehicul .....	12
Rotăția anvelopelor .....	239

**S**

Scaune față.....	47
Scaunele de pe al doilea rând.....	49
Setări audio.....	89
Securizarea autovehiculului.....	75
Sistemul de asistență la menținerea benzii de rulare (dacă face parte din dotare).....	157
Sistemul de asistență la coborâre (HDC).....	155
Sistemul de asistență inteligentă pentru controlul vitezei (dacă face parte din dotare) .....	151
Sistemul de avertizare privind portiera deschisă (DOW) .....	164
Sistemul de avertizare pentru coliziune din spate (RCW).....	165
Sistemul de alertare pentru traficul transversal din spate (RCTA).....	164
Sisteme de protecție pentru copii.....	57
Sistemul de blocare a portierelor pentru protecția copiilor .....	80
Sistemul de frânare la trafic transversal în spate (RCTB) (dacă face parte din dotare).....	165
Sistemul anti-blocare la frânare (ABS).....	181
Sistemul de aer condiționat.....	97
Sistemul de menținere a benzii de rulare (LKA) (dacă face parte din dotare).....	160
Sistemul de prevenire a părăsirii	

benzii de rulare (LDP) (dacă face parte din dotare)....	159
Sistemul de avertizare la părăsirea benzii de rulare (LDW) (dacă face parte din dotare).....	157
Sistemul de avertizare privind plecarea vehiculului din față (DAI) (dacă face parte din dotare).....	167
Sistem de monitorizare a presiunii în anvelope (TPMS).....	170
Sistemul de control adaptiv al vitezei de croazieră (ACC) (dacă face parte din dotare).....	145
Sistem inteligent de evitare a coliziunilor (IES) (dacă face parte din dotare).....	155
Sistem de monitorizare a vederii panoramice AVM (dacă face parte din dotare).....	173
Sistemul de asistență la blocaje în trafic (TJA)/ sistemul integrat de asistență pentru viteza de croazieră (ICA).....	153
Sistemul de frânare la coliziune multiplă (MCB) .....	179
Sistemul frânei de parcare electrice (EPB).....	129
Sistemul de servodirecție electrică (EPS) .....	128
Sistemul de control electronic al stabilității (ESP).....	179
Sistemul radarului de parcare (dacă face parte din dotare).....	177
Sistemul autovehiculului electric Plug-in Hybrid (PHEV).....	183
Sistemul de frânare automată de urgență (AEB) / Sistemul de avertizare pentru coliziune frontală (FCW).....	167
Sistemul automat de parcare (AUTO HOLD).....	132
Sistemul de detectare a unghiului mort (BSD).....	162
Sistemul de frânare.....	261
Sistemul de imobilizare.....	76
Sistemul de combustibil.....	259
Sistemul de asistență privind limita de viteză (SLA) (dacă face parte din dotare).....	145
Specificațiile becurilor .....	263
Sistemul de direcție.....	261
Spațiul de depozitare.....	107
Sistemul de suspensie .....	260

Sisteme recomandate de protecție pentru copii.....	59
Sfaturi pentru condusul pe timp de iarnă .....	20
Simboluri în manual .....	3
Spațiu de depozitare cu răcire în cotiera centrală auxiliară (dacă face parte din dotare).....	104
Suport .....	109

### T

Tipul autovehiculului.....	257
Tractarea în situații de urgență.....	219
Trapă panoramică (dacă face parte din dotare).....	85
Transmisia automată.....	125
Triunghi reflectorizant.....	209

### U

Unelte de rezervă.....	209
------------------------	-----

### V

Verificarea bateriei .....	239
Verificarea curelei de transmisie.....	236
Verificarea filtrului de aer condiționat.....	239
Verificări de siguranță.....	14
Verificări de siguranță.....	227
Verificarea nivelului de lichid de răcire .....	235
Verificarea siguranței .....	222
Verificarea nivelului de ulei .....	233
Verificarea radiatorului și a condensatorului.....	236
Verificarea anvelopelor.....	237
Verificarea nivelului lichidului de transmisie.....	234
Verificarea lichidului de spălare a parbrizului.....	239
Verificarea nivelului lichidului de frână .....	234
Verificarea lamelelor ștergătoarelor	240
Vestă reflectorizantă.....	209
Vizualizarea opțiunilor de sunet.....	87

# **Ghid de răspuns în caz de urgență**



### 1-1. INFORMAȚII PRIVIND SALVAREA

Informații privind cardul de salvare .....	2
Informații de bază despre autovehicul .....	3
Informații privind semnele de siguranță .....	4
Deconectarea bateriei de 12 V ..	6
Metoda de eliberare a puterii de înaltă tensiune .....	6
Deconectarea pistolului de încărcare .....	6

### 1-2. INFORMAȚII PRIVIND PROCEDURA DE GESTIONARE A SITUAȚIILOR DE URGENȚĂ

Operațiuni de parcare .....	7
Înteruperea alimentării cu energie a autovehiculului .....	7
Deschiderea de urgență a ușii portbagajului .....	8
Dispozitiv de protecție necesar pentru salvator .....	8
Salvarea de urgență .....	9
Tractarea autovehiculului .....	12

# 1. INFORMAȚII PRIVIND SALVAREA

## 1-1. INFORMAȚII PRIVIND SALVAREA

### Informații privind cardul de salvare

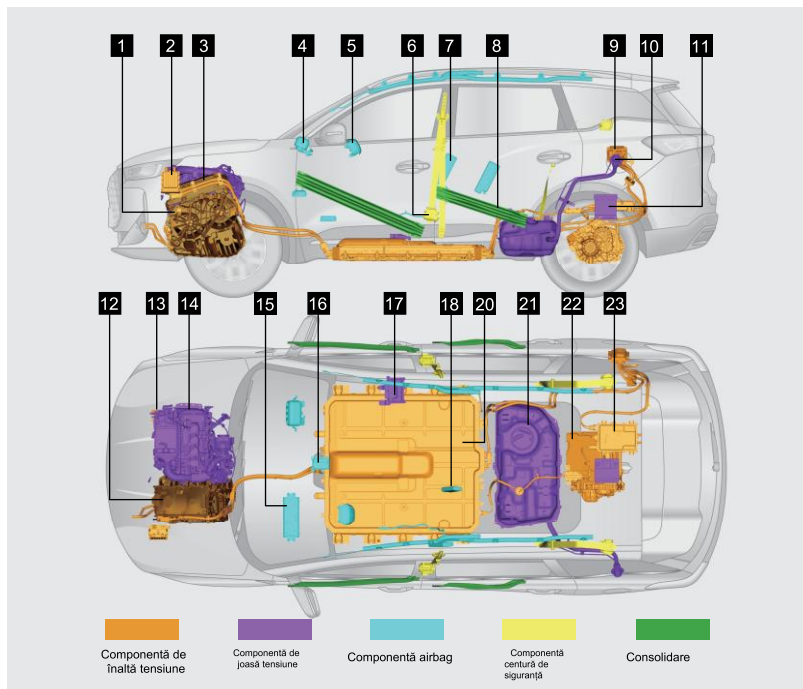

- |  |  |  |
|--|--|--|
| <b>1</b> Transmisie hibridă                          | <b>2</b> Încălzitor de înaltă presiune             | <b>3</b> Unitate de distribuție a energiei de înaltă tensiune                    |
| <b>4</b> Airbag frontal pentru pasagerul din față    | <b>5</b> Airbag șofer.                             | <b>6</b> Pretensionator pentru centura de siguranță (dacă face parte din dotare) |
| <b>7</b> Airbag lateral (dacă face parte din dotare) | <b>8</b> Scut de protecție                         | <b>9</b> Port de încărcare c.a./c.c.   |
| <b>10</b> Bușon de combustibil                       | <b>11</b> Baterie (12 V)                           | <b>12</b> Controler motor față   |
| <b>13</b> Compresor electric                         | <b>14</b> Motor                                    | <b>15</b> Airbag pentru genunchii șoferului (dacă face parte din dotare)         |
| <b>16</b> Modul de airbag                            | <b>17</b> Unitate pentru controlul autovehiculului | <b>18</b> Airbag central (dacă face parte din dotare)                            |

**19** Baterie de alimentare

**20** Airbag lateral cu protecție de tip cortină (dacă face parte din dotare)

**21** Rezervor de combustibil de înaltă presiune

**22** Motor de acționare spate (dacă face parte din dotare)

**23** Ansamblu încărcător de bord

**⚠️ AVERTISMENT**

- În caz de accident rutier, nu atingeți componentele de înaltă tensiune și cablajul de înaltă tensiune prezentate în ilustrație pentru a evita rănirea gravă sau chiar decesul.
- Atunci când tăiați vehiculul pentru salvare, evitați componentele prezentate în ilustrație. Salvatorul trebuie să poarte un dispozitiv de protecție de bază pentru salvare. Selectați dispozitivul de protecție pentru înaltă tensiune sau împotriva incendiilor în funcție de situația de la fața locului. Nerespectarea instrucțiunilor poate cauza vătămări corporale sau chiar decesul.















**Informații de bază despre autovehicul**



Dimensiuni totale	Lungime (mm)	4540
	Lățime (mm)	1862
	Înălțime (mm)	1695
Ampatament (mm)		2650
Masă totală maximă conform producătorului (kg)		2295
Număr de locuri (inclusiv șoferul) (persoane)		5

Celule de baterie	Tip	Baterie litiu-ion
	Tensiunea nominală a monomerului (V)	3,2
Ansamblul bateriei de alimentare	Capacitatea nominală a setului de baterii (Ah)	54
	Tensiunea nominală a setului de baterii (V)	339,2
	Număr de seturi de baterii (bucăți)	1
Capacitatea rezervorului de combustibil (l)		60

# 1. INFORMAȚII PRIVIND SALVAREA

## Informații privind semnele de siguranță

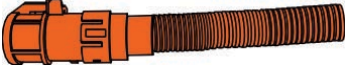
Denumirea semnului de avertizare	Reprezentarea semnului de avertizare	Descrierea semnului de avertizare
Semn de avertizare pentru înaltă tensiune 1	 	Nu atingeți niciodată componentele de înaltă tensiune ale sistemului. Nu apăsați niciodată! Pericol!
Semn de avertizare pentru înaltă tensiune 2	  	Componente ale sistemului sub înaltă tensiune, aveți grijă. Pericol! Nu atingeți niciodată componentele sistemului sub înaltă tensiune fără a purta dispozitive de protecție. Risc de electrocutare!
Semn de avertizare pentru înaltă tensiune 3	  	Componente ale sistemului sub înaltă tensiune, aveți grijă. Pericol! Nu atingeți niciodată componentele sistemului sub înaltă tensiune fără a purta dispozitive de protecție. Risc de electrocutare și opărire!
Semn de avertizare pentru înaltă tensiune 4	  	Componente ale sistemului sub înaltă tensiune, aveți grijă. Pericol! Nu atingeți niciodată componentele sistemului sub înaltă tensiune fără a purta dispozitive de protecție. Risc de electrocutare și opărire!
Semn de avertizare pentru înaltă tensiune 5	   当心触电 Warning Electric Shock ● 断电后15分钟内请勿维护操作 Power down and wait 15 minutes before maintenance ● 非专业人士请勿拆卸和维护 Do not disassemble and repair if not professional 当心高温表面 Warning hot surface	Componente ale sistemului sub înaltă tensiune, aveți grijă. Pericol! Nu atingeți niciodată componentele sistemului sub înaltă tensiune fără a purta dispozitive de protecție. Risc de electrocutare și opărire!

<p>Semn de avertizare pentru înaltă tensiune 6</p>		<p>Componente ale sistemului sub înaltă tensiune, aveți grijă. Pericol! Nu atingeți niciodată componentele sistemului sub înaltă tensiune fără a purta dispozitive de protecție. Risc de electrocutare și opărire!</p>
<p>Semn de cablaj de înaltă tensiune</p>		<p>Componentele sistemului de înaltă tensiune al autovehiculului sunt conectate prin cablajul portocaliu de înaltă tensiune. Nu atingeți niciodată componentele sistemului de înaltă tensiune ale fără a purta dispozitive de protecție!</p>
<p>Semn de avertizare privind bateria de alimentare</p>		<p>Precauții de utilizare pentru setul bateriei de alimentare!</p>

<p><b>⚠️ AVERTISMENT</b></p> <ul style="list-style-type: none"> <li>• După pornirea autovehiculului, sistemul de alimentare va fi fierbinte. Aveți grijă la tensiuni și temperaturi ridicate și respectați întotdeauna instrucțiunile de pe panourile de avertizare privind siguranța autovehiculului.</li> <li>• Nu atingeți, nu îndepărtați și nu înlocuiți niciodată piesele cu marcaje de avertizare de înaltă tensiune, cablurile portocalii și conectorii de pe autovehicul pentru a preveni electrocutarea.</li> <li>• Nu toate componentele de înaltă tensiune sunt etichetate. Salvatorul trebuie să poarte un dispozitiv de protecție de bază pentru salvare atunci când taie un autovehicul. Selectați dispozitivul de protecție pentru înaltă tensiune sau împotriva incendiilor în funcție de situația de la fața locului. Nerespectarea instrucțiunilor poate cauza vătămări corporale sau chiar decesul.</li> </ul>
--

# 1. INFORMAȚII PRIVIND SALVAREA

## Deconectarea bateriei de 12 V

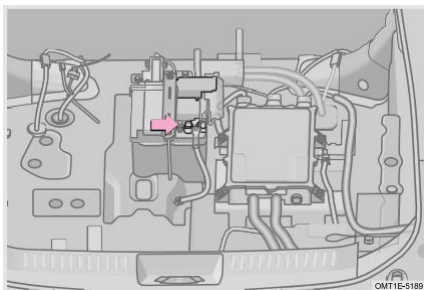

1. Comutați autovehiculul la OFF și conectați cablurile de pornire;
2. Deschideți ușa portbagajului, rulați covorul portbagajului și scoateți cutia de depozitare;
3. Deconectați cablul negativ al bateriei.

## Metoda de eliberare a puterii de înaltă tensiune

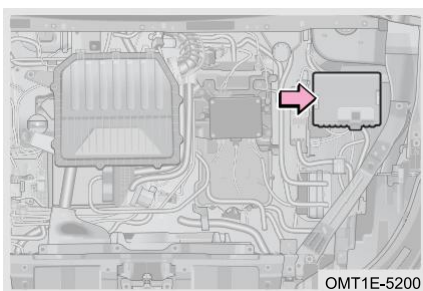

1. Opriti autovehiculul;
2. Deconectați cablul negativ al bateriei;
3. Îndepărtați capacul cutiei de siguranțe din compartimentul frontal. Consultați diagrama de amplasare a siguranțelor de pe capacul cutiei de siguranțe, scoateți siguranța BMS cu un dispozitiv de îndepărtare a siguranțelor și deconectați alimentarea modului BMS.

## Deconectarea pistolului de încărcare

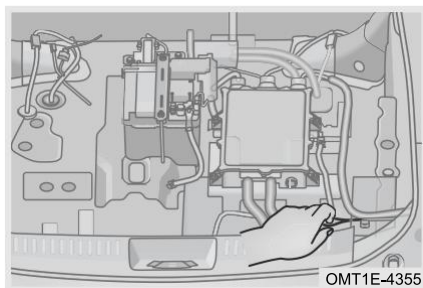

Dacă pistolul de încărcare nu poate fi deconectat de la portul de încărcare cu c.a. prin apăsarea lungă a butonului superior al pistolului de încărcare, acesta poate fi eliberat manual cu ajutorul cablului.

1. Asigurați-vă că autovehiculul nu se încarcă în acel moment, în conformitate cu informațiile de încărcare afișate pe instrumentarul de bord;
2. Deschideți ușa portbagajului și ridicați covorul portbagajului;
3. Trageți cablul de eliberare a pistolului de încărcare pentru a elibera manual pistolul de încărcare.

## 1-2. INFORMAȚII PRIVIND PROCEDURA DE GESTIONARE A SITUATIILOR DE URGENȚĂ

## Operațiuni de parcare

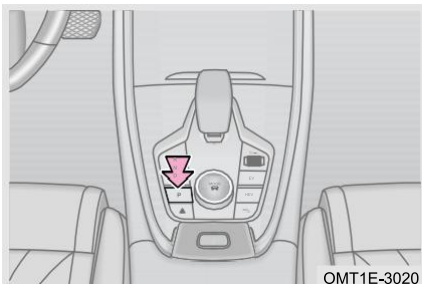

Apăsați pedala de frână și parcați autovehiculul. Apăsați butonul P pentru a comuta schimbătorul de viteze în poziția P; indicatorul roșu „(P)” de pe instrumentarul de bord rămâne aprins, indicând că funcția de parcare este activată.

## Înteruperea alimentării cu energie a autovehiculului

## Înteruperea normală a alimentării

Cu autovehiculul în poziția READY și poziția treptei de viteză în P, portiera șoferului este deschisă, șoferul se ridică și părăsește scaunul șoferului. Indicatorul „READY” de pe panoul de instrumente se stinge, iar autovehiculul iese din starea „gata de condus”.

Cu autovehiculul pornit sau în poziția READY, dacă scaunul șoferului nu este ocupat, toate cele patru portiere sunt închise, iar poziția treptei de viteză este în P, următoarele operațiuni vor opri autovehiculul:

- Blocați și opriți autovehiculul cu cheia cardului NFC (dacă face parte din dotare).
- Blocați și opriți autovehiculul cu cheia inteligentă.

## Butonul de întrerupere a alimentării

Atunci când autovehiculul se află într-o stare staționară pentru o perioadă îndelungată, întrerupeți alimentarea prin intermediul butonului de întrerupere a alimentării autovehiculului aflat pe afișajul unității principale pentru a reduce irosirea energiei autovehiculului.



Când autovehiculul se află într-o stare staționară și schimbătorul de viteze este în poziția P/N, apăsați butonul de întrerupere a alimentării autovehiculului și confirmați întreruperea în conformitate cu indicațiile de pe unitatea principală. Alimentarea autovehiculului este oprită.

## Înteruperea automată a alimentării

Cu autovehiculul pornit, scaunul șoferului neocupat, cele patru portiere închise și schimbătorul de viteze în poziția P, alimentarea autovehiculului este oprită automat după aproximativ 90 de minute de parcare.

# 1. INFORMAȚII PRIVIND SALVAREA

## Deschiderea de urgență a ușii portbagajului

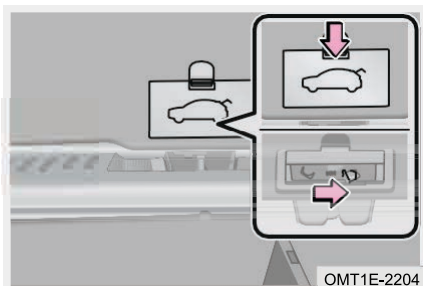

- 1** Mergeți în partea din spate a autovehiculului și deschideți capacul dispozitivului de urgență;
- 2** Apăsați butonul dispozitivului de urgență cu mâna, eliberați-l, apoi împingeți ușa portbagajului pentru a o deschide.

## Dispozitiv de protecție necesar pentru salvator



Dispozitiv de protecție de bază pentru salvare:

- |  |                            |                              |
|--|----------------------------|------------------------------|
| <b>1</b> Încălțăminte de lucru de siguranță cu rezistență ridicată | <b>2</b> Mănuși din bumbac | <b>3</b> Mănuși de protecție |
|--|----------------------------|------------------------------|

Dispozitiv de protecție de salvare de înaltă tensiune:

- |  |                           |  |
|--|---------------------------|--|
| <b>4</b> Îmbrăcăminte de protecție pentru specialiștii în energie de înaltă tensiune | <b>5</b> Foaie de cauciuc | <b>6</b> Cască de protecție cu ochelari de protecție |
|--|---------------------------|--|

Dispozitiv de protecție pentru pompieri:

- |   |                                       |
|---|---------------------------------------|
| <b>7</b> Mască de respirat cu aer comprimat | <b>8</b> Cameră de imagistică termică |
|---|---------------------------------------|



## AVERTISMENT

Salvatorul trebuie să poarte un dispozitiv de protecție de bază pentru salvare. Selectați dispozitivul de protecție pentru înaltă tensiune sau împotriva incendiilor în funcție de situația de la fața locului. Nerespectarea instrucțiunilor poate cauza vătămări corporale sau chiar decesul.

### Salvarea de urgență



## AVERTISMENT

Când autovehiculul necesită salvare de urgență, asigurați-vă că informați salvatorul că autovehiculul este echipat cu baterie de alimentare și puneți-i la dispoziție manualul cu informații pentru salvare.

### Cum să evitați pătrunderea apei în componentele de înaltă tensiune

1. Atunci când un autovehicul este inundat, scoateți-l mai întâi din apă și apoi întrerupeți alimentarea cu energie electrică de înaltă tensiune pentru a evita un risc mai mare de electrocutare din cauza scufundării acestuia.
2. Atunci când spălați autovehiculul, evitați să spălați zona de comutare a capacului portului de încărcare cu un pistol de apă cu presiune mare, deoarece acesta poate provoca deschiderea capacului portului de încărcare și intrarea apei în capătul portului de încărcare.
3. Nu încărcați când există pete evidente de apă în portul de încărcare pentru a evita deteriorarea autovehiculului sau a dispozitivului de încărcare. Când încărcați autovehiculul, nu spălați zona portului de încărcare pentru a evita deteriorarea autovehiculului sau a dispozitivului de încărcare.
4. Nu ștergeți panoul de protecție al portierei cu șervețel umed, cârpă umedă, detergent, etc. Acordați atenție protecției în timpul utilizării autovehiculului (cum ar fi în zilele ploioase, la spălarea autovehiculului) și încercați să evitați pătrunderea apei în panoul de protecție al portierei; în caz contrar aceasta poate provoca defecțiuni ale componentelor electrice interne, etc.
5. Încercați să alegeți un loc adăpostit pentru încărcare pe vreme severă. Dacă autovehiculul este îmbibat cu apă sau nivelul apei este mai mare decât poziția pragului portierei, este posibil ca apa să pătrundă în componentele de înaltă tensiune. Este necesar să contactați un atelier de service autorizat pentru testarea și remedierea corespunzătoare la timp. Nu conduceți niciodată pe un drum pe care apa depășește jumătate din înălțimea anvelopelor.
6. Încercați să nu conduceți pe un drum cu o adâncime necunoscută a apei pentru a evita accidente de scurgere sau deteriorarea componentelor electrice de înaltă tensiune. Dacă este necesar să treceți prin apă, analizați starea drumului și confirmați mai întâi adâncimea apei. Adâncimea apei nu trebuie să fie mai mare decât partea inferioară a caroseriei. Se recomandă să nu stați mult timp în apă adâncă în timpul trecerii, altfel componentele de înaltă tensiune ale autovehiculului pot fi deteriorate.

# 1. INFORMAȚII PRIVIND SALVAREA

## Trecerea prin apă

■ Când autovehiculul trece printr-o zonă cu apă:

1. Dacă nu puteți conduce autovehiculul în afara zonei inundate, întrerupeți imediat alimentarea cu energie electrică.
2. Atunci când conduceți prin apă, nu opriți autovehiculul și conduceți cu viteză redusă (viteza autovehiculului nu poate depăși 10 km/h).
3. Îndepărtați autovehiculul de zona cu apă și parcați-l într-o zonă sigură. Verificați să nu existe apă în autovehicul și, dacă există, îndepărtați-o.

■ După ce autovehiculul trece printr-o apă:

1. În cazul în care autovehiculul este grav inundat, toți ocupanții autovehiculului trebuie evacuați imediat într-o zonă sigură.
2. După ce autovehiculul trece prin apă, apăsați ușor pedala de frână de mai multe ori pentru a elimina apa reziduală de pe discul de frână și pentru a vă asigura că sistemul de frânare poate funcționa corect.
3. Mergeți la un atelier de service autorizat pentru o inspecție de rutină cât mai curând posibil, deoarece apa poate pătrunde în componentele sistemului de transmisie și poate dilua unsoarea, cauzând funcționarea defectuoasă a sistemului.

## Prevenirea incendiilor

■ Pentru a preveni în mod eficient incendiile la autovehicul, respectați următoarele măsuri de precauție în timpul utilizării:

1. Nu lăsați materiale inflamabile sau explozive în autovehicul.

În timpul verii toride, temperatura internă a autovehiculului parcat în soare poate ajunge la peste 70 °C. Dacă în autovehicul se găsesc brichete, detergenți, parfumuri și alte substanțe inflamabile și explozive, este foarte probabil să se producă incendii sau chiar o explozie.

2. După fumat, asigurați-vă că mucusul de țigară este complet stins.

Fumatul nu este doar dăunător pentru sănătate, ci poate provoca și incendii. Dacă mucusul de țigară nu este stins complet, acesta poate provoca un incendiu.

3. Se recomandă să mergeți regulat la un atelier de service autorizat pentru inspecție.

Verificați periodic dacă există scurgeri de ulei în compartimentul motorului și curățați la timp orice pată de ulei sau ulei de pe motor.

Verificați în mod regulat dacă circuitele autovehiculului, aparatele electrice și conectorii fasciculului de cabluri, izolația și poziția de fixare sunt normale. Dacă se constată vreo problemă, gestionați-o în timp util.

4. Nu modificați circuitele autovehiculului și nu adăugați componente electrice.

- a. Este strict interzisă înlocuirea siguranțelor cu siguranțe noi sau cu alte fire metalice care depășesc specificațiile nominale ale aparatelor electrice.

- b. Instalarea altor aparate electrice (cum ar fi aparate audio și luminoase de mare putere) poate cauza o sarcină excesivă pe circuite, iar cablajul este expus riscului de încălzire, provocând incendii. Modificarea necorespunzătoare a aparatelor și circuitelor electrice poate crea rezistență la contact și încălzire anormală, provocând incendii.

#### 5. Măsuri de precauție la condus.

Atunci când parcați autovehiculul, mai ales vara, este important să confirmați că nu există sub el substanțe inflamabile, cum ar fi fân, crengi și frunze moarte sau paie. Dacă există substanțe inflamabile sub autovehicul, este foarte probabil să se producă un incendiu. În timpul condusului, trebuie, de asemenea, să evitați pe cât posibil drumurile acoperite cu materiale inflamabile, cum ar fi frunze uscate, paie și buruieni etc. sau să opriți autovehiculul la timp pentru a verifica dacă există materiale inflamabile sub el după parcurgerea unor astfel de drumuri. Atunci când parcați, evitați zonele cu expunere directă la lumina soarelui pe cât posibil.

#### 6. Lăsați întotdeauna extintoarele portabile în autovehicul și învățați modul de utilizare.

Pentru a asigura siguranța autovehiculului, trebuie să existe extintoare în autovehicul și să fie inspectate și înlocuite periodic. În același timp, este important să vă familiarizați cu utilizarea acestora și să fiți pregătiți pentru a putea face față în cazul unor astfel de accidente.

#### 7. Atunci când reparați sau întrețineți un autovehicul, este necesar să deconectați alimentarea bateriei de 12 V după ce alimentarea de înaltă tensiune a autovehiculului este întreruptă.

### Gestionarea incendiilor

■ Dacă autovehiculul este în flăcări, luați măsuri eficiente cu promptitudine și calm pentru a minimiza pierderile:

1. După producerea accidentului, contactați la timp compania de asigurări.
2. După ce pompierii au stins incendiul, solicitați un certificat de la poliție și o declarație privind cauza incendiului.
3. În general, un incendiu are semne de avertizare timpurie (cum ar fi zgomot anormal sau miros). Odată ce sunt detectate condiții anormale, opriți autovehiculul, întrerupeți-i alimentarea cu energie la timp și efectuați o operațiune de salvare activă în funcție de situația reală.
4. Dacă se găsește fum în compartimentul frontal, nu deschideți imediat capacul compartimentului frontal (deoarece acest lucru va intensifica arderea și răspândirea incendiului ca urmare a unei cantități mari de aer. Deoarece materialul de ardere din compartimentul frontal este limitat, închiderea capacului compartimentului frontal poate controla arderea mocnită, ceea ce favorizează stingerea incendiului).
5. În caz de incendiu, părăsiți imediat zona periculoasă și sunați la pompieri. Informați salvatorii că acesta este un autovehicul hibrid și înmânați-le manualul cu informații de salvare de la bord.

## 1. INFORMAȚII PRIVIND SALVAREA

### AVERTISMENT

În caz de incendiu, nu atingeți niciodată direct nicio parte a autovehiculului. Stați departe de autovehicul și așteptați ca acesta să fie manevrat de salvatori profesioniști care poartă dispozitive de protecție adecvate.

### **Scurgerea bateriei de alimentare**

În caz de scurgeri ale bateriei de alimentare, părăsiți imediat zona periculoasă și sunați la pompieri. Informați salvatorii că acesta este un autovehicul hibrid și înmânați-le manualul cu informații de salvare de la bord.

### AVERTISMENT

Scurgerile de lichid ale bateriei de înaltă tensiune cauzate de coliziune pot fi gestionate numai de salvatori profesioniști, care poartă mască de protecție și mănuși de izolare a solventului. Nu atingeți direct lichidul.

### **Zona de tăiere a autovehiculului**

Ștâlpul autovehiculului utilizează aliaj de aluminiu turnat pentru a proteja siguranța personală. Dacă este necesar să se taie în timpul salvării, trebuie utilizate unelte adecvate. Este interzisă tăierea zonelor cu temperatură ridicată și tensiune ridicată ale autovehiculului.

### AVERTISMENT

Atunci când taie autovehiculul, salvatorii profesioniști trebuie să utilizeze unelte adecvate, cum ar fi un cutter hidraulic etc. și să poarte dispozitive de protecție personală adecvate pentru a evita vătămările corporale grave.

### **Tractarea autovehiculului**

Dacă autovehiculul trebuie tractat, se recomandă să contactați un atelier de service autorizat sau o unitate de servicii de tractare profesionale sau să solicitați ajutor de la organizația dvs. de servicii de salvare rutieră.

### AVERTISMENT

- Daunele cauzate de transport nu sunt acoperite de garanție.
- Pentru a transporta autovehiculul, urmați cu strictețe instrucțiunile de mai jos.
- Nu tractați vehiculul numai cu frânhii sau lanțuri de alte autovehicule.

## Utilizarea platformei de tractare

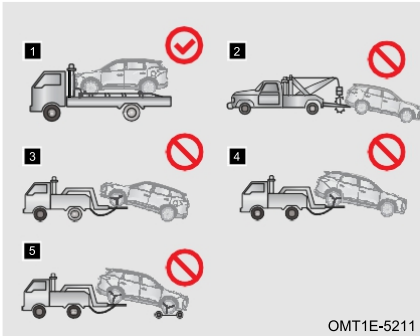

Utilizați un autovehicul de asistență rutieră cu platformă **1** pentru a vă încărca autovehiculul.

Precauții la tractarea autovehiculului:

- Tractați cu cele patru roți ridicate de la sol. Nu utilizați metoda de salvare **2 3 4 5** prezentată în figură.
- Înainte de tractare, schimbați poziția treptei de viteză la N, aprindeți luminile de avarie și închideți portierele.
- În timpul tractării, nimeni nu are voie să stea în autovehiculul tractat.

### ATENȚIE

Nu deplasați autovehiculul cu motostivuitoarea atunci când autovehiculul este avariat.

### AVERTISMENT

- Se interzice orice persoană și orice obiect în spatele remorcii atunci când autovehiculul este tras pe autovehiculul de asistență rutieră cu platformă, deoarece se pot produce vătămări corporale sau chiar decesul.
- Autovehiculul poate fi tractat de la fața locului numai dacă nu există niciun risc de siguranță. Dacă bateria de alimentare a autovehiculului prezintă deformări, scurgeri, fum, etc., trebuie rezolvat mai întâi riscul de siguranță.

